

“Esculturas en ciprés del Parque de los Recuerdos del Cementerio José María Azaél Franco y su difusión cultural”



Doris Liliana Delgado Pozo
Escuela de Turismo y Ecoturismo (ETE)
Universidad Politécnica Estatal del Carchi (UPEC)
Nuevo Campus, Av. Universitaria y Antisana
Tulcán-Ecuador
doris.delgado@upec.edu.ec

Resumen

El Cementerio José María Azaél Franco de la ciudad de Tulcán es un atractivo turístico visitado durante todo el año, está conformado por dos partes denominadas “Altar de Dios” en la parte frontal y “Parque de los Recuerdos” en la parte posterior, sin embargo existe un problema: la deficiente información de las esculturas en ciprés pertenecientes al “Parque de los Recuerdos” del Cementerio ha generado el incorrecto significado de las mismas y a su vez a limitando su difusión cultural; para solucionar este inconveniente se plantea el objetivo: Documentar el significado de las esculturas en ciprés pertenecientes al “Parque de los Recuerdos” del Cementerio José María Azaél Franco de la ciudad de Tulcán para que promueva la difusión cultural. Para el desarrollo de la investigación se utilizó la investigación mixta: cualitativa para recolectar información y determinar el significado correcto de las esculturas en ciprés y cuantitativamente para seleccionar el medio de difusión más eficiente a través de las medidas de tendencia central.

Al final del trabajo se concluye que existe diferente información referida a una misma escultura por lo que se recomienda hacer uso de la información consolidada en el trabajo, compartirla con el autor y el personal del Cementerio Municipal y proporcionarles un registro fotográfico que contribuya a la conservación de las esculturas.

Palabras Claves: *atractivo, turístico, significado, difusión, cultural, ciprés*

Abstract

The Cemetery José María Azaél Franco in Tulcán city is a tourist attraction visited throughout the year, is formed by two parts so-called "Altar of Dios" in front part and "Park of Memories" in back part, there is a problem related to poor information about cypress sculptures located in the "Park of Memories" this lack of information has generated misinterpretations and deficient cultural diffusion. To solve this problem, it is proposed to document the meaning of cypress sculptures from the "Park of Memories" in

the Municipal Cemetery José María Azaél Franco in Tulcán city in order to contribute to cultural diffusion. For this study we used mixed methods research, qualitative research to gather information and determine the correct meaning of all the cypress sculptures and quantitative methods to select the most efficient means of diffusion through measures of central tendency.

At the end of this research, it is concluded that there is different information relating to the same sculpture so it is recommended to use the consolidated information, share it with the author and the Municipal Cemetery staff as well as to provide a photographic record which contributes to sculpture conservation.

Keywords: *attractive, tourism, meaning, diffusion, cultural, cypress.*

1. Introducción

Este proyecto se basa en las esculturas en ciprés y la difusión cultural de las mismas las cuales pertenecen a la parte posterior del Cementerio José María Azaél Franco de la ciudad de Tulcán denominada “Parque de los Recuerdos” realizada por el Sr. Lucio Reina a partir de 1987.

En la investigación se formula un problema que es la deficiente información de las esculturas en ciprés pertenecientes al “Parque de los Recuerdos” del Cementerio José María Azaél Franco de la ciudad de Tulcán que genera el incorrecto significado de las mismas, limitando su difusión cultural en el periodo Julio 2015 a Julio 2016; para ello se plantea un objetivo que es documentar el significado de las esculturas en ciprés pertenecientes al “Parque de los Recuerdos” del Cementerio de la ciudad de Tulcán para que promueva la difusión cultural. Para poder llevar a cabo este objetivo se realizó la recopilación de la información de las esculturas en ciprés pertenecientes al “Parque de los Recuerdos” del Cementerio José María Azaél Franco mediante la aplicación de la investigación aplicada, documental y de campo con instrumentos como: ficha de observación, cuestionario de entrevista y encuesta, estos permiten la recolección óptima de información para determinar el significado correcto de las esculturas y promover la difusión cultural.

Para diseñar un plan de difusión cultural que transmita el significado de las esculturas en ciprés pertenecientes al “Parque de los Recuerdos” del Cementerio de Tulcán, fue necesario conocer la opinión del visitante sobre la actual difusión cultural en el cementerio. Juntamente con las normas legales vigentes, como la Ley Orgánica de Comunicación (2013) que admite el derecho de difundir y acceder a información o contenidos usando cualquier medio o canal de comunicación.

2. Materiales y Métodos

Mediante el enfoque de la investigación mixta se realiza la recolección y análisis de información para generar un resultado positivo en el desarrollo de la investigación.

Para Hernández Sampieri, Fernández Collado, & Baptista Lucio (2010) el enfoque cualitativo y cuantitativo o mixto refiere lo siguiente: “La meta de la investigación mixta [...] es utilizar las fortalezas de ambos tipos de indagación combinándolas y tratando de minimizar sus debilidades potenciales.” (pág. 544).

➤ Los tipos de investigación que se aplicaron son:

La investigación bibliográfica permite recopilar información de publicaciones, documentos escritos y digitales que contribuyan principalmente a determinar el significado de las esculturas en ciprés, la investigación aplicada o práctica se enfoca al estudio de un problema que se ha planteado al inicio del proyecto investigativo, en el desarrollo se adquieren nuevos conocimientos y se encuentra información de vital importancia que conlleva al planteamiento de una solución; la investigación documental porque en el actual proyecto se busca obtener y conformar una base informativa de las esculturas en ciprés del “Parque de los Recuerdos” con la cual se determinara el significado de las mismas, para ello se recopila información de libros, publicaciones, folletos, entre otros; sin dejar a un lado la visión artística del escultor; y la investigación de campo en este proyecto debido a que es necesario acudir al lugar elegido para la investigación y recolectar la información de las esculturas junto con la opinión de los visitantes.

➤ La información se adquiere con el uso de tres técnicas de investigación:

La entrevista.- para Baena Paz (2014) refiere en lo siguiente: “[...] es un interrogatorio sin un rigor científico [...], que nos permite obtener una información general pero muy útil sobre el tema que estamos investigando, [...]” (pág. 97).

Con la entrevista se busca recopilar información principalmente del significado de las esculturas en ciprés entrevistando principalmente al autor de las esculturas el Sr. Lucio Reina quien mediante un recorrido por el “Parque de los Recuerdos” identifica y manifiesta el mensaje de cada escultura; también se realiza al personal de turismo que actualmente trabajan en el centro de información turística del Cementerio junto con quienes anteriormente ocuparon este cargo pues ellos poseen información sobre las esculturas en ciprés que la proporcionaron en su momento al visitante.

La observación. - para Hernández et al. (2010) es: “[...] formativa y constituye el único medio que se utiliza siempre en todo estudio cualitativo.” (pág. 418).

Se elabora una ficha de observación constituida por varias partes cuyo objetivo es obtener información de las esculturas en ciprés del “Parque de los Recuerdos” para determinar el significado correcto, se registra de la siguiente forma: el significado actual de las esculturas el cual se obtiene mediante la recopilación de la información que diariamente se brinda al visitante mediante folletos del atractivo turístico entre otros, a continuación el significado del escultor quien describe el mensaje que en su inicio quiso transmitir a través de este arte en verde; después la verificación bibliográfica junto con la opinión de asociados al tema y para concluir se consolida en un solo significado, un código y un registro fotográfico.

La encuesta. - Para Baena (2014) es: “[...] la aplicación de un cuestionario a un grupo representativo del universo que estamos estudiando” (pág. 101).

Para utilizar el cuestionario de la encuesta primeramente se valida con expertos y se realiza las modificaciones sugeridas por los mismos para mayor efectividad del instrumento de investigación, posteriormente se aplicará a el total de visitantes del Cementerio obtenidos mediante el muestreo, la encuesta se utilizará con la finalidad de que el visitante elija el mejor medio de difusión del significado de las esculturas en ciprés y que consideran se debería implementar para promover la difusión cultural y optimizar los servicios de este atractivo turístico.

3. Resultados y discusión

El significado de las esculturas en ciprés ha cambiado con el pasar del tiempo, factores influyentes como: el crecimiento del ciprés, el uso de podadoras automáticas, el cambio de trabajadores, la tardía en la poda, y el no tener una imagen de base para conservar la escultura; ha hecho, que incluso para el autor de las esculturas sea difícil su identificación; menciona que las formas de las esculturas han cambiado, muchas se han transformado en otra cosa y otras ya no tienen la misma forma perdiendo su significado. En su inicio se ha basado principalmente en figuras precolombinas y animales que encontramos en nuestro país, algunas forman parte de una idea artística como los son las palomas de la paz que simboliza la hermandad entre Ecuador y Colombia, entre otras.

Los entrevistados concuerdan que no se ha dado la atención adecuada a las esculturas que forman el “Parque de los Recuerdos”, que su significado es principalmente en relación con las figuras precolombinas, con la fauna del Ecuador, personajes de la historia y acontecimientos religiosos, todo esto altera la denominación y el significado. A través de un recorrido en el interior del Cementerio Municipal con el escultor Lucio Reina se constató la falta de información de las esculturas conjuntamente con la distorsión de las mismas con el pasar del tiempo; es de vital importancia hacer hincapié en que el ciprés es un material vivo que al crecer también influye en la escultura, de esta forma se ha perdido su significado inicial. Algunos significados se han generalizado tomando en cuenta características actuales de las esculturas y su parentesco con piezas arqueológicas de las culturas precolombinas del Ecuador y de la fauna y flora.

En la recolección de información se puede tomar en cuenta varios puntos de vista como es el de la autora del “Catálogo de representaciones ancestrales y representaciones del cosmos” y funcionaria del Ministerio de Cultura y Patrimonio la Dr. Estelina Quinatoa quien manifiesta que muchas de la copias o réplicas de las figuras precolombinas no son exactas y no serán idénticas a las originales aunque se utilice el mismo material, menos aún las esculturas en ciprés que realizan en un material tan inconsistente como es el árbol del ciprés el cual crece con el tiempo, así mismo el Director Ministerio de Cultura y Patrimonio Diego Yépez comenta que es muy difícil dar un significado a cada escultura pues no se mantiene igual que antes, sería conveniente realizar una agrupación de las mimas e identificar en el caso de las figuras precolombinas si son antropomorfas, zoomorfas o fitomorfas y que apariencia tienen, además sugiere tomar como base el trabajo denominado el “Lenguaje de las imágenes: un análisis pre-iconográfico de la cerámica del Carchi” de Gabriela López donde describe formas y figuras de cada

cerámica y las agrupa por sus rasgos semejantes. También el presidente de la Casa de la Cultura Ramiro Almeida (2016) considera que las esculturas del “Parque de los Recuerdos” tienen mayoritariamente esculturas de creación artística.

Las esculturas en ciprés del “Parque de los Recuerdos” caracterizan por tres tipos o formas: Antropomorfas que tienen rasgos o apariencias de un ser humano, zoomorfas que se parecen o asemejan a animales y geométricas las cuales se destacan líneas, círculos, triángulos entre otros.

Encontrando más esculturas con formas antropomorfas y zoomorfas. Para facilitar la ubicación de las esculturas en ciprés en el interior del “Parque de los Recuerdos” se ha elaborado un croquis del Cementerio Municipal y la implementación de un código para todas las esculturas que consta de un número romano, una letra mayúscula y un número arábigo; de la siguiente forma: **IA1** que corresponde a: lado I (número romano), bloque A (letra), escultura 1 (número arábigo).

Por otra parte los visitantes del Cementerio Municipal provienen de diferentes ciudades del país entre las que sobresalen Quito e Ibarra, en relación a la provincia del Carchi principalmente son de Tulcán, y a nivel internacional de varios lugares de Colombia en su mayoría de Ipiales, Bogotá y Cali; a estos los visitantes está dirigida la difusión cultural del significado de las esculturas en ciprés del “Parque de los Recuerdos”; de los encuestados que ya han visitado el Cementerio Municipal anteriormente, un gran porcentaje manifiestan conocer el significado de las esculturas en ciprés en un rango bajo que va del 1% y el 25%, con ello se buscó conocer la calidad de la información que se brinda al visitante, es evidente que una gran mayoría no recibe ninguna información es por ello que no se puede hacer un juzgamiento justo de la información que se brinda, sin embargo quienes creen que la información es clara e interesante es porque antes de visitar un lugar se informan sobre el mismo, les han recomendado visitarlo o al ingreso han recibido un folleto con información poco detallada, influyendo para no cubrir sus expectativas.

Para la selección de los medios de comunicación en el turismo y los Tecnologías de Información y Comunicación (TIC`S) más eficientes para la difusión del significado de las esculturas en ciprés del “Parque de los Recuerdos” del Cementerio José María Azaél Franco, se agrupa los datos según el grado de importancia y se calcula la media aritmética obteniendo como resultado una media de 942, por consiguiente los medios de difusión en el turismo los que superan la media son I-tur, Recorridos especiales guiados y Cartografía; los de TIC`S son Videos promocionales digitales e Información en la web. Estos medios de difusión son los seleccionados por los visitantes para dar a conocer el significado de las esculturas en ciprés los cuales a posteridad serán implementados en un plan de difusión.

La identidad cultural forma parte de un pueblo además de permitir que propios y extraños se apropien del conocimiento que es parte de la sociedad actual accediendo a nuestra cultura.

4. Figuras



Figura 1: Clasificación de las Esculturas en Ciprés



Figura 2: Ubicación de las esculturas en ciprés

1. Tablas

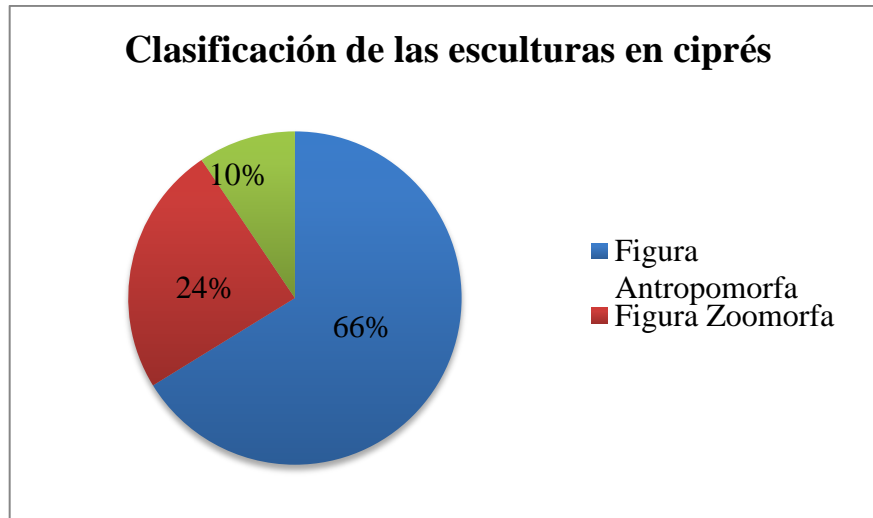
Tabla 1: Esculturas en ciprés

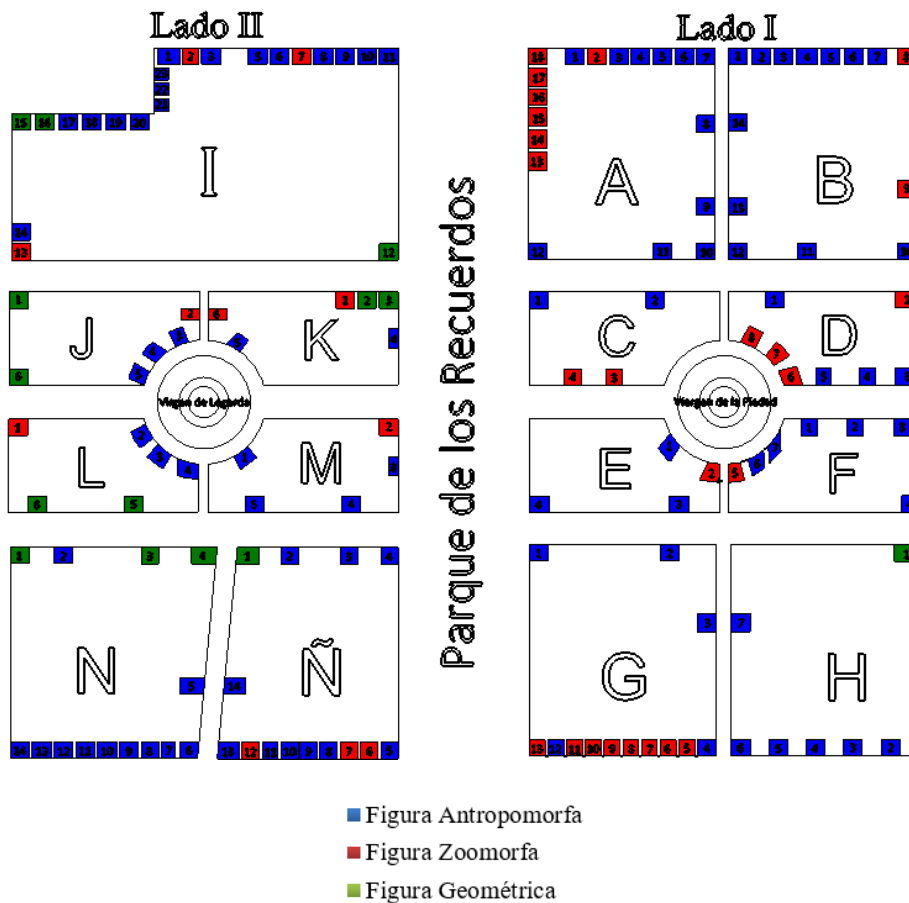

Figura Antropomorfa	Figura Zoomorfa	Figura Geométrica
		
<p>Azrael es el Arcángel de la Muerte el nombre proviene de “Izrail” que significa “Quien a Dios ayuda”. Se encarga de apartar el alma del cuerpo al momento de la muerte, guiándola a la oscuridad eterna o la luz del Creador</p>	<p>La paloma es símbolo de paz, resultante de la historia bíblica del arca de Noé cuando la paloma regreso con la rama de olivo en su pico, revela la hermandad entre dos pueblos en este caso Ecuador y Colombia.</p>	<p>Representa a los dolientes y las ofrendas florales que hacen a sus muertos, en especial en la celebración del día de los difuntos en el mes de noviembre.</p>

Tabla 2: Medios de Comunicación en el turismo



Tabla 3: Tecnología de información y comunicación



Selección de proyectos para el plan de difusión

Con los datos de la encuesta se proporciona un valor al grado de importancia para determinar los medios de difusión electos mayoritariamente por los visitantes mediante la aplicación de la media aritmética, obteniendo cinco proyectos por encima de la media.

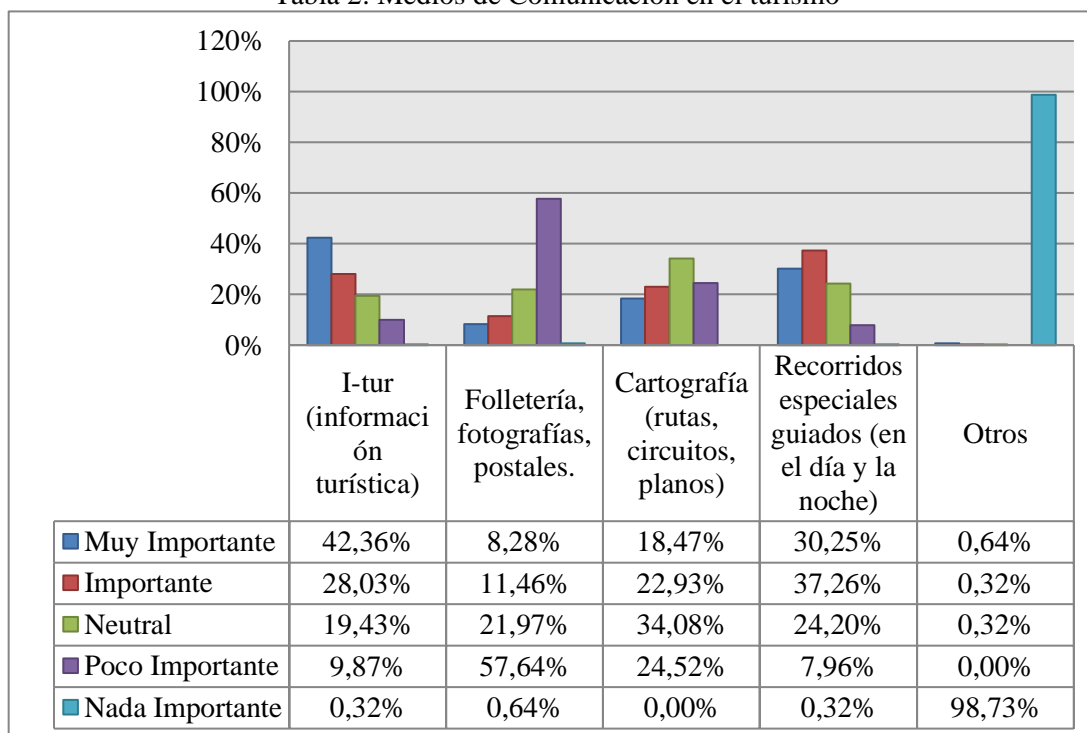
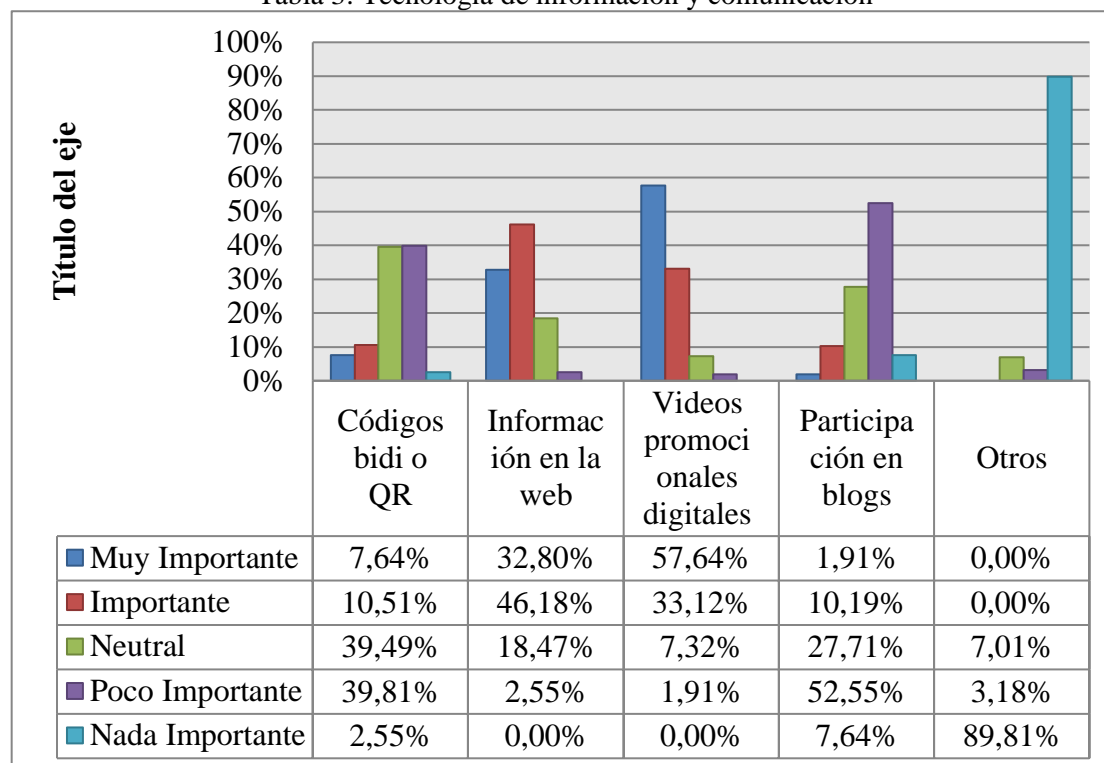
Tabla 4: Agrupación de datos según el grado de importancia

	Grado de Importancia	I-tur	Folletería, fotografías, postales.	Cartografía	Recorridos especiales guiados	Otros
Muy Importante	5	665	130	290	475	10
Importante	4	352	144	288	468	4
Neutral	3	183	207	321	228	3
Poco Importante	2	62	362	154	50	0
Nada Importante	1	1	2	0	1	310
	Total	1263	845	1053	1222	327

Tabla 5: Agrupación de datos según el grado de importancia

	Grado de Importancia	Códigos bidi o QR	Información en la web	Videos promocionales digitales	Participación en blogs	Otros
Muy Importante	5	120	515	905	30	0
Importante	4	132	580	416	128	0
Neutral	3	372	174	69	261	66
Poco Importante	2	250	16	12	330	20
Nada Importante	1	8	0	0	24	282
	Total	882	1285	1402	773	368

2. Referencias bibliográficas

- Baena Paz, G. (2014). Metodología de la investigación. México: Grupo Editorial Patria S.A. DE C.V.
- Hernández Sampieri, R., Fernández Collado, C., & Baptista Lucio, M. d. (2010). METODOLOGÍA DE LA INVESTIGACIÓN. México: McGRAW-HILL.
- Magadán, M., & Rivas, J. (2012). Estructura, Economía y Política Turística. Asturias-España: Oviedo.
- Marín Vallejo, S. (2011). Diseño de un catálogo de vectores de los petroglifos encontrados en el cerro Catazho en el cantón Limón Indanza, provincia Morona Santiago, para aplicaciones en el diseño gráfico. Cuenca: Tesis.
- Pagano, R. (2006). Estadística para las ciencias del comportamiento. Mexico, D.F.: Thomson.
- Posso, M. (2013). Proyectos, Tesis y Marco Lógico, Planes e Informes de Investigación. Ibarra: Noción Imprenta.
- Real Academia de la Lengua. (2014). lema.rae.es. Recuperado el Julio de 2015, de Diccionario de la lengua española: <http://lema.rae.es/drae/>

3. Bibliografía

- Almodóvar, J., Manzanero, F., & Gómez, J. (2014). *Cultura Clásica*. EDITEX.
- Báez, L., & Zamora, E. (2003). *Difusión y promoción del proyecto*. Unidad Regional de Asistencia Técnica - RUTA.
- BURBANO, A. (24 de marzo de 2015). "Esculturas en ciprés del Parque de los Recuerdos del Cementerio José María Azaél Franco y su difusión cultural". (D. Delgado, Entrevistador)
- Calzado, M., & Vilker, S. (2011). *Comunicacion, Cultura y Sociedad*. Buenos Aires: Del Aula Taller.
- Dahdá, J. (2005). *Publicidad Turística*. Mexico: Trillas.
- Eggers Lan, M., & Dillon, A. D. (2014). *Artes visuales: produccion y analisis de imagen*. Ituzaingó: Maipue.
- Gobierno de Navarra. (2011). *Metodología para el diseño de planes de comunicación*. Madrid: Gobierno de Navarra.
- Lozano, J. M. (2014). *HISTORIA DEL ARTE I*. México: EBOOK.
- Magadán, M., & Rivas, J. (2012). *Estructura, Economía y Política Turística*. Asturias-España: Oviedo.
- Núñez, H. (2011). La ciencia , la técnica y las artes. La Colmena 69.
- Ore Belsuzarri, H. (21 de Octubre de 2014). Recuperado el Enero de 2016, de <http://publicacioneshertbertore.blogspot.com/2014/10/azrael-el-arcangel-de-la-muerte.html>
- Pagano, R. (2006). *Estadística para las ciencias del comportamiento*. Mexico, D.F.: Thomson.
- Real Academia de la Lengua. (2014). *lema.rae.es*. Recuperado el Julio de 2015, de Diccionario de la lengua española: <http://lema.rae.es/drae/>

- Salazar, C., & Guerrero, F. J. (2013). *Flora ornamental de la Universidad de Jaén: Campus de Las Lagunillas*. España: Publicaciones de la Universidad de Jaén.
- Torre, P. O. (2012). *TURISMO ACTIVIDAD MUNDIAL: antecedentes históricos, evolución mundial y desarrollo en Mexico*. Mexico, D. F.: Trillas, S. A. de C. V.
- Zarzalejos Prieto, M., Guiral Pelegrín, C., & Pedraz, P. (2015). *Historia de la cultura material del mundo clásico*. Madrid: Universidad Nacional de Educación a Distancia.