

UNIVERSIDAD POLITÉCNICA ESTATAL DEL CARCHI



FACULTAD DE INDUSTRIAS AGROPECUARIAS Y CIENCIAS AMBIENTALES

ESCUELA DE TURISMO Y ECOTURISMO

“El manejo de los bienes muebles culturales pertenecientes a la Virgen de la Purificación de Huaca y el desarrollo del turismo religioso”

Proyecto de titulación previa la obtención del
título de Ingeniera en Turismo y Ecoturismo

AUTOR: Viviana Lizeth Cuasquer Pérez

ASESOR: Ing. Eduardo Javier Pozo Burgos. Msc.

TULCÁN - ECUADOR

AÑO: 2016

CERTIFICADO.

Certifico que la estudiante Viviana Lizeth Cuasquer Pérez con el número de cédula 0401706296 ha elaborado bajo mi dirección la sustentación de grado titulada: “El manejo de los bienes muebles culturales pertenecientes a la Virgen de la Purificación de Huaca y el desarrollo del turismo religioso”.

Este trabajo se sujeta a las normas y metodología dispuesta en el reglamento de Grado del Título a Obtener, por lo tanto, autorizo la presentación de la sustentación para la calificación respectiva.



Ing. Eduardo Javier Pozo Burgos. Msc.

Tulcán, Junio 2016

AUTORÍA DE TRABAJO.

El presente proyecto de titulación constituye requisito previo para la obtención del título de Ingeniera en Turismo y Ecoturismo de la Facultad de Industrias Agropecuarias Y Ciencias Ambientales

Yo, Viviana Lizeth Cuasquer Pérez con cédula de identidad número 0401706296 declaro: que la investigación es absolutamente original, auténtica, personal y los resultados y conclusiones a los que he llegado son de mi absoluta responsabilidad.



f.....
Viviana Lizeth Cuasquer Pérez

Tulcán, Junio 2016

ACTA DE CESIÓN DE DERECHOS DE TESIS DE GRADO.

Yo Viviana Lizeth Cuásquer Pérez, declaro ser autor del presente trabajo y eximo expresamente a la Universidad Politécnica Estatal del Carchi y a sus representantes legales de posibles reclamos o acciones legales.

Adicionalmente declaro conocer y aceptar la resolución del Consejo de Investigación de la Universidad Politécnica Estatal del Carchi de fecha 21 de junio del 2012 que en su parte pertinente textualmente dice: “Forman parte del patrimonio de la Universidad Politécnica Estatal del Carchi, la propiedad intelectual de investigaciones, trabajos científicos o técnicos y tesis de grado que se realicen a través o con el apoyo financiero, académico o institucional de la Universidad”.

Tulcán, Junio 2016



Viviana Lizeth Cuásquer Pérez
CI 0401706296

AGRADECIMIENTO.

*A Dios, Mis Padres, Hermanos,
Compañeros del Maravilloso, y Tutor*

DEDICATORIA.

*A mis padres, hermanos
y sobrino*

ÍNDICE

CERTIFICADO.....	i
AUTORÍA DE TRABAJO.	ii
ACTA DE CESIÓN DE DERECHOS DE TESIS DE GRADO.	iii
AGRADECIMIENTO.	iv
DEDICATORIA.	v
ÍNDICE.....	vi
ÍNDICE DE FIGURAS.....	viii
RESUMEN EJECUTIVO.....	x
ABSTRACT.....	xi
INTRODUCCIÓN.....	xii
I. EL PROBLEMA.....	- 1 -
1.1 PLANTEAMIENTO DEL PROBLEMA.....	- 1 -
1.2 FORMULACIÓN DEL PROBLEMA.	- 3 -
1.3 DELIMITACIÓN.	- 3 -
1.4 JUSTIFICACIÓN.....	- 4 -
1.5 OBJETIVOS.....	- 5 -
1.5.1 Objetivo General.	- 5 -
1.5.2 Objetivos Específicos.....	- 5 -
II. FUNDAMENTACIÓN TEÓRICA.	- 6 -
2.1 ANTECEDENTES INVESTIGATIVOS.....	- 6 -
2.2 FUNDAMENTACIÓN LEGAL.	- 14 -
2.2.1. Constitución (2008).....	- 14 -
2.2.2. Ley de Turismo MINTUR (2008).....	- 16 -
2.2.3 Plan de Tour 2020 (2007).....	- 17 -
2.2.4. Estatuto Orgánico de Gestión Organizacional por Procesos ..	- 17 -
2.2.5. Ley De Patrimonio Cultural.	- 18 -
2.3 FUNDAMENTACIÓN FILOSÓFICA.....	- 20 -
Humano.	- 20 -
Económico.....	- 20 -
Social.....	- 20 -

Ambiental.....	- 21 -
2.4 FUNDAMENTACIÓN CIENTÍFICA.....	- 21 -
2.4.1 Cultura.....	- 21 -
2.4.2. Turismo.....	- 64 -
2.5. VOCABULARIO TÉCNICO.....	- 75 -
2.6. IDEA A DEFENDER.....	- 76 -
2.7. VARIABLES.....	- 76 -
III. METODOLOGÍA.....	- 77 -
3.1. MODALIDAD DE LA INVESTIGACIÓN.....	- 77 -
3.1.1. Modalidad cualitativa	- 77 -
3.2. TIPO DE INVESTIGACIÓN.....	- 77 -
3.2.1. Investigación descriptiva	- 77 -
3.2.2. Investigación bibliográfica.....	- 78 -
3.2.3. Observación.....	- 79 -
3.2.4. Entrevista.....	- 80 -
3.3. POBLACIÓN Y MUESTRA DE LA INVESTIGACIÓN.....	- 81 -
3.4. OPERACIONALIZACIÓN DE VARIABLES.....	- 82 -
3.5. RECOLECCIÓN DE INFORMACIÓN.....	- 88 -
3.5.1. Datos informativos	- 88 -
3.5.2 Entrevistas	- 92 -
3.5.3. Fichas de inventario.....	- 97 -
3.6. PROCESAMIENTO, ANÁLISIS E INTERPRETACIÓN DE RESULTADOS.....	- 99 -
3.6.1. Análisis de resultados	- 101 -
3.6.2. Interpretación general de datos	- 112 -
3.6.3. Validación de la idea a defender.....	- 117 -
IV. CONCLUSIONES Y RECOMENDACIONES.....	- 120 -
4.1. CONCLUSIONES.....	- 120 -
4.2. RECOMENDACIONES	- 121 -
V. PROPUESTA.....	- 122 -
5.1. TÍTULO.....	- 122 -
5.2. ANTECEDENTES DE LA PROPUESTA.....	- 122 -
5.3. JUSTIFICACIÓN.....	- 123 -

5.4. OBJETIVOS.....	- 123 -
5.5. FUNDAMENTACIÓN.....	- 123 -
5.6 MODELO OPERATIVO DE LA PROPUESTA.....	- 129 -
5.6.1. Distribución del espacio físico para el manejo de los Bienes Muebles Culturales de la Virgen de la Purificación de Huaca.....	- 130 -
5.6.2 Área de exposición	- 340 -
5.6.3 Área de almacenaje	- 356 -
5.6.4 Manejo de los Bienes Muebles Culturales de la Virgen de la Purificación de Huaca.....	- 360 -
5.7 PRESUPUESTO.....	- 372 -
VI. BIBLIOGRAFÍA.....	- 374 -
VII. ANEXOS.....	- 386 -
7.1 Entrevista para identificación del manejo de los bienes muebles culturales.	- 386 -
7.2 Fichas de Observación	- 392 -
7.3 Entrevistas a las Autoridades	- 394 -

ÍNDICE DE FIGURAS

Figura 1: Mapa de Ubicación de la parroquia Huaca	- 88 -
Figura 2: Santuario de la Virgen de la Purificación de Huaca.....	- 89 -
Figura 3. Ubicación del espacio en el que se encuentran los bienes muebles culturales de la Virgen	- 101 -
Figura 4. Espacio uno para el almacenaje de los bienes muebles culturales de la Virgen.....	- 102 -
Figura 5. Termo-higrómetro Digital	- 103 -
Figura 6. Medidas de Seguridad utilizadas en el espacio de Almacenaje-	103
-	
Figura 7. Forma de Almacenaje de los bienes muebles culturales de la Virgen.	- 104 -
Figura 8. Espacio 2 de Almacenaje de los Bienes Muebles Culturales de la Virgen.	- 104 -

Figura 9. Estantería en la que se almacenan los bienes muebles Culturales de la Virgen.....	- 106 -
Figura 10. Fotografía del Archivo (2002) del inventario de los bienes contables del Santuario Nuestra Señora de la Purificación	- 107 -
Figura 11. Misa en Honor a la Virgen de la Purificación de Huaca	- 110 -
Figura 12: Venta de diferentes productos religiosos y no religiosos	- 115 -
Figura 13. Almacenaje incorrecto de los Bienes Muebles Culturales de la Virgen de la Purificación de Huaca	- 118 -
Figura 14. a) Interior del Santuario de la Virgen de la Purificación de Huaca . -	118 -
Figura 15. Vitrina de Exposición	- 128 -
Figura 16. Espacio Físico designado para la exposición de los bienes muebles culturales.	- 350 -
Figura 17. Vitrina para la exposición de los bienes muebles culturales de la Virgen	- 350 -
Figura 18. Maniqués para obras tridimensionales	- 351 -
Figura 19. Base para Ficha Técnica de exposición de los bienes muebles culturales.	- 352 -
Figura 20. Vitrina para exposición con los bienes Culturales y ficha técnica de Información.	- 352 -
Figura 21. Distribución del espacio para la exposición de los bienes muebles culturales de la Virgen de la Purificación de Huaca.	- 354 -
Figura 22. Modelo 3D, del espacio de exposición de los bienes muebles culturales de la Virgen.	- 355 -
Figura 23. Espacio dispuesto para el almacenaje de los bienes muebles culturales de la virgen.	- 356 -
Figura 24. Muebles para almacenaje de los trajes del niño.	- 357 -
Figura 25. Sheel del Bastidor.....	- 357 -
Figura 26. Distribución del espacio dos para el almacenaje de los bienes muebles culturales.	- 358 -
Figura 27. Forro para almacenaje de los bienes muebles culturales.	- 360 -

RESUMEN EJECUTIVO

El presente trabajo surge por la poca atención que se ha brindado hacia los bienes muebles culturales de la Virgen de la Purificación de Huaca, generando que las potencialidades en turismo religioso que la parroquia de Huaca posee no sean aprovechadas, de esta forma surge el tema “Manejo inadecuado de los bienes muebles culturales de la Virgen de la Purificación de Huaca”.

Los bienes culturales son un importante recurso turístico, que mediante la implementación de infraestructura y servicios permiten el desarrollo de la actividad turística en una localidad que posee dichos recursos.

Para el levantamiento de la información se utilizó el enfoque cualitativo que permitió recopilar información sobre el estado de los bienes muebles culturales; realizar la documentación de los mismos mediante la utilización de una ficha de inventario y un registro fotográfico de cada bien. Además la realización de entrevistas al custodio de los bienes y autoridades relacionadas al turismo permitió identificar la actividad turística que se genera por motivos religiosos.

Los datos obtenidos permitieron generar una propuesta para la conservación de los bienes muebles culturales mediante la aplicación de normas técnicas que a su vez permita el aprovechamiento de los bienes culturales como recurso turístico en beneficio del desarrollo del turismo religioso.

Palabras Claves: Bienes muebles culturales, turismo religioso, conservación, desarrollo, recurso turístico.

ABSTRACT

The present study arises from the fact that very little attention has been given to the cultural chattels of the Virgin of the Purification of Huaca; therefore the religious tourism in the parish of Huaca is not being taken advantage of. That is why the theme “The Improper Management of Cultural Chattels of the Virgin of the Purification of Huaca “arose.

Cultural chattels are an important touristic resource, which through the implementation of an infrastructure and service, enables the development of tourism in a destination that has such resources.

To gather the necessary information, a qualitative approach was used, which allows information to be gathered on the state of the movable cultural property; to carry out the documentation of the chattels by the use of an inventory data sheet and a photographic record of every cultural asset. Additionally, the custodians of these chattels and the authorities in the field of tourism were interviewed. These interviews helped to identify the touristic phenomenon regarding religious tourism.

The gathered data allowed to generate a proposal for the conservation of the cultural chattels by applying technical standards which in turn allows the use of cultural property as a touristic resource for the benefit of the development of religious tourism.

Keywords: cultural chattels, religious tourism, conservation, development, tourism resource.

INTRODUCCIÓN

La presente investigación se enfoca en identificar el adecuado manejo de los bienes muebles culturales de la Virgen de la Purificación de Huaca, para su conservación pues estos forman parte de la identidad del pueblo de Huaca.

En el primer capítulo se plantea el problema de investigación, los objetivos, justificación y la importancia de la realización del proyecto. La adecuada conservación de los bienes muebles culturales permitirá el estímulo del turismo religioso en la localidad.

El segundo capítulo, muestra investigaciones antes realizadas que se enfocan en la preservación de bienes culturales, a continuación se presenta la legislación vigente que faculta la investigación y los principales conceptos que permiten determinar e identificar el objeto y sujeto de la investigación.

Se aplicó la metodología cualitativa con investigación descriptiva, bibliográfica, histórica mediante la aplicación de fichas de observación, para la identificación del manejo de los bienes muebles culturales y entrevistas a las autoridades relacionadas con el turismo y custodio de los bienes.

El capítulo es referente a las conclusiones del trabajo realizado y las recomendaciones del investigador.

Como capítulo final se presenta una propuesta que permita brindar un manejo adecuado a los bienes muebles culturales de la Virgen mediante la distribución del espacio físico para exhibición y almacenaje de los mismos que permita dar un paso hacia el desarrollo del turismo religioso.

I. EL PROBLEMA.

1.1 PLANTEAMIENTO DEL PROBLEMA.

En la parroquia de Huaca perteneciente al Cantón San Pedro de Huaca, Provincia del Carchi, se encuentra el Santuario de la Santísima Virgen de la Purificación de Huaca, aquí se venera a la virgen del mismo nombre, la que posee relevancia histórica puesto que ha sido tallada desde la época colonial como lo menciona Tapia (2000) que dice “conocemos que su venerada imagen se halla en ese pueblo desde tiempos coloniales” (pág. 30)

La imagen de la virgen forma parte de patrimonio cultural de la nación, debido a su importancia histórica; elaborada en el siglo XVIII como lo menciona Gibson (2011) en la revista Carchi maravilloso que dice “entre las muestras relevantes sobresalen: la Virgen de la Purificación de Huaca del siglo XVIII de la escuela Quiteña del año 1725” (pág. 20)

Los devotos siempre han mostrado aprecio hacia la virgen y en muchos casos han realizado obsequios para demostrar su afecto, sin escatimar en esfuerzos, así se observó en 1954 mediante la donación de joyas y piedras preciosas para la elaboración de la corona, según el plan pastoral para la Vicaría Foránea de San Pedro de Huaca para el año (2013) y al respecto Tapia, (2000) menciona lo siguiente:

Es importante recordar que estos bienes y ofrendas que fueron entregados por cientos de devotos a la Virgen, son parte de la historia religiosa de la ciudad de Huaca, toda vez que con ello se demuestra el amor filial de sus hijos a través de los tiempos. (págs. 92-93)

En la actualidad los devotos aún conservan esta tradición y realizan obsequios a su venerada imagen motivados por la fe, principalmente de vestidos, razón por la cual existe una colección aproximada de 300

ejemplares únicos, varios de ellos poseen más de 50 años, representan culturas como: Otavalo, Tsáchilas, e incluso España, la policía nacional, el ejército ecuatoriano, el equipo de fútbol Liga Universitaria, o el vestido que se usó en la coronación en el año de 1955, según lo menciona Salazar (2015), sacristán del Santuario y custodio de los bienes de la Virgen de la Purificación de Huaca, en una entrevista no estructurada.

Los objetos forman parte del culto a la virgen; culto que es considerado patrimonio intangible de la nación, según la guía de bienes culturales del Ecuador Carchi (2011); es decir los objetos que posee la imagen de la virgen son la evidencia material del culto y la veneración a la Virgen de la Purificación de Huaca.

Al realizar la observación directa de las posesiones de la virgen se determinó que los objetos que han sido donados hacia la imagen, por el culto y veneración, no poseen espacio suficiente y se almacenan de manera inadecuada, no cuenta con información técnica como un inventario, datos relevantes de cada objeto, generando el deterioro de los mismos, además de provocar la pérdida de un legado cultural que forma parte de la historia religiosa e identidad de un pueblo, como lo menciona Reascos (2015) alcalde de la cantón San Pedro de Huaca “con estos hacemos historia, una historia religiosa (...) que nos sirve hasta para el turismo”, por lo que es necesario preservarlo.

Además de los trajes y de las joyas que posee, se puede observar varios objetos que fueron parte del inicio de la iglesia, pero que actualmente no se encuentra en uso, ante esto Revelo (2006) menciona:

La mayor parte del patrimonio cultural de la Santa Imagen con el que cuenta la ciudad de Huaca no es aprovechado y simplemente se lo guarda celosamente y con el tiempo se deteriora, se pierde y no se difunde la importancia que éste tiene. (pág. 2)

Según la UNESCO “la adecuada preservación y presentación de los bienes culturales contribuyen poderosamente al desarrollo social y económico de países y regiones poseedores de esta clase de tesoros de la humanidad mediante el estímulo del turismo nacional e internacional” (s.f.)

1.2 FORMULACIÓN DEL PROBLEMA.

El inadecuado manejo de los bienes muebles culturales de la Virgen de la Purificación de Huaca, ha generado que no se conserve de manera apropiada, limitando el desarrollo del turismo religioso de la parroquia Huaca del cantón San Pedro de Huaca de la provincia del Carchi.

VARIABLE INDEPENDIENTE.- Inadecuado manejo de los bienes muebles culturales

VARIABLE DEPENDIENTE.- Limitado desarrollo del turismo religioso.

1.3 DELIMITACIÓN.

Tabla 1: Delimitación

Objeto	Inadecuado manejo de los bienes muebles culturales. (Vestidos)
Sujeto	Limitado desarrollo del turismo religioso
Personas	Custodio de los bienes Autoridades del Cantón Párroco
País:	Ecuador
Región (Zona):	Uno.
Provincia:	Carchi
Cantón:	San Pedro de Huaca
Parroquia:	Huaca
Sector:	Centro
Fecha de Inicio:	Octubre de 2014
Fecha de finalización:	Julio de 2015

Elaborado por: Viviana Cuasquer.

1.4 JUSTIFICACIÓN.

La investigación permitirá obtener información de los bienes muebles culturales de la Virgen de la Purificación de Huaca, misma que servirá para darle valor cultural a dichos bienes y un manejo adecuado para asegurar su conservación; según el Comité Nacional de Conservación Textil, (2002) “La asignación de valor cultural a un objeto material es la base de la conservación” (pág. 7)

Permitirá aprovechar las potencialidades en turismo religioso que la parroquia de Huaca posee, como se menciona en la agenda para la transformación productiva territorial del Carchi 2011-2013; en la agenda zonal del Cantón San Pedro de Huaca que dice “El turismo científico, ambiental y religioso es una propuesta que aprovecha su biodiversidad y tradición; y, finalmente, el sentido y orgullo de pertenencia” (MCPEC, pág. 34)

La investigación generara impactos positivos para el sector de turismo religioso, el sector cultural, y los bienes muebles culturales de la virgen, debido a que permitirá obtener información que enriquezca el sector cultural-religioso de la parroquia de Huaca y valorar los bienes que forman parte del de las expresiones culturales del pueblo.

El proyecto presenta como beneficiarios directos a la Vicaria Foránea de Huaca, entidad que custodia los bienes de la virgen, también los devotos y visitantes del Santuario de la Virgen que se observa durante todo el año especialmente a mediados del mes de enero e inicio del mes de febrero, que se recibe aproximadamente 20.000 visitantes de distintas partes del país y del sur de Colombia según lo menciona diario El Norte (2014), es su página web. Como beneficiario indirecto, se toma a los habitantes de la parroquia debido a que no todos son devotos de la virgen; estudiantes, GAD's, Ministerio de Cultura, Ministerio de Turismo, Instituto Nacional de Patrimonio

Cultural INPC y personas interesadas en este tipo de información pueden hacer uso de ella, formando parte de los beneficiarios indirectos del proyecto.

1.5 OBJETIVOS.

1.5.1 Objetivo General.

- Proponer el manejo de los bienes muebles culturales de la Virgen de la Purificación de Huaca para su conservación, estimulando el desarrollo del Turismo Religioso de la parroquia Huaca, en el año 2016

1.5.2 Objetivos Específicos.

- Fundamentar bibliográficamente el adecuado manejo de los bienes muebles culturales y el desarrollo del turismo religioso.
- Identificar el manejo que reciben los bienes muebles culturales de la Virgen de la Purificación de Huaca mediante visitas de campo
- Identificar el desarrollo que se genera a través del turismo religioso en la parroquia de Huaca mediante la realización de entrevistas
- Diseñar la distribución del espacio físico para la exhibición de los bienes muebles culturales de la Virgen de la Purificación de Huaca

II. FUNDAMENTACIÓN TEÓRICA.

2.1 ANTECEDENTES INVESTIGATIVOS.

TEMA: Reingeniería de procesos para la protección del patrimonio cultural del departamento de cultura del ilustre municipio de Latacunga que fortalezcan las políticas de protección de los recursos culturales de la ciudad

AUTOR: Verónica Margarita Gallardo Sarzosa

AÑO: 2012

CIUDAD: Latacunga

OBJETIVOS

OBJETIVO GENERAL

Realizar la reingeniería de procesos en el Departamento de Cultura del Ilustre Municipio de Latacunga para la protección del patrimonio cultural.

OBJETIVOS ESPECÍFICOS

1. Realizar el diagnóstico situacional del Departamento de Cultura del Ilustre Municipio de Latacunga, mediante la recopilación de información, con la finalidad de establecer la situación actual del mismo.
2. Estructurar la propuesta de reingeniería de procesos en el Departamento de Cultura del Ilustre Municipio de Latacunga, para la defensa del patrimonio cultural de la ciudad.

3. Definir los lineamientos políticos y legales para la aplicación adecuada de los nuevos procesos de defensa del Patrimonio Cultural de la ciudad de Latacunga.

CONCLUSIONES

a. El diagnóstico situacional permitió conocer que el Centro Histórico de Latacunga es Patrimonio Cultural del Ecuador donde se hallan las edificaciones coloniales y republicanas más antiguas de la ciudad, el Departamento de Cultura del Ilustre Municipio de Latacunga es la entidad encargada de proteger estos bienes a través del Fondo de Salvamento del Patrimonio Cultural del Cantón, el mismo que ha propuesto y ejecutado estrategias de cuidado y mantenimiento, no obstante se observa un escenario desprotegido y deteriorado haciéndose necesario una estrategia que promueva el desarrollo social y cultural a través de la protección de este recurso.

b. Se estructura la reingeniería de procesos para el Departamento de Cultura del Ilustre Municipio de la ciudad de Latacunga, en el que constan cuatro programas cada uno con procesos que viabilizarán las medidas de fortalecimiento de las políticas de protección del Patrimonio Cultural, siendo necesario un presupuesto de 25.200 dólares para su ejecución.

c. Dentro de la reingeniería se han fijado los principios en los que se debe regir las actividades a aplicarse en los nuevos procesos de acuerdo a los aspectos legales de la defensa del Patrimonio Cultural

RECOMENDACIONES

a. Que las autoridades competentes tomen conciencia del estado actual del Patrimonio Cultural de Latacunga y promuevan ordenanzas que permitan su protección. b. Que el Departamento de Cultura canalice las posibilidades de ejecutar la propuesta de reingeniería de procesos para la protección del patrimonio cultural de la ciudad de Latacunga y cumpla con los objetivos de

mejorar los escenarios culturales con la participación directa de la población, propiciando el buen vivir. c. Que las actividades se rijan en los principios propuestos, pudiendo mejorarlos de acuerdo al enfoque técnico y las necesidades futuras de manejo del patrimonio cultural que se presentaren

ANÁLISIS

El proyecto antes mencionado tiene como propósito la protección del patrimonio cultural, deseando la conservación de dicho patrimonio para generaciones futuras como se menciona “Todos los bienes muebles o inmuebles que por su valor o significado cultural deben de ser protegidos para las generaciones futuras.” (Gallardo, 2012, pág. 3)

La preservación del recurso cultural de la virgen de la purificación de Huaca es necesario, y debido al propósito del proyecto antes mencionado este servirá como referencia para el tema que se pretende investigar.

TEMA: Inventario de la colección de 25 pinturas de caballete del Monasterio de las Madres Conceptas de la ciudad de Loja, historia del museo y su promoción turística

AUTOR: Jannina Elizabeth Rodríguez Vintimilla

AÑO: 2012

CIUDAD: Loja

OBJETIVOS

OBJETIVO GENERAL

Realizar el inventario de la colección de 25 pinturas de caballete del Monasterio de las Madres Conceptas de la ciudad de Loja, Historia del museo y su Promoción Turística.

OBJETIVOS ESPECÍFICOS:

1. Realizar el análisis del estado de conservación de las obras.
2. Elaborar las fichas de inventario de cada uno de los bienes patrimoniales de la colección.
3. Describir la historia del museo religioso de las Conceptas
4. Analizar la colección en cuanto a su procedencia y descripción formal.
5. Promocionar mediante la elaboración de materiales turísticos la riqueza cultural de las obras.
6. Aportar mediante este proyecto a la riqueza artística bibliográfica de la ciudad como recurso turístico.

CONCLUSIONES:

Los resultados sugieren que el Monasterio y el Museo de Arte Religioso de las Conceptas de Loja, representan un valioso patrimonio histórico, cultural, arquitectónico de prometedora y fructífera proyección turística., ya que en virtud de su antigüedad y rasgos definitorios la comunidad lojana conserva un sentido de pertenencia y creencia hacia las diversas festividades y costumbres.

Una vez realizado el inventario pude constatar que de las 25 pinturas de caballete que forman parte del mismo, 19 obras se encuentran en exhibición

en diferentes salas del Museo y 6 de ellas se encuentran en la sala de reserva del Monasterio.

A través de la recolección de información sobre el Monasterio y el Museo de Arte Religioso de la Orden Concepcionista, se ha logrado constatar que esta Orden forma parte de la cultura histórica religiosa de la ciudad.

Se ha constatado que las Pinturas de Caballete inventariadas, han tenido que ser restauradas debido al deterioro causado por los años y de las malas condiciones en las que se encontraban almacenadas sin los parámetros específicos y necesarios que toda obra de esta índole debe mantener.

RECOMENDACIONES

Celebrar convenios de Cooperación Interinstitucional, entre la comunidad de las Hermanas Conceptas de Loja, el Ministerio de Educación, Instituto Nacional de Patrimonio Cultural, Ministerio de Cultura, Ministerio de Turismo, Municipio de Loja y Escuelas de Turismo de la Universidad Técnica Particular de Loja y Universidad Nacional de Loja, encaminado a motivar y estimular a los docentes y discentes a visitas periódicas a los Museos de la ciudad, así como cuidar, promocionar y preservar sus bienes patrimoniales.

Se recomienda a la comunidad de la Orden Concepcionista, garantizar que las restauraciones, inventarios, cuidado, etc, de los bienes patrimoniales, tanto del Monasterio como del Museo, estén a cargo de profesionales que cuenten con las respectivas certificaciones concedidas por la entidad nacional reguladora del Patrimonio Cultural del Ecuador y con ello, será la misma comunidad la beneficiaria directa de la difusión de las obras bajo su custodia.

Creo necesario que el Gobierno Municipal de Loja, el Ministerio de Inclusión Económica y Social y entidades no gubernamentales deben realizar y ejecutar proyectos sociales encaminados a garantizar una vida digna de tan importante comunidad religiosa.

ANÁLISIS

El proyecto aquí citado busca la conservación de bienes tangibles e intangibles que forman parte de la historia religiosa de un pueblo, para fortalecer su historia y aportar al museo de dicha ciudad además de tener presente una futura promoción para la potencialización de dichos recursos.

La investigación que se pretende realizar, busca el desarrollo del turismo religioso a través de la valoración del recurso cultural de la virgen, mediante un mantenimiento adecuado del mismo, permitiendo preservar el recurso cultural

TEMA: Proyecto para la creación del museo religioso de la virgen de la purificación de san pedro de huaca

AUTOR: Fredy Revelo Vizcaíno

CIUDAD: Quito-Ecuador

AÑO: 2010

OBJETIVOS GENERALES

Crear un museo con temática religiosa el cual ayudará a difundir y promocionar el desarrollo histórico y espiritual de la Virgen de Huaca.

OBJETIVOS ESPECÍFICOS

Exhibir, organizada y científicamente, una muestra permanente seleccionada de la trascendencia de la Virgen de La Purificación a lo largo de la historia.

Proyectar la acción del museo hacia iniciativas de desarrollo comunitario, de acuerdo a las necesidades e intereses de la localidad

Impulsar que la comunidad se apropien de esta nueva institución cultural para fortalecer su organización en torno a la cultura.

CONCLUSIONES

- Los bienes culturales que posee la Virgen de la Purificación, son un patrimonio que se debe conservar materialmente, tutelar jurídicamente y valorar pastoralmente en el ámbito de la comunidad cristiana.

- El museo religioso de la Virgen de la Purificación, puede convertirse en un nuevo y eficaz instrumento de evangelización cristiana y de promoción cultural.

- Este proyecto debe estar estrechamente conectado con la función pastoral en el ámbito diocesano y local; es de desear, al mismo tiempo, la colaboración con las instituciones civiles encaminada a la elaboración común de planes para el desarrollo cultural; el museo religioso de la Virgen de la Purificación, en este contexto, no se debe considerar sólo como un lugar de visita, sino también de actividad cultural-pastoral y de experiencias sobre la vivencia histórica; por tanto, es necesario educar a los sacerdotes en estas temáticas, ya que son los principales encargados de salvaguardar este patrimonio, no sólo a través de la formación y la actualización, sino también a través de la toma de conciencia directa del valor eclesial y civil del patrimonio histórico-artístico eclesiástico.

- Existe la necesidad de crear un área de inventario y catalogación de cuanto el Santuario contiene, organizar la administración y regular el movimiento de las obras, contribuyendo a su conservación y seguridad.

- El museo religioso se convierte en un lugar de la humanidad y en un lugar religioso. En la medida en que el visitante se beneficia del pasado, proyecta

el futuro. En la medida en que el creyente encuentra su propia historia, disfruta del arte, vive santamente.

RECOMENDACIONES

- Los objetos artísticos y culturales de la Virgen de la Purificación, por su valor histórico y eclesial se convierten en piezas invaluables e insustituibles para la sociedad. Su carácter perecedero obliga al museo a enfrentar el reto de su conservación, para garantizar a las sociedades presentes y futuras el disfrute y conocimiento de la Santa Imagen en el pueblo de Huaca.

- En este sentido, el museo de la Virgen de la Purificación debe asumir la función de conservación considerando desde la preservación del material con que se elabora el objeto, hasta la supervisión y control de su manipulación, e integridad física y seguridad.

- Continuar con los trabajos de conservación y restauración de los bienes culturales, con el fin de ponerlos en valor e incrementar las colecciones del museo.

- Integrar a futuro la visita al templo de la Virgen como parte del recorrido de las visitas al Museo.

- Promover desde el museo de la Virgen de la Purificación de Huaca la creación de una red de museos de santuarios de todo el país.

- Elaborar publicaciones alrededor de los temas principales del Museo para darlos a conocer a la comunidad; y mantener sus raíces de identidad y acercamiento a la labor social.

ANÁLISIS

El proyecto antes citado se enfoca en la preservación de los bienes culturales de la virgen mediante la museología, enfocándose en la riqueza cultural histórica de la misma, para la ciudadanía.

La presente investigación pretende la conservación de los bienes tangibles de la virgen desde el ámbito turístico, existiendo una relación directa de las dos investigaciones por evitar la pérdida de dichos bienes que forman parte de la historia y la cultura de un pueblo.

2.2 FUNDAMENTACIÓN LEGAL.

2.2.1. Constitución (2008).

En la Constitución, en el Título II de los Derechos en el Capítulo segundo de los derechos del Buen Vivir en la sección cuarta de Cultura y ciencia menciona:

Art. 21.- Las personas tienen derecho a construir y mantener su propia identidad cultural, a decidir sobre su pertenencia a una o varias comunidades culturales y a expresar dichas elecciones; a la libertad estética; a conocer la memoria histórica de sus culturas y a acceder a su *patrimonio cultural*; a difundir sus propias expresiones culturales y tener acceso a expresiones culturales diversas.

No se podrá invocar la cultura cuando se atente contra los derechos reconocidos en la Constitución.

Art. 22.- Las personas tienen derecho a desarrollar su capacidad creativa, al ejercicio digno y sostenido de las actividades culturales y artísticas, y a beneficiarse de la protección de los derechos morales y patrimoniales que les correspondan por las producciones científicas, literarias o artísticas de su autoría.

Art. 23.- Las personas tienen derecho a acceder y participar del espacio público como ámbito de deliberación, intercambio cultural, cohesión social y promoción de la igualdad en la diversidad. El derecho a difundir en el espacio público las propias expresiones culturales se ejercerá sin más limitaciones que las que establezca la ley, con sujeción a los principios constitucionales”.

Los artículos 21, 22 y 23 de la constitución facultan la presente investigación debido a que hacen referencia a la cultura e identidad cultural y a tener libre acceso a sus expresiones culturales a beneficiarse de ellas mediante la capacidad creativa y la difusión; los bienes muebles culturales de la Virgen, forman parte de la cultura y la identidad de los pobladores de la ciudad de Huaca, porque demuestran la expresiones culturales que se evidencian de una forma material y es necesario realizar un proceso que permita la conservación de dichas expresiones para fortalecer la historia cultural de los pobladores de la parroquia Huaca.

Art. 379.- Son parte del patrimonio cultural tangible e intangible relevante para la memoria e identidad de las personas y colectivos, y objeto de salvaguarda del Estado, entre otros:

(...)

3. Los documentos, objetos, colecciones, archivos, bibliotecas y museos que tengan valor histórico, artístico, arqueológico, etnográfico, o paleontológico.

Art. 57.- Se reconoce y garantizará a las comunas, comunidades, pueblos y nacionalidades indígenas, de conformidad con la Constitución y con los pactos, convenios, declaraciones y demás instrumentos internacionales de derechos humanos, los siguientes derechos colectivos:

(...)

13. Mantener, recuperar, proteger, desarrollar y preservar su patrimonio cultural e histórico como parte indivisible del patrimonio del Ecuador.

...

Art. 83.- Son deberes y responsabilidades de las ecuatorianas y los ecuatorianos, sin perjuicio de otros previstos en la Constitución y la ley:

...

Conservar el patrimonio cultural y natural del país, y cuidar y mantener los bienes públicos.

...

Art. 264.- Los gobiernos municipales tendrán las siguientes competencias exclusivas sin perjuicio de otras que determine la ley:

...

8. Preservar, mantener y difundir el patrimonio arquitectónico, cultural y natural del cantón y construir los espacios públicos para estos fines.

Los artículos de la constitución del Ecuador antes citados se enfocan en la preservación y conservación de los bienes culturales, determinando al objeto de investigación como una colección, que forma parte de la riqueza cultural de un pueblo, mismo que facultan la realización del proyecto.

2.2.2. Ley de Turismo MINTUR (2008)

Art 3.- “Son principios de la actividad turística, los siguientes

...

d) La conservación permanente de los recursos naturales y culturales del país”

...

Art 4.- “La política estatal con relación al sector del turismo, debe cumplir los siguientes objetivos:

...

b) Garantizar el uso racional de los recursos naturales, históricos, culturales y arqueológicos de la Nación;”

...

La ley de turismo faculta la preservación y conservación de los recursos culturales, mediante la elaboración de proyectos turísticos sostenibles que permitan hacer uso de los mismos de manera responsable.

2.2.3 Plan de Tour 2020 (2007)

“El sector comunitario aporta con una perspectiva integral con el turismo como una herramienta de desarrollo local orientada al buen vivir, la equidad, la multiculturalidad y el cuidado del patrimonio natural y cultural.” (pág. 27)

El desarrollo del turismo puede darse en diferentes ámbitos, pero para la presente investigación se enfoca en promover el turismo religioso mediante el aprovechamiento de la evidencia material de las manifestaciones culturales, a través de la práctica del turismo sustentable.

2.2.4. Estatuto Orgánico de Gestión Organizacional por Procesos

Objetivo estratégico del INPC (2014)

b) Desarrollar, sugerir y vigilar la implementación y el cumplimiento de normas, políticas y procedimientos, orientados para la conservación preventiva del patrimonio cultural, a fin de regular y controlar el adecuado manejo del patrimonio por parte de los actores sociales, esto incluye:

prevención de riesgo (identificación, conservación y alerta), uso (vulnerabilidad patrimonial) y seguridad (ámbito legal- jurídico). (pág. s.f.)

El objetivo estratégico del INPC, sugiere el desarrollo y la aplicación de normas que permitan la conservación del patrimonio cultural, razón por la cual la presente investigación cita el artículo anterior, pues es necesario el cumplimiento de normas que permitan la adecuada conservación de los bienes de la virgen de la purificación de Huaca.

2.2.5. Ley De Patrimonio Cultural.

Art 7.- Declárense bienes pertenecientes al patrimonio cultural del estado los comprendidos en las siguientes categorías:

...

h) Los objetos o bienes culturales producidos por artistas contemporáneos laureados, serán considerados bienes pertenecientes al patrimonio cultural del estado a partir del momento de su defunción, y en vida los que han sido objeto de premiación nacional, así como los que tengan 30 años o más de ser ejecutados.

...

j) en general, todo objeto y producción que no conste en los literales anteriores y que sean producto del patrimonio cultural del Estado tanto del pasado como del presente y que por su mérito artístico, científico o histórico hayan sido declarados por el instituto, bienes pertenecientes al patrimonio cultural, sea que se encuentren en el poder del estado, de las instituciones religiosas o pertenezcan a sociedades o personas particulares.

Art 37.- Los bienes pertenecientes al Patrimonio Cultural del estado que hubieren sido reunidos por una entidad estatal o por una persona natural o jurídica privada con un criterio coherente podrán ser declarados como

colección. La colección constituye un solo bien para efecto jurídico, con carácter indivisible, de manera que los objetos muebles que la integran solo podrán ser adjudicados a diferentes personas, conservados o exhibidos en lugares distintos con la autorización del Instituto de Patrimonio Cultural. (UNESCO, 2004)

La presente investigación se faculta mediante los artículos de la ley de patrimonio cultural antes expuestos; los vestidos de la virgen de la Purificación de Huaca forman parte del culto a la virgen, declarado patrimonio intangible de la nación y como se menciona en el artículo 37, estos deben ser conservados para generaciones futuras.

Según el INPC (2009)

Constituyen patrimonio cultural aquellos vestidos y accesorios de los pueblos y nacionalidades que habitan en el territorio ecuatoriano; que fueron elaborados en materiales tradicionales; que tienen más de 30 años de ejecución; que poseen valores artísticos e históricos propios; y, objetos o vestidos que pertenecieron a personajes de relevancia en la historia política del Ecuador, objetos que por su técnica constituyen piezas únicas del patrimonio etnográfico. (pág. 50)

Varios de los vestidos de la virgen poseen más de 30 años desde el momento en que fueron elaborados, son únicos y representan valores históricos ya que forman parte de la imagen de la virgen y de las manifestaciones culturales religiosas de la parroquia Huaca.

2.3 FUNDAMENTACIÓN FILOSÓFICA.

Humano.

La realización del proyecto permitirá dar a conocer el valor cultural que poseen los bienes muebles pertenecientes a la Virgen de la Purificación de Huaca, aportando de manera significativa en la identidad de las personas debido a que la virgen “es un símbolo religioso identitario del cantón Huaca” (INPC, 2012) y el proyecto permitirá reafirmar dicha identidad por parte de las devotos, además de preservar los bienes culturales que la virgen posee.

Económico.

El presente proyecto de enfoca en dos aspectos, la preservación de los bienes muebles culturales de la Virgen de la Purificación de Huaca y el fomento de la actividad turística tomando en cuenta que el turismo cultural es una actividad que permite el aprovechamiento de los recursos culturales mediante la preservación de los mismos, permitiendo generar ingresos económicos y fuentes de empleo directo, para quienes realicen el mantenimiento y manejo de los bienes culturales y fuente de empleo indirecto, pues los visitantes deben satisfacer diferentes necesidades como: alimentación, transporte, entre otros.

Social

El venerar a la Virgen de la Purificación de Huaca es una tradición que forma parte de la cultura de los pobladores de la ciudad de Huaca; la realización del proyecto permitirá dar valor a los bienes muebles de la imagen de la virgen que forma parte del patrimonio cultural del cantón, afianzando la identidad social y no únicamente personal.

Ambiental.

La conservación de los bienes muebles culturales no es únicamente una contribución al sector cultural sino también ambiental pues evita el desecho de materiales como el textil que contamina el medio ambiente y permite el fomento de la actividad turística de manera sustentable.

2.4 FUNDAMENTACIÓN CIENTÍFICA.

2.4.1 Cultura

Según Hoebel citado por Martínez (2010), la cultura es “El sistema integrado de pautas de conducta aprendidas que no son fruto de la herencia biológica”. (pág. 17)

“Es todo complejo que incluye el conocimiento las herencias, el arte, la moral, el derecho la costumbre, y cualesquier otro hábitos y capacidades adquiridos por el hombre como miembro de la sociedad”. (Del Socorro, Arbey, & Villarreal, 2011)

“Lo cultural implica identificar y considerar las relaciones e interacciones históricas y situacionales que los sujetos y las comunidades generan cuando producen las manifestaciones culturales” (Plan Nacional de Cultura del Ecuador 2007-2017, pág. 31)

“Conjunto de creencias, valores costumbres y elementos materiales aprendidos, que sirven para regular el modelo de consumos de los miembros de una sociedad en particular” (Bigné, Font, & Andreu, 2000, pág. 208).

Por lo tanto la cultura son las manifestaciones de los pueblos, generadas por el conocimiento adquirido o aprendido dentro de una sociedad por las relaciones históricas y el medio en el que se desenvuelve.

2.4.1.1 Manifestaciones culturales

Son el conjunto de sitios o manifestaciones de épocas pasadas, que se consideran de valor o aporte, para la comunidad (...) reflejadas en obras de arquitectura, zonas históricas, sitios arqueológicos, o aquellos bienes elaborados como apoyo al desarrollo de una época y que actualmente se conservan en iglesias, conventos, museos y colecciones particulares. (Gallardo, 2012, pág. 19)

“Las expresiones culturales son constitutivas del desarrollo, es decir, cuando en una sociedad hay una diversidad cultural y cuando las personas tienen derecho a su libertad cultural y a ejercerla, este es en sí un fin del desarrollo” (Politécnico Gran Colombiano, 2010, pág. 176)

Las manifestaciones culturales son las expresiones o creaciones del ser humano en una sociedad que le permite sentirse identificado de otro territorio o localidad.

2.4.1.2 Recurso cultural

El recurso cultural según Castellanos (2010) es su libro Turismo y Recreación se compone de:

“las manifestaciones del ser humano en todos sus ámbitos, científico, político, social, económico, histórico, etc.

...

Son el conjunto de bienes materiales y tangibles elaborados y construidos por el hombre en su devenir histórico para satisfacer sus necesidades y requerimientos tales como zonas arqueológicas, ciudades (...), vestidos, artesanías, minas, iglesias.” (pág. 66)

Los recursos culturales se componen de los bienes tangibles e intangibles creados por el ser humano como resultado de sus manifestaciones y expresiones de tradición dentro de una sociedad.

2.4.1.3 Patrimonio Cultural

“La representación simbólica de los valores culturales de distintos colectivos, en los que se reconoce la diversidad y la heterogeneidad que expresan la creatividad humana, constituyéndose en el sustrato de las identidades de los pueblos” (Agenda sectorial Ministerio Coordinador de Patrimonio , 2010, pág. 46)

“Constituye testimonio y esencia de la identidad cultural e histórica de la nación; entraña el proceso de la expresión humana integral”. (Donoso, 1982, pág. 13)

“Conjunto de manifestaciones u objetos nacidos de la producción humana, que una sociedad ha recibido como herencia histórica, y que constituyen elementos significativos de su identidad como pueblo”. (Peñalba, 2005, pág. 181)

Según Harvey citado por el INPC en la Guía de Medidas Preventivas para el manejo de los bienes culturales (2011), el patrimonio cultural es el:

Conjunto de bienes, muebles e inmuebles, materiales e inmateriales, de propiedad de particulares o de instituciones u organismos públicos o semipúblicos, de la Iglesia y de la nación, que tengan un valor excepcional

desde el punto de vista de la historia, del arte, de la ciencia y de la cultura y por lo tanto sean dignos de ser conservados y conocidos por las naciones y sus pueblos, a través de las generaciones, como rasgos permanentes de su identidad. (pág. 57)

Con los conceptos antes citados se puede decir que, patrimonio cultural son los bienes tangibles e intangibles, nacidos de la creación del ser humano que además poseen valor de interés, desde el ámbito de la historia, la cultura, el arte y la ciencia; y que forman parte de la identidad cultural de un pueblo. Es necesario recalcar que el patrimonio cultural del Ecuador no solo constituye los objetos del pasado sino también del presente pues como se menciona en el plan nacional de patrimonio cultural 2007-2017 “El patrimonio cultural no debe ser asumido solamente como expresiones del pasado. Es decir, no representa solo la historia sino que es a partir de él que se diseña la visión de futuro de una sociedad” (pág. 34).

Y por lo tanto “No sólo debemos ser conservadores y restauradores del patrimonio sino también creadores de nuevo patrimonio”. (Plan Nacional de Cultura del Ecuador 2007-2017, pág. 35), mediante la creatividad que es “el conjunto de ideas y propuestas para la transformación de realidades y la solución de problemas y la construcción social en cualquier ámbito de la actividad humana: la productiva, la social, la normativa-institucional y, obviamente, la simbólica” (Plan Nacional de Cultura del Ecuador 2007-2017, pág. 33).

2.4.1.4 Bienes culturales

“El Patrimonio Cultural Material es la herencia cultural propia del pasado de una comunidad que poseen un especial interés histórico, artístico, arquitectónico, urbano, arqueológico”. (Ministerio de Cultura y Patrimonio, s.f.)

“Cualquier manifestación o testimonio significativo de la cultura humana”.
(Rodríguez, 2012, pág. 2)

“Aquellos que en el presente se crean y a los que la sociedad otorga una especial importancia histórica, científica, simbólica o estética.” (I Foro patrimonio joven Paraguay, 2014)

Los bienes culturales son la muestra del testimonio de la creación de las manifestaciones del ser humano ya sea del pasado o presente, a los que una comunidad o sociedad les brinda importancia de interés, histórico, científico, artístico, arquitectónico, simbólica o estética.

Clasificación de los bienes culturales:

“Bienes Arqueológicos: Sitios, piezas y colecciones arqueológicas.

Bienes Inmuebles: Arquitectura civil, religiosa, vernácula, funeraria, plazas, caminos, etc.

Bienes Muebles: Pinturas, esculturas, retablos, murales, textiles. Orfebrería, filatelia, numismática, piezas etnográficas, patrimonio fílmico y documental, etc.” (Ministerio de Cultura y Patrimonio, s.f.)

2.4.1.4.1 *Bienes muebles culturales*

“Son uno de los elementos fundamentales de la civilización y de la cultura de los pueblos, y que sólo adquieren su verdadero valor cuando se conocen con la mayor precisión su origen, su historia y su medio”. (UNESCO, 1970)

Para Rodríguez (2012) son:

La evidencia material y la expresión artística, social, económica y cultural de un período histórico definido, en cualquiera de sus manifestaciones. Susceptibles de ser movidos.

“Son la evidencia material de un proceso de evolución de los pueblos y su entorno y la expresión artística, social, económica y cultural de un período histórico y un ámbito geográfico determinados”. (INPC, 2011, pág. 43)

Comprende los objetos *arqueológicos*, históricos, artísticos, etnográficos, tecnológicos, religiosos y aquellos de origen artesanal o folklórico que constituyen colecciones importantes para las ciencias, la historia del arte y la conservación de la diversidad cultural del país (Gallardo, 2012, pág. 5).

Con lo antes mencionado se puede decir que un bien mueble es la evidencia material de las manifestaciones culturales de un pueblo, que adquieren un verdadero valor solo si se tiene suficiente conocimiento de su origen e historia ya que no se puede valorar lo que no se conoce, como lo menciona Pazmiño en la presentación del glosario de bienes muebles del INPC (2010) que dice “Si no conocemos lo que tenemos no podemos valorar y cuidar nuestra herencia pasada y presente” (pág. 4)

Clasificación de los bienes muebles culturales

Arqueología: objetos de piedra, cerámica, hueso, concha, metal. Tipología de artefactos como figurinas, silbatos, sellos, máscaras, ollas, vasijas, cuencos, adornos corporales.

Pintura: sobre tela, tabla, metal, y otros materiales, producidas entre los siglos XVI y XX y sus respectivas temáticas como la religiosa, profana, retrato, paisaje, costumbrismo, figuración y abstracción.

Escultura: tallas en madera de imágenes religiosas y sus características de acuerdo a la época de elaboración.

Platería: civil y religiosa. Características de acuerdo a su tipología, custodias, cálices, atriles, mariolas, navetas, vinajeras, coronas, alas, jarras,

Bienes utilitarios: objetos en cerámica, barniz de Pasto, madera, metal.

Textiles: vestimentas civiles y religiosas, ornamentos, vestimentas de imágenes. (INPC, 2011, págs. 6-7)

El objeto de estudio del presente proyecto es la vestimenta de una imagen, por ello es necesario realizar mayor énfasis acerca de los textiles y para García (2011):

Es un elemento que permite la elaboración de la vestimenta la que a su vez no simplemente sirve para cubrir el cuerpo, pues además representa un símbolo de la identidad de un pueblo

“Categoría en la que está incluida la vestimenta, generalmente confeccionada en distintos tipos de telas; con uso de carácter religioso, (como capas pluviales, casullas, estolas, manípulos, etc.) militar (chaquetas, charreteras, etc.), y civil (vestimenta de uso habitual o festivo).” (INPC, 2011, pág. 42)

Los textiles forman parte de las categorías de los bienes muebles culturales. Son un símbolo que representa la identidad de un pueblo mediante sus manifestaciones y que puede ser de carácter religioso, militar o civil, representado generalmente por el vestido o vestimenta.

Como se ha mencionado el objeto de investigación es la colección textil de la imagen de la virgen, por la tanto se profundizara en este aspecto.

Vestimenta religiosa

Parafraseando el libro Guía de identificación de bienes culturales patrimoniales de García (2011), se puede decir que: es elaborada generalmente mediante la utilización de hilos metálicos, metales preciosos; algodón, lino, cortezas vegetales, la decoración se realiza con: lentejuelas metálicas, adornos con cristales, espejos y objetos metálicos; son muy coloridos, diseñados y decorados con aspectos religiosos, con bordados que sobresalen en relieve, los bordes están decorados con encaje o realizados de forma manual.

Breve reseña histórica de la vestimenta de la Virgen

Según Mellado (2009):

El vestir a la imagen de la virgen se origina en el siglo XVI, cuando la reina Isabel, tercera esposa del rey Felipe II, mando elaborar una imagen en un lienzo llevado desde Francia de la virgen de la soledad, esta indumentaria empieza a variar en el siglo XIX, en el que se identifican tres piezas fundamentales: el manto, que representa el amparo de los hijos en la madre; la saya, que es una falda que se ciñe a la cintura y que hace referencia a la virginidad de María y el tocado que enmarca el rostro de la mujer.

2.4.1.4.2 Manejo de Bienes Muebles Culturales

Breve reseña Histórica

El salvaguardar los bienes culturales, u objetos que representan las expresiones culturales, se ha generado desde muchos años atrás, y se ha determinado por dos aspectos según los menciona Bustos (2008)

- “El ideológico, determinado por ideas religiosas, filosóficas, estéticas y políticas.

- El técnico, donde se plasman los logros de la ciencia y el conocimiento de materiales.” (pág. 2).

Todo esto se ha generado por “La disposición del ser humano a proteger y conservar testimonios de su transcurrir histórico,” a pesar de que ha “tenido variaciones, determinadas por el cambio de significados religiosos, culturales y políticos” (pág. 2).

Para el siglo XVII surge el movimiento cultural denominado Barroco “Periodo en el que las monarquías absolutas y el régimen señorial dominaban el ámbito político, con la regencia de la Iglesia y la nobleza, a nivel social y económico” (pág. 25).

En este mismo periodo se aumenta el coleccionismo y “Entre el papado y la nobleza se dio la tendencia a la conservación de la integridad de las colecciones; reconstrucciones en ambientes adecuados y similares a los originales”. (pág. 29).

Es este mismo periodo para conservar colecciones de cuadros se lo realizaba mediante compuestos de “ajo, hiel de buey y miel. Introducción de cola en abolsados impregnando su borde con aceite de lino y planchando con calor suave. (pág. 30).

Para el siglo XVIII aparece un procedimiento denominado enderezada de tablas que se conoció principalmente porque fue trabajado “para las obras de la colección del rey de Francia”. (pág. 30).

Posteriormente aparece el Neoclasicismo en el que se realiza el “Control y supervisión en intervenciones.” Y se da el “auge del coleccionismo y catalogación de bienes. Experimentación con materiales y técnicas, aplicación de la física y la química en la restauración. Filosofía del arte como condicionante de criterios y técnicas de restauración. (pág. 36).

Como se puede notar, el conservar y preservar los bienes culturales, es una actividad que se ha venido desarrollando desde años atrás mediante la utilización de distintos métodos; para prevenir que los factores ambientales, los factores humanos o la manipulación dañen los bienes culturales.

Material Constitutivo y Técnica Utilizada

Material Constitutivo

Según Bustos (2008), dice: “El conocimiento de materiales y tecnologías constitutivos de cada obra, sus condiciones de conservación y las condiciones medioambientales, son definitivos en la ejecución exitosa de los procesos de conservación”. (pág. I)

Para el Comité Nacional de Conservación Textil, (2002), López, (2013) y El INPC (2011):

Los textiles están formados por fibras naturales como: lino, algodón, seda o lana; o fibras artificiales, hechas por el ser humano como: nylon, poliéster, acrílicos; en ambos casos son orgánicas, lo que genera que con el paso del tiempo se deterioren, aunque este proceso se ve acelerado por factores endógenos y exógenos, entre ellos, luz, humedad relativa (HR, se utilizara esta abreviación para denominar a la Humedad Relativa), temperatura, polvo, contaminación atmosférica, manufactura; modificando las propiedades del textil en longitud, flexibilidad, absorción de humedad, entre otros.

“Las colecciones de trajes y accesorios del siglo XX comúnmente incluyen botones plásticos, joyería e imitaciones de carey o marfil” (Coordinación Nacional de Museos y Exposiciones, 2013, pág. 35).

Toda la colección de textiles de la Virgen de la Purificación de Huaca pertenece al siglo XX o XXI, y la decoración incluye este tipo de accesorios que son altamente inflamables.

Los textiles se clasifican en naturales que pueden ser de origen animal o vegetal y artificial, creados en un laboratorio, los más utilizados son:

Lana.- es de origen animal y se caracteriza por su elasticidad con un ondulado natural, las telas elaboradas con esta fibra es de mayor grosor.

Seda.- de origen animal, se caracteriza por tener brillo natural, absorbe la humedad y es resistente.

Algodón.- de origen vegetal se caracteriza por ser altamente absorbente, suave y resistente.

Fibra artificial.- Elaboradas mediante procesos químicos obtenidos de células vegetales, animales y minerales como el petróleo, son mayormente resistentes a los microorganismos, los más utilizados son el nylon, poliéster y vinales y aparece en el años 1950, se caracterizan por ser ligeras de peso, baja absorción de humedad, fáciles de lavar.

Para la identificación de los textiles se realiza mediante la inspección visual y el tacto, considerando brillo, suave, rígido, liso o áspero.

Decoración

Embellece la vestimenta

- Bordado. realza una superficie con una decoración cualesquiera sin importar el material, este puede clasificarse en tres tipos:
- Liso.- sobresale mínimamente de la pieza











- Realce.- tiene alto relieve debido a que posee un relleno.
- Sobrepuesto.- se borda fuera y luego se la cose a esta.
- Al contorno.- se marca las principales líneas y el contorno.
- Aislado. Se añaden puntos o rayas en la tela o figuras bordadas al contorno.
- Lleno.- toda la figura se encuentra bordada.

Elementos de decoración

Nombre	Descripción	Imagen
Encaje	Malla que sobrepone los hilos unos sobre otros.	
Pedrería	Piedras preciosas o bisutería como lentejuelas, perlas, apliques, plumas que adornan algo	
Greca	“Adorno consistente en una faja más o menos ancha en que se repite la misma combinación de elementos decorativos” (RAE)	
Cinta	“Tira de tela u otro material de propiedades semejantes que sirve para atar, ceñir o adornar” (RAE)	
Lentejuelas	“Plancha, pequeña y redonda, de metal u otro material brillante, que se cose en los vestidos como adorno” (RAE)	

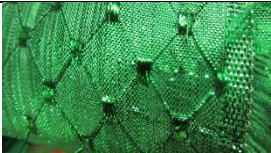
Tipos de telas:

De acuerdo a los datos proporcionados por los informantes, se menciona que las principales telas que se utilizan para la elaboración de vestimenta para santos son:

Tela	Imagen	Tela	Imagen
Tul Bordado		Tul escarchado	
Velo con pedrería		Velo chiffon o	
Organza		Randa	
Lame con diseño		Chantilly	
Satín		Paño	

“Los textiles, especialmente los de las últimas décadas, no se consideran objetos que puedan formar parte de una colección importante. Se debería hacer un estudio minucioso de estos textiles para considerarlos y preservarlos.” (Grijalva, 2010, pág. 62)

Tipo de deterioro

Se han identificado varios tipos de deterioro: Físico, químico, Físico-químico y biológico y según López (2013) en su libro Conservación Preventiva en colecciones textiles menciona que:

El deterioro físico es aquel que modifica el comportamiento de un material, sin transformar su composición química. Mientras que el químico es aquel que produce reacciones que alteran su composición química. El físico-químico es aquel deterioro que produce ambos, ya que en ocasiones, un deterioro físico degenera en un deterioro químico y viceversa. (pág. 10)

Al hablar del deterioro físico puede darse la pérdida de resistencia del material; pliegues, deformaciones, desgastes, desgarros. Mientras el deterioro químico se puede notar en la oxidación de los materiales. Y el deterioro físico-químico, ocurre cuando la oxidación de las fibras daña tanto el tejido, que termina por romperlo

FACTOR AMBIENTAL

El deterioro Biológico se produce con la acción de microorganismos e insectos, que provocan daño físico y/o químicos a las fibras de los textiles.

Como ya se ha mencionado el deterioro de las fibras textiles se ve influenciado por la acción de factores endógenos y exógenos, que se describen a continuación.

Temperatura y Humedad Relativa

La humedad relativa está determinada por la cantidad de vapor de agua que se encuentra en el aire, y se mide en porcentaje. La excesiva absorción de humedad en los textiles provoca la expansión de las fibras pero si al contrario la absorción es muy baja, las fibras se contraen, perdiendo la

elasticidad, flexibilidad y resistencia a la tensión, en muchos casos provocando deformaciones en las propiedades del textil. Siendo la seda la más resistente a la baja absorción de HR, pero la más sensible con niveles altos.

Los altos niveles de humedad relativa en los textiles, crea un ambiente propicio para la proliferación de hongos y microorganismos que dan paso al rápido deterioro de dichos bienes, produciendo (manchas de colores, blanquecinas, verdosas o negro) lo que lleva el debilitamiento de las fibras. Un daño común generado por la humedad es la corrosión en componentes metálicos, provocando manchas en los textiles.

La HR está ligada directamente con los niveles de temperatura, así lo menciona (Grijalva, 2010), que dice:

La temperatura está ligada a la Humedad Relativa del ambiente, a baja temperatura sube la humedad relativa y viceversa. El nivel de temperatura es menos importante que su constancia porque son los cambios bruscos los que crean el riesgo de destrucción. (pág. 92)

Los textiles son muy susceptibles a la temperatura causando severos daños si no es controlada; el Comité Nacional de Conservación Textil, (2002) al respecto menciona que:

“Todas las fibras textiles son sensibles a las altas temperaturas: estas producen resecamiento, telas quebradizas y decoloración café.” (pág. 11)

Ademas López, (2013), en su libro Conservacion Preventiva en Colecciones Textiles hace referencia al tema y dice:

“La temperatura alta favorece la acción de agentes biológicos; además acelera la velocidad de ciertas reacciones químicas que producen la

alteración de algunos colores y la desintegración gradual de los tejidos”.
(pág. 12)

La humedad relativa y la temperatura son dos factores que afectan en gran proporción a los textiles, además están relacionadas entre sí, a mayor temperatura menor humedad, y viceversa. El aumento de la humedad relativa crea un ambiente propicio para la proliferación de microorganismos como hongos que dañan las fibras de los textiles.

Los excesivos niveles de temperatura evitan la absorción de la humedad necesaria; provocando que los textiles se decoloren y en muchos casos se vuelven quebradizos, generando la pérdida de elasticidad y resistencia a la tensión, aumentando las posibilidades de que los textiles sufran rasgaduras y por ende daños irreversibles.

Prevención

Al ser la humedad un factor que influye en el deterioro de los bienes muebles culturales, se debe realizar mediciones y un registro periódico de la misma, por tal razón a continuación se presenta varias recomendaciones de distintos autores para el control de la humedad relativa:

Para el INPC (2011):

Es necesario realizar un control periódico de la HR, ya sea de forma diaria, semanal o mensual; las condiciones óptimas de los textiles oscilan, entre 45% y 60% de humedad relativa, y 18°C y 22°C o menor de temperatura. En caso de ser polyester la HR debe ser 60%. Se debe evitar la HR de +/- 3% y 2°C de temperatura para evitar daños en los bienes.

Para Grijalva, (2010):

“Las puertas y ventanas deberán sellarse y mantenerse cerradas para evitar la entrada del aire no acondicionado”. (pág. 121)

Para López, 2013:

“Debe de existir circulación de aire en el mobiliario, estos no deben ser completamente estancos, para evitar la condensación de la humedad; por ese motivo las cajas y fundas que se empleen deben ser de materiales transpirables”. (López, 2013, pág. 16)

El Comité Nacional de Conservación Textil, (2002) de Chile manifiesta lo siguiente:

“Una buena ventilación inhibe el crecimiento de hongos, por lo tanto los muebles. Cajones y cajas no deben ser herméticos y debe haber suficiente espacio en su interior para la circulación de aire”. (pág. 16)

(...)

Los textiles no deberían ser guardados en subterráneos o áticos donde la humedad y la temperatura pueden llegar a extremos. Por esto hay que evitar lugares propensos a inundarse y pisos bajo el nivel del suelo. Si no se puede cambiar de lugar trata de colocar los muebles y estantes a 10 cm. del suelo y, si se puede, alejados de ventanas y paredes externas del edificio. Las cañerías deben estar ubicadas fuera del área donde se tienen las colecciones. (pág. 18)

Para realizar las mediciones de la HR y la temperatura existen varios instrumentos:

Termómetros: instrumentos para medir la temperatura y pueden ser de diferentes tipos: de mercurio, bimetálicos, eléctricos (de resistencia o termopares) y termómetros de contacto.

Termohigrómetros: aparatos que miden la temperatura y HR de un ambiente, registrando los datos en una banda de papel gráfico. Los registros se efectúan cada veinticuatro horas o bien cada semana o mes.

Termohigrómetros electrónicos: aparatos que registran mediciones puntuales de HR y temperatura del aire. Son portátiles, con alimentación a pilas.

Sistemas de humidificación del aire

Este sistema sirve para aumentar la humedad del ambiente de una habitación que está por debajo del 40%. (INPC, 2011, págs. 30-31)

(...)

Productos desecantes (gel de sílice)

Es un producto cristalizado e incoloro, al cual se le incorpora una sal de cobalto que sirve de indicador de humedad. Cuando se torna azul contiene una Humedad Relativa inferior al 20%, mientras que cuando se vuelve rosa, es porque ha absorbido una HR igual o superior al 25%.

Este producto se lo puede regenerar calentándolo a 100 °C en una estufa, para volverlo a reutilizar. (INPC, 2011, pág. 32)

Los textiles se ven severamente afectados por la humedad relativa, siendo este un factor que debe ser controlado constantemente, para evitar que los niveles inadecuados de HR dañe las fibras. Es necesaria la circulación del aire, para evitar que se creen ambientes propicios para la proliferación de

organismos o que la falta de esta vuelva a los textiles quebradizos y sensibles.

Luz

La luz es una forma de energía que se propaga en un amplio espectro de ondas visibles e invisibles. El daño causado por ella es acumulativo e irreversible y se acelera en presencia de alta temperatura, alta humedad, y polución atmosférica. (Comité Nacional de Conservación Textil, 2002, pág. 19)

Parafraseando al INPC (2011):

Existe dos tipos de luz, la natural que produce rayos ultravioletas (UV) y la artificial que genera rayos Infrarrojos (IF), en esta última se encuentra la luz fluorescente de focos y lámparas; la incandescente que es generado por bombillas de 120 voltios; la luz halógena y la luz de sodio.

La luz artificial o natural es un factor determinante en el deterioro de los bienes culturales, y que debe tenerse en cuenta en el manejo de los bienes muebles; en el caso de los textiles puede alterar el color y dañar las fibras y se considera un material extremadamente sensible a la luz, es recomendable que no sobrepase los 50 lux.

Para López, (2013):

Provoca reacciones fotoquímicas, que rompen las cadenas moleculares, lo que lleva a una progresiva pérdida de color y los más grave, un cambio en la resistencia del material, con la pérdida de firmeza y flexibilidad. Es un daño acumulativo e irreversible, y depende de la cantidad de luz, el tiempo de exposición y de los componentes de luz que inciden sobre las piezas. (pág. 12)

Para Grijalva, (2010):

El daño fotoquímico que producen estos rayos es irreversible se manifiesta en forma de decoloración, desvanecimiento, resecamiento, roturas internas de la fibras textiles y efectivamente su desintegración.

(...)

El grado de deterioro causado por la iluminación en los textiles depende de tres factores: cantidad de luz, tiempo de exposición, y los componentes de luz que llegan sobre el objeto (pág. 94)

La luz natural y artificial produce rayos ultravioletas e infrarrojos, respectivamente, dichos rayos producen daños irreversibles a los bienes textiles, que es acumulativo e inalterables, cambia la resistencia del material, provocando decoloración, rompimientos que empieza en las fibras de manera interna y que frecuentemente no se notan hasta que se ve la rotura.

Prevención

Para INPC, (2011):

Se debe evitar que la luz solar incida de forma directa en los bienes, mediante la utilización de vitrinas polarizadas, también debe evitarse la iluminación con lámparas incandescentes, de ser necesaria esta deberá permanecer lo más alejada posible al bien, es importante apagar la luz cuando los bienes no se exhiban, de existir bienes muy sensibles a la luz se deben exponer solo de ser necesario.

Para López, (2013).

Se debe evitar la luz natural, cegando ventanas, o poniendo barreras físicas tales cortinas o filtros en los cristales (...) procurando mantener la oscuridad cuando no haya visitantes en las salas. Además se establecerá un programa de rotación de las piezas que se encuentren en exposición (pág. 16)

Para Grijalva, (2010):

Se debe evitar que los rayos UV incidan de manera directa en los bienes, y puede ser controlada mediante la utilización de luz artificial, se recomienda el tubo Philips TLD 36W/940 que genera mínima cantidad de rayos UV, si se utiliza luz incandescente esta deberá estar alejada para que el calor que genere no dañe las fibras de los textiles, o utilizar lámparas especiales. Si existen ventanas deberán ser pintadas, utilizar cortinas o usar filtros UV. De ser posibles colocar los textiles en vitrinas, muebles, cajas, para evitar la luz de forma directa; comprobar el nivel de luz habitualmente. Para medir la luz, puede realizarse mediante un Luxómetro.

Para el Comité Nacional de Conservación Textil, (2002): Para minimizar el tiempo de exposición de los textiles a la luz se debería instalar conmutadores de tiempo, que se apagan automáticamente cuando no hay personas; una medida importante es crear un sistema rotatorio de los bienes en intervalos de tres meses.

Para evitar que la luz genere daños en los bienes muebles textiles, es necesario seguir algunas recomendaciones, cubrir ventanas con cortinas, filtros UV o pintarlas para evitar la luz solar de forma directa o utilizar un sistema de luz que permita regular la intensidad de la misma, además elaborar un sistema que evite que todos los bienes se expongan a la vez, se recomienda en intervalos de tres meses. Es importante tomar en cuenta que el daño que los rayos UV e IR causan daños irreversibles y acumulativos.

Contaminacion Ambiental

Según la Guía de Medidas Preventivas del INPC, (2011):

“Las impurezas sólidas y gaseosas presentes en el aire como el polvo, el humo, el hollín, la tierra, el polen y otros cuerpos pueden adherirse a la superficie de los materiales y causar efectos perjudiciales en los bienes”. (pág. 26)

Para Coordinación Nacional de Museos y Exposiciones, (2013).

Cuando el ambiente está contaminado ya sea por la polución, o la falta de limpieza y sumado a ello no se realiza un control de la HR y temperatura, se produce una reacción química que desintegra las fibras textiles. Provocando la corrosión en objetos complementarios elaborados en metal, manchando los bienes, o generando un cambio de color y oscureciéndolas. La acumulación de polvo es perjudicial porque dificulta la limpieza de los bienes, es abrasivo, atrae la humedad, penetrando en las fibras generando la corrosión de las mismas y deteriorándolas, pudiendo llegar a la desintegración.

Las bolsas de polietileno atraen el polvo y al estar selladas existen altas posibilidades de que se genere humedad, provocando daños por la proliferación de microorganismos.

Según Cerda citado por López, (2013)

“El polvo se acumula sobre las piezas textiles dándoles un aspecto grisáceo, que interrumpe la lectura correcta de la obra. Penetra en el interior de las fibras, y las desgasta, haciendo que la pieza en general pierda resistencia y flexibilidad”. (pág. 12)

Para Grijalva, (2010):

Los gases procedentes de la contaminación (...) producen efectos abrasivos, reacciones químicas, decoloración de los tintes y genera contaminación biológica a los textiles.

...

Este factor de deterioro es muy importante ya que se va acumulando en la superficie de los textiles y produce abrasión. El polvo penetra en las fibras y las corroe, atrae humedad y favorece al incremento de insectos. (págs. 91-92)

Prevención

Para el Comité Nacional de Conservación Textil, (2002)

“En la conservación preventiva de los textiles la limpieza es de vital importancia (...). Mientras más limpia este la zona de depósito y exhibición, menor será la posibilidad de que existan microorganismos, insectos, daño químico y abrasión”. (pág. 24)

Se debe realizar una limpieza periódica mediante la utilización de pinceles de cerdas suaves o aspiradoras portátiles de succión suave y una malla de nylon que cubra la boquilla de la aspiradora teniendo extremo cuidado con los elementos decorativos de los bienes. Si existe alta contaminación atmosférica de deberá cubrir las ventanas, ubicar filtros de aire que se revisaran periódicamente para evitar la acumulación de polvo en los mismos.

Si los bienes están en depósito se debe cubrir con fundas tela de algodón que deber ser lavables y fáciles de retirar. Manteniendo en lo posibles ventanas y puertas cerradas y colocar un letrero de no fumar.

Según López, (2013):

Para evitar la acumulación de polvo y los efectos de la contaminación atmosférica se deben tener todos los espacios del museo muy ordenados, para así poder mantenerlos limpios y todas las piezas tendrán sus fundas y materiales de protección como papeles y cajas, aunque se encuentren en armarios cerrados (pág. 17)

Para Grijalva, (2010)

“La limpieza es indispensable para una buena conservación. Se debe crear una rutina de mantenimiento, mientras más limpio este lugar donde se encuentran los textiles menos son las posibilidades de que existan daños químicos, insectos y microorganismos” (pág. 124)

...

“La ventilación es muy importante ya que renueva el aire que está estancado, también los gases calientes del edificio, logrando un cambio de aire menos viciado”. (pág. 126)

Para evitar el deterioro de los bienes por la contaminación es necesario ejercer un estricto control de la HR y la temperatura, la limpieza que debe realizarse de forma periódica mediante la utilización de un plumero o brocha, que deben estar limpios, las áreas en las que se almacenan los bienes deberán permanecer en estado de pulcritud, si los objetos son cambiados de lugar se debe evitar el cambio de temperatura brusco y de HR, de ser necesario realizar una fumigación evitando fungicidas.

Biodeterioro

Se puede clasificar en microorganismos, insectos y animales superiores.

Los microorganismos son mohos, hongos y levaduras que atacan las fibras penetrando en ellas o sobre ellas, provocando cambios en la coloración de los tejidos, manchas y lo más grave dañando la estructura de los tejidos, haciéndoles perder su consistencia física. (López, 2013, pág. 12)

“Los microorganismos... aparecen en forma de manchas irregulares de color gris, negro o verdoso, sobre el textil.” (Comité Nacional de Conservación Textil, 2002)

Para Grijalva, (2010):

Existen dos tipos de plagas, microorganismos y macroorganismos, el primero se refiere a hongos o bacterias que causan manchas en los bienes, generando la pérdida de flexibilidad. En el segundo caso se refiere a palomas, roedores, murciélagos entre otros

Los microorganismos

Atacan a los textiles alimentándose y escretando sobre estos, generando manchas imborrables en el textil, disminuye la resistencia y puede generar la desintegración del textil, a veces puede notarse un terciopelo como el algodón, también pueden producir enfermedades a quienes tienen contacto con los textiles infectados, aunque depende de la patología de los microorganismos, se reproducen con un alto nivel de HR y temperatura, clasificándose en hongos y bacterias.

Los macroorganismos

Insectos que son altamente peligrosos debido su alto nivel de adaptación; se pueden identificar a cucarachas, polillas, moscas, entre otros, que atacan principalmente la lana, el pelo, la piel y las plumas, y depositan sus huevos en pliegues o dobleces.

Los roedores suelen construir madrigueras, morder los textiles o buscar alimento, siendo las ratas un peligro mayor debido a que pueden transmitir enfermedades, las aves y murciélagos suelen depositar sus excrementos y dañar las fibras de los textiles, atraídos principalmente por restos de alimento generada por una limpieza inadecuada o descuidada .

Prevención

Para López, (2013):

“Los ataques de microorganismos se evitarán mediante inspección periódica, limpieza y procurando favorecer la circulación de aire.

Para controlar la presencia de insectos, se realizará un control de plagas, colocando trampas en lugares estratégicos.” (pág. 17)

Según el Comité Nacional de Conservación Textil, (2002):

La inspección periódica de los textiles es esencial. Se deben revisar los textiles, las prendas de vestir y los accesorios por delante y por detrás; por dentro y por fuera; en los bolsillos, pliegues y mangas: bajo el cuello; a lo largo de las costuras; bajo aplicaciones, fijaciones, botones, bastas, forros y acolchados; y en todas las zonas ocultas en que pudieran existir insectos. (págs. 30-31)

Para evitar una infestación en los bienes muebles culturales de naturaleza textil se debería seguir algunas normas como:

Elaborar un plan de limpieza frecuente, realizar un control de la humedad relativa y la temperatura, tener orden en los objetos para evitar aglomeración y difícil acceso a los mismos. Tomar medidas para detectar la presencia de plagas, se puede colocar papel blanco debajo de los textiles para observar si existe algún tipo de excrementos, de existir, absorber con una aspiradora de mano a través de una malla por ambas caras del textil, en dobleces y costuras o limpiar con un pincel de cerdas suaves; asignar una sala de

cuarentena; evitar la presencia de plantas en las paredes exteriores para reducir la aparición de plagas.

De existir insectos se deberá aplicar un método que no sea demasiado agresivo para los textiles, poner trampas, polvos y cebos envenenados e incluso spray en lugares estratégicos, tomando en cuenta que no deben tener contacto con los bienes. En el caso de estanterías se puede colocar técnicamente naftalina para evitar la presencia de polilla. Si existen roedores es recomendable aplicar trampas que permitan atraparlos, puesto que el uso de veneno matara a los roedores y sus cuerpos atraerá insectos.

Se debe evitar que existan espacios de depósito de basura o para alimentación cerca del área de almacenaje de los bienes, debido a que los desperdicios y la comida atraerán insectos y roedores.

Según Grijalva, (2010):

Para evitar la humedad se debería sellar el piso y paredes de sótanos; utilizar ventiladores que permitan la circulación del aire y de esta manera evitar microclimas, que producen ambientes propicios para la proliferación de microorganismos.

DESASTRES NATURALES

Según Comité Nacional de Conservación Textil, (2002):

“Las fuerzas destructivas de la naturaleza son conocidas como desastres naturales” (pág. 58)

Según Grijalva, (2010):

“Los desastres crean la destrucción total o parcial de los bienes culturales entre ellos los textiles” (pág. 98):

Los desastres naturales más comunes según el INPC, (2011) son:

Inundaciones.- Cubrimiento de una zona por agua generada por lluvias torrenciales, desbordamientos de ríos, tsunamis etc. Afectan a los bienes culturales muebles o inmuebles porque la humedad que se produce da paso a la proliferación de microorganismos.

Terremoto.- Movimiento violento de la tierra que difícilmente se prevé y que generalmente causa daños irreparables a los bienes culturales que se ven afectados por dicho desastre.

Erupciones volcánicas.- Emisiones violentas de materiales procedentes del interior de la tierra como lava, materiales piroclásticos.

Prevención

Según el INPC (2011): “Los contenedores o instituciones custodias de bienes culturales deben manejar una política eficaz de seguridad donde se consideren criterios de protección contra robos”. (pág. 24)

En este caso no se puede prevenir que ocurra algún tipo de desastre natural, pero se puede evitar o disminuir el daño que se puede producir en los bienes mediante la implementación de un plan de contingencia puesto que permitirá salvaguardar los bienes culturales.

FACTORES INTRÍNSECOS

Según Grijalva, (2010)

“Degradaciones que corresponden con la naturaleza intrínseca del textil o su proceso” (pág. 98)

Según Comité Nacional de Conservación Textil, (2002):

“La estructura de algunos tejidos, especialmente donde hay combinación de materiales, como también procesos usados durante la tintura y el acabado, pueden acelerar el daño” (pág. 58)

Estos factores pertenecen a la naturaleza del textil es decir a la forma de elaboración, proceso y/o materiales utilizados, como decoraciones con hilos o lentejuelas metálicos que con el paso del tiempo se oxidan y al ser corrosivos manchan el textil perdiendo sus propiedades.

Este es un proceso que no puede ser evitado, por esta razón, debe estar en constante vigilancia, el conocimiento de los materiales y proceso utilizado es indispensable para minimizar los daños.

FACTOR HUMANO.

Según Grijalva, (2010): el factor humano es “uno de los agentes más peligrosos de deterioro sea por acciones u omisiones intencionales o accidentales, derivadas principalmente de la ignorancia, la negligencia y del vandalismo” (pág. 99)

Parafraseando a López (2013), se menciona:

Los factores antrópicos, son daños producidos por el hombre ya sea de manera intencional o de manera involuntaria, en ambos casos provoca roturas, deformaciones y pliegues e incluso la desintegración de los bienes culturales.

El factor humano es quizá el que mayor daño provoca a los bienes muebles culturales, debido a distintas razones que pueden ser voluntarias e involuntarios como: vandalismo, negligencia, robo, desconocimiento del valor

que poseen y desconocimiento en conservación de bienes, realizando una manipulación, almacenaje, traslado inadecuados, dañando o deteriorando la estructura física y estética de los bienes culturales

Factores humanos voluntarios

Negligencia.- Es un factor antrópico intencional que provoca daños en los bienes muebles culturales, daños que pueden ser evitados, provocados generalmente por la falta de interés y el descuido, aunque en muchos casos se debe a la escasez de fondos para brindar las condiciones adecuadas, por consiguiente los daños que se pueden evidenciar en los textiles son: roturas de la tela, cortes, arrugas, manchas, pliegues entre otros.

Vandalismo.- Es un factor que afecta a los bienes muebles culturales y es más peligroso que el robo debido a que los daños son producto de actos premeditados por un individuo o un grupo de individuos, puede ser el causante de la pérdida parcial o total de las colecciones alterando su estructura física y estética.

Robo.- Es la sustracción de objetos sin permiso, en este caso bienes muebles culturales, generalmente pequeños porque son fáciles de transportar.

Fuego.-

El fuego en un depósito o lugar que se encuentran los textiles mayores desgracias que pueden suceder y su origen puede ser por un desastre, pero también provocado por el hombre. (...) Por lo general se afecta a toda la colección ya sea por fuego directo, humo o cenizas. (Grijalva, 2010, pág. 103)

El fuego es un factor que puede ser voluntario o involuntario, causado principalmente por la mala ubicación y el inadecuado mantenimiento de los sistemas eléctricos o por actos de negligencia.

Prevención

Según el INPC, (2011)

“Los contenedores o instituciones custodias de bienes culturales deben manejar una política eficaz de seguridad donde se consideren criterios de protección contra robos”. (pág. 24)

Para evitar los daños causados a los bienes por robo o vandalismo, las instituciones deberían contar con un servicio de vigilancia para los bienes muebles culturales; revisar periódicamente el inventario para evitar pérdidas; controlar la entrada de personas no autorizadas a las áreas de almacenamiento.

Para evitar incendios es necesario realizar una limpieza periódica, colocar sistemas y elementos que permitan la prevención de incendios como detectores de humo; extintores que deben ser revisados periódicamente para identificar su correcto funcionamiento y fecha de caducidad para recargarlos antes de que expiren; carteles de advertencia de salida y no fumar; evitar la acumulación de materiales inflamables cerca de las edificaciones dispuestas para el almacenamiento de los textiles.

Establecer prácticas que minimicen las posibilidades de incendios e informar al personal que allí labora sobre las disposiciones, cuidar que objetos eléctricos no presenten riesgos, prohibir el uso de encendedores, velas, elementos inflamables, sustancias químicas, entre otros; el área de alimentación deberá estar alejado de oficinas y áreas de almacenamiento.

Según el INPC, (2011) “La protección de los bienes depende de los sistemas de seguridad y vigilancia que se diseñen en un contenedor, teniendo en cuenta que la seguridad incluirá adicionalmente la conservación de los bienes” (pág. 36)

Parafraseando al INPC, (2011):

Existen tres tipos de seguridad y vigilancia, internas como sistemas de circuito cerrado de televisión, externas como muros, cercos entre otros y especiales que son los servicios que protegen de manera particular como un bien muebles específico.

Para asegurar los bienes muebles culturales se debe instalar:

- Un sistema de alarma que debe ser revisado periódicamente para asegura su correcto funcionamiento, esta permite disuadir a delincuentes y cumple la función de comunicación para alertar de la existencia de peligro.
- Una cámara de alta resolución que permita grabar en tiempo real, que posea una inclinación de 360 grados para ser utilizada en cualquier entorno.
- Detectores de movimiento, pulsador de emergencia, sirena, contactos magnéticos que detectan la apertura de puertas o ventanas, entre otros.

Factores humanos involuntarios

Manipulación

Según Bustos, (2008), “Es el mayor de los riesgos, y por tanto es indispensable la aplicación de normativas reconocidas y practicadas a nivel mundial durante las actividades a que están sometidos los bienes culturales,

llámese inventario, almacenaje, investigación, conservación o exhibición.”
(pág. I)

Según Grijalva, (2010), “El sudor y la grasa de las manos actúan como elementos nocivos. Las tensiones a las que son sometidos a veces los textiles a moverlos de sus estantes, especialmente provocan desgaste y daños en su estructura” (pág. 100)

Según el Comité Nacional de Conservación Textil, (2002) “Todos los textiles deben ser tratados como objetos frágiles que requieren continuamente un soporte firme, y fácil de manejar” (pág. 47)“

Cuando la incorrecta manipulación o almacenaje de los textiles es producido por el desconocimiento de normas para el cuidado de bienes culturales, se considera como factor antrópico involuntario, cuando los textiles son muy antiguos la manipulación inadecuada producirá rasgaduras, y deformaciones.

Prevención

Para evitar los daños producidos por la manipulación se deben seguir ciertas normas, según Bustos, (2008):

- Si se debe tocar los bienes debe realizarse con la utilización de guantes de látex o algodón que eviten dejar la grasa natural de las manos, debido a que puede dañar el bien cultural.
- El personal encargado deberá evitar usar: cierres, hebillas, botones o cualquier objeto que pueda causar daño a las piezas de manera involuntaria.
- No se debe poseer alimentos cerca de los objetos.
- Si los objetos van a ser movilizados es necesario tener conocimiento del lugar al que se trasladaran, observar posibles daños producidos,

mover un solo objeto, no realizar la movilización de los bienes si no se cuenta con un número de personal apropiado.

Las prendas de vestir nunca se deberán probar, para moverlos es necesario realizarlo uno a uno sin importar el tamaño de los mismos, se lo realizara de forma horizontal con un soporte para distribuir su peso y evitar tensiones en las fibras, se debe evitar en lo posible tocar los bienes culturales muebles directamente, pues las manos poseen grasa que se adhiere a los textiles y facilita la acumulación de polvo, pero si debe hacerse se lo realizara con las manos limpias, sin accesorios o la utilización de cremas, lociones, pues estas producirán daños a las fibras textiles y accesorios hechos en metal.

CONSERVACIÓN

“La Conservación es el conjunto de acciones destinadas a la prevención y salvaguardia de un bien cultural para asegurar su duración, y por lo tanto prolongar su existencia

Aplican todos los medios posibles, externos a los objetos, con el fin de garantizar la adecuada conservación y mantenimiento de los mismos.”
(Rodriguez, 2012, pág. 6)

“Conservación preventiva aborda los tratamientos preventivos destinados a eliminar los riesgos que causan el deterioro” (Idrovo, Jara, & Torres, 2012, pág. 7)

“Es una de las formas para evitar y retardar los efectos del deterioro de los bienes culturales, ocasionados por la acción de las variables medioambientales y antrópicas, sin intervenir directamente sobre ellos”
(INPC, 2011, pág. 19)

La conservación preventiva comienza definiendo los agentes de degradación de las colecciones textiles, ya que para evitarlas, hay que conocer tanto los materiales que conforman las colecciones como los deterioros que se producen en las piezas y los agentes que los provocan. (López, 2013, pág. 10)

...

“Conservar una colección, implica conocerla, para ello, se realizará la documentación de cada una de las piezas”. (López, 2013, pág. 20)

ALMACENAJE

Según el INPC, (2011) se denomina almacenaje a “guardar los bienes en lugares de depósito y almacenes por un período prolongado de tiempo” (pág. 40)

Según Grijalva, (2010) “Las colecciones textiles en su mayoría se encuentran en los depósitos (bodegas), estas áreas deben ser objeto de un cuidado constante” (pág. 132)

Las colecciones textiles son muy frágiles, lo que hace necesario un cuidado estricto de los mismos; el área de almacenaje permite guardar dichos bienes por un periodo de tiempo en condiciones ambientales adecuadas para evitar daños, haciéndose necesario el control de los factores que aceleran el deterioro de los bienes.

Según el Comité Nacional de Conservación Textil (2002):

Los niveles de humedad relativa altos, genera la oxidación de objetos metálicos, este a su vez mancha los textiles por la corrosión que la humedad produce. El almacenaje de textiles en bolsas de polietileno cerradas no

permiten el cambio de aire, creándose un microclima dentro de las bolsas y produciendo un ambiente propicio para la proliferación de microorganismos; la acumulación de polvo que se produce en el exterior de las bolsas atrae insectos.

El guardar textiles doblados y uno encima de otro genera pliegues, y el peso excesivo hace que los pliegues se rompan o sufran rasgaduras.

Según el Comité Nacional de Conservación Textil, (2002):

Los textiles se pueden guardar según distintos sistemas: almacenaje plano, almacenaje enrollado y almacenaje vertical. Este último es a menudo, el método preferido para colecciones de vestuario, cuando se tiene espacio suficiente. (...) muchas colecciones tienen grupos de accesorios como abanicos, quitasoles, zapatos etc. (pág. 34)

Existen 3 tipos de almacenamiento:

Horizontal.- utilizado generalmente en piezas de tamaño pequeño y mediano distribuye el peso por igual, se debe procurar que no se formen arrugas, cuando las piezas son demasiado largas es necesario hacer pliegues ayudados de soportes

Vertical.- Mitiga problemas de espacio, utilizado en bienes que poseen un buen estado de conservación y poco peso, se utilizaran ganchos forrados con un tejido protector, acolchado por dentro que cubra el material rígido.

Se colocaran en armarios con barras, en muchos casos solo se necesitara añadir tirantes dentro de la pieza para distribuir el peso, un sistema común son los soportes tridimensionales que además sirven para exhibición, puede colocarse tras de un muro si cumple las condiciones ambientales y mediante

la aplicación de un material que permita aislar la pieza, los materiales de los estantes deben ser inorgánicos

Enrollado.- solo se utiliza en bienes planos y lisos, en este caso no importa el tamaño del textil, pues ocupa poco espacio, se utiliza cilindros que se recomienda que sean más largo que la pieza

Según el INPC (2011): Cada bien cultural posee diferentes condiciones de almacenaje pero existen varias condiciones generales que son: “amplitud, control de clima, facilidad de limpieza, seguridad y sistema de alarmas, acceso fácil y seguro, buena movilización, mobiliario adecuado.” (pág. 42).

Según el Comité Nacional de Conservación Textil (2002):

Los requerimientos esenciales para el almacenaje de textiles en depósito son: espacio suficiente para la colección, limpieza, sin luz natural, control de temperatura y humedad, buena ventilación, protección de la contaminación ambiental y ausencia de pestes. Además que el lugar sea de fácil acceso. (pág. 34)

Según (López, 2013):

Las dimensiones de los almacenes vienen determinadas por el tamaño de la colección y el espacio que ocupa; deben ser lo suficientemente grandes para disponer todas las piezas adecuadamente y permitir una correcta inspección y manipulación.

(...)

Debe evitarse la generación de polvo y de suciedad en general, manteniendo la zona lo más limpia posible; para ello se utilizarán aspiradores y mopas y bayetas electrostáticas, tanto en el suelo como en el

mobiliario, ya que el uso de agua o de ciertos productos de limpieza podrían dañar las piezas.” (pág. 33)

El área dispuesta para el almacenaje deberá estar climatizada a la necesidad de la colección, y se deberá seguir un estricto orden de los bienes muebles culturales, puesto que facilitara la localización, visualización, y el acceso.

Para López (2013): Para el almacenaje de colecciones textiles es recomendable el uso de estanterías, cajoneras, armarios de metal, pues ahorran espacio y permiten una fácil localización, es importante que antes de guardarlos se aspire por dentro y por fuera de las piezas para eliminar la suciedad o polvo.

A pesar de que las estanterías se encuentren cerradas, puede haber polvo, para ello es necesario cubrir con bolsas de algodón y que con aberturas que permitan la circulación de aire, para facilitar la localización de las piezas es importante que fuera de cada pieza se encuentre una imagen y código de registro.

Antes de guardarlos se debe retirar las etiquetas de constitución, para evitar que la tinta manche el textil, sin antes verificar si existe información que pueda ser documentada; retirar objetos de metal para evitar la oxidación y corrosión, si existen elementos metálicos se encuentren corroídos, se deberán cubrir con papel blanco libre de ácido; asegurarse de limpiarlo ya sea con una aspiradora manual o brocha de cerdas suaves.

Área de almacenaje.

Parafraseando al INPC, (2011) en su libro Guía de medidas preventivas para la seguridad y la protección de los bienes culturales patrimoniales se menciona:

El espacio dispuesto para el almacenaje deberá estar acorde a las condiciones que demanden los bienes, por lo tanto deberá estar dividida para cada tipo de bienes que se posea, climatizada a la necesidad de la colección, con un estricto orden de los mismos; debe facilitar la localización visual y el acceso; contar con los medios para la movilización de los bienes muebles culturales; el talento humano debe estar capacitado y se debe limitar el acceso de personas no capacitadas en el manejo de los bienes.

Los textiles deben almacenarse en espaciosos muebles o estanterías que pueden estar elaborados con madera o metal, pueden tener puertas que eviten que el polvo ingrese al espacio y penetre en los bienes muebles, pueden almacenarse en bolsas que posean abertura superior o inferior que permita el ingreso del aire para evitar que se forme microclimas en el mismo.

Los ganchos en los que se colocara las piezas textiles deberán poseer hombreras y deberán ir forrados en papel seda o tela.

Objetos pequeños como guantes, zapatos, entre otros deberán ir forrados en papel seda y almacenados en cajones de madera forrados en tela, es recomendable colocar pequeñas bolsas de naftalina y alcanfor para evitar la aparición de polillas u otros insectos, que pueden deteriorar las fibras textiles.

Almacenar los bienes muebles culturales no es una tarea fácil, se debe tener un estricto orden del mismo, y debe realizarse en un espacio que permita la revisión periódica de los bienes de manera fácil y de igual forma permita la limpieza del espacio, generalmente se la realiza cada tres meses, se deberá tener un estricto control de las condiciones climáticas para evitar un microclima que crean ambientes propicios para la proliferación de microorganismos y a su vez el deterioro de las colecciones.

DOCUMENTACIÓN

“La documentación es toda información de la obra que se recopila, registra y contempla también la actividad de almacenamiento, manipulación y recuperación de información”. (Grijalva, 2010, pág. 108)

“La documentación consistirá en la realización de una ficha, donde escribirán los datos de cada pieza, tales como dimensiones materiales, tipología y todos los datos que se puedan obtener de la pieza; así como su ubicación dentro del almacén.” (López, 2013, pág. 20)

Catalogación

“Constituye un instrumento de agrupación o recopilación de datos sobre un bien, dentro de un carácter homogéneo a partir de un listado especializado de los objetos a proteger que contiene los datos sobre su caracterización, valor y reconocimiento” (Bossio, 2009, pág. s.f)

Inventario

Es un listado de todas las piezas que conforman la colección

“Constituye una herramienta que permite localizar, controlar e informar sobre los bienes patrimoniales, estableciendo su clasificación y permitiendo a posteriori la realización de catálogos y registros para facilitar su conocimiento, protección y difusión” (Bossio, 2009, pág. s.f)

“Recoge información específica, propia de la naturaleza de la obra, que varía según el tipo de bien cultural a inventariar: fecha, país, autor, título, país de edición, año de producción, volumen, número, etc.” (Garrido, 2009, pág. 4)

Registro.

Datos generales o inherentes a la pieza, que abarcan los aspectos físicos y de Identificación, así como un vínculo legal con la institución Recoge datos como: Institución, museo, sección número de inventario, inventario anterior, denominación, ubicación, dimensiones, material, técnica, descripción, estado de conservación. (Garrido, 2009, pág. 3)

La documentación de bienes muebles culturales es el proceso mediante el cual se recopila información que permita la identificación de las piezas existentes; que facilitan la conservación de la misma. Actualmente este proceso se apoya de la tecnología de la información, con el uso y aplicación de softwares que faciliten el trabajo de documentación, para ello se debe realizar lo siguiente:

Según López (2013):

1. **Registro del objeto.-** aquí se realiza la identificación de los bienes, mediante la elaboración de un código único que identifique a cada bien, que deberá ser escrito en un pedazo de tela sin ácidos, y tinta de la misma condición, y se cosera a la prenda en un lugar que no sea visible, pero que no sea difícil encontrarlo.

Según INPC (2011):

El código que se le asigne deberá tener una combinación alfanumérica, que irá separado de un guion, el código deberá llevar lo siguiente:

- Iniciales del cantón al que pertenece
- Iniciales de la parroquia a la que pertenece
- Iniciales de la institución o persona coleccionista
- Numero ordinal de seis dígitos.

2. **Datos de localización:**

Provincia, cantón, parroquia, ciudad, Institución contenedora, dirección, teléfono, disposición en el contenedor, propietario

3. Régimen de propiedad.

Puede ser pública o privada. Considerándose pública cuando la custodia de los bienes se encuentra bajo el mando de entidades del estado y privada cuando la custodia de los bienes la posee personas naturales, jurídicas o bajo alguna institución religiosa.

4. Estado general del bien

Aquí se identifica el estado de conservación del bien según el porcentaje de deterioro, mediante la observación directa;

- 30 % se considera en buen estado
- 40% a 70% se considera en estado regular
- 75% se considera en estado malo.

5. Estado de integridad

Campo que permite si el bien es completo, incompleto o un fragmento

6. Diagramas

Según el Comité Nacional de Conservación Textil (2002):

Mediante la realización de una ficha de recolección de información se obtendrá datos como dimensiones, materiales, tipología y condiciones del objeto.

Según INPC, (2011):

Se debe identificar los materiales con que está confeccionado el bien, la técnica utilizada. El autor, en caso del desconocimiento del mismo se escribirá "Anónimo"; la fecha de producción del bien que puede ser en años

o siglo; las dimensiones como: alto, ancho, largo, pierna, y manga en centímetros.

Descripción técnica: materiales con los que se ha elaborado el objeto, técnica utilizada, apariencia, estado de conservación.

Atributo: se refiere una característica única, que lo diferencie de los demás bienes.

Observación: Información adicional que no se considere en la ficha, y que es relevante en la identificación del bien.

La fotografía

Según (Grijalva, 2010)

“La fotografía es parte del proceso de documentación de las colecciones (...) permite ver el estado en que se encuentran las piezas en el momento de la documentación sino también el proceso de conservación y comparación de las mismas” (pág. 110)

Según (López, 2013)

“Para documentar las colecciones, es conveniente realizar fotografías de las piezas tanto generales como de detalles característicos de cada pieza”. (pág. 20)

Según (INPC, 2011):

Las fotografías permitirán la ilustración del bien deberá tener un campo para la descripción de las mismas, en el que se especifique la fecha de registro además deberá cumplir los siguientes parámetros:

“La resolución de las fotografías debe ser de 5 MP-Megapíxeles (2592 x 1944 píxeles).

- Las fotos no deberán contener textos o fechas en la imagen.
- Se deberán adjuntar mínimo 2 fotografías”. (pág. 44)

Para conservar los bienes muebles es necesario ejercer un control en los factores que los deterioran, en ningún caso se puede evitar el envejecimiento pero si se puede retardar mediante la aplicación de normas que eviten el rápido deterioro de los bienes culturales en el tiempo, como la denominada conservación preventiva, que incluye una adecuada dirección con planes de contingencia que permitan tener seguridad ante actos vandálicos, desastres naturales; dar mantenimiento a los bienes que han sufrido daños y también para evitarlos y sobre todo para realizar una manipulación adecuada de los mismos.

2.4.2. Turismo

2.4.2.1. *Recurso turístico*

Según la OMT, citado por Crespi & Planells, (2011) en su libro Recursos Turísticos los recursos turísticos “son todos aquellos bienes y servicios que hacen posible la actividad turística y satisfacen las necesidades de la demanda.” (pág. 17)

Según la OMT citado por Castellanos (2010) en su libro Turismo Y Recreación es el “conjunto potencial de los bienes materiales e inmateriales a disposición del hombre y que pueden utilizarse mediante un proceso de transformación para satisfacer sus necesidades turísticas”. (pág. 66)

“Conocidos también como la materia prima del turismo, son aquellos elementos que propician el desplazamiento de corrientes turísticas y de donde parten los desarrollos turísticos de la zona, región o sitio. Se clasifican en recursos naturales y recursos culturales” (pág. 65)

Muchas acciones que se consideran como habituales y sin interés pueden constituir un recurso turístico y generar desarrollo para una zona. Es preciso acomodar el recurso a las necesidades del turismo, y a través de la formación concienciar a la población de que esa manifestación cultural le pertenece, la debe preservar y obtener de ella un beneficio. (Elías, 2009, pág. 129)

Los recursos turísticos son aquellos que poseen el potencial para satisfacer las necesidades de los turistas, pues no se puede realizar turismo “sin tiempo libre, sin recursos económicos y sin necesidad de recreación” (Rocha, 2007, pág. 22), para ello se debe aprovechar las potencialidades que los bienes tangibles e intangibles que una localidad posee, para generar desplazamientos hacia la zona; en muchos casos existen recursos con gran potencial turístico, pero la localidad no se beneficia de estos.

2.4.2.2. Conceptualización de Turismo

“El turismo es un fenómeno social, cultural y económico relacionado con el movimiento de las personas a lugares que se encuentran fuera de su lugar de residencia habitual por motivos personales o de negocios/profesionales” (Organización Mundial del Turismo, s.f.)

El turismo tiene efectos en la economía, en el entorno natural y en las zonas edificadas, en la población local de los lugares visitados y en los visitantes propiamente dichos. Debido a estos diversos impactos, la amplia gama y variedad de factores de producción requeridos para producir los bienes y servicios adquiridos por los visitantes y al amplio espectro de agentes

involucrados o afectados por el turismo. (Organización Mundial del Turismo, s.f.)

“El turismo, genera directa e indirectamente un aumento de la actividad económica en los lugares visitados (y más allá de los mismos), fundamentalmente debido a la demanda de bienes y servicios que deben producirse y prestarse” (Organización Mundial del Turismo, s.f.)

El turismo es principalmente una actividad económica que se genera a través de los bienes y servicios creados para satisfacer las necesidades de visitantes, por lo que se puede evidenciar aumento en las actividades económicas de forma directa e indirecta en las localidades en las que se ejerce.

2.4.2.2.1. Turismo cultural

Para Crespi & Planells (2011), El turismo cultural es una fuente de riqueza económica y sociocultural, busca las diferencias culturales que pueden ser encontradas en el patrimonio cultural que denota la autenticidad de una localidad.

“Constituye un ámbito donde la defensa y el fortalecimiento del patrimonio tangible e intangible se articulan armónicamente en una actividad económica generadora de empleo y riqueza” (Moneta, 2003, pág. 79)

El turismo cultural aprovecha las diferencias culturales que una localidad posee mediante la aplicación de actividades turísticas que además de aumentar la actividad económica permite dar valor a las manifestaciones tangibles e intangibles de un pueblo, potencializándolas y a la vez preservándolas para que las generaciones futuras también gocen de estas.

2.4.2.2.1.1. Turismo religioso

“Está relacionado con romerías o peregrinaciones que los fieles realizan a lugares sacrosantos.” (SERNATUR, 2008)

Según Millán Vásquez de la Torre, Morales Fernández & Pérez Naranjo, citados por Gaibor (2014), menciona que el turismo religioso son los viajes motivados por: “Temas religiosos pero compatibiliza su viaje con la actividad lúdica de visitar los lugares por donde pasa”. (pág. 12)

“Visitas de lugares o templos religiosos”. (Castro, 2010, pág. 96)

“Forma del turismo cultural orientada a conocer los diversos enclaves de la manifestación religiosa.” (Elías, 2009, pág. 139)

Según Rodríguez (2012) el turismo religioso son los desplazamientos por motivos de fervor y devoción religioso que mueve gran cantidad de personas que profesan fe por la religión

“El turismo religioso se considera una de las formas más antiguas de turismo al combinarse conceptualmente con el fenómeno de la peregrinación” (Gutierrez, 2011, pág. s.f)

Monterrubio (2013) cita a Olsen & Timothy (2006) y mencionan

(...) Existe una gran cantidad de personas que viajan a un sin número de lugares sagrados no solo por motivos religiosos o espirituales, o por tener una experiencia con lo sagrado en el sentido tradicional, sino también porque son calificados y promocionados como atractivos culturales para ser consumidos.” (pág. 111)

“El turismo católico se ha desarrollado desde tiempos ancestrales, los peregrinos o visitantes suele acudir a lugares sagrados a cumplir un voto, satisfacer una promesa, solicitar un beneficio o dar gracias por los ya recibidos” (Gutierrez, 2011, pág. s.f)

El turismo religioso es un turismo que se realiza desde tiempos ancestrales, generado por las peregrinaciones. Son los viajes realizados por motivaciones como la fe, el cumplimiento de favores recibidos, promesas, entre otros. O la realización de actividades como la visita a los templos o lugares sagrados que permitan al visitante conocer las manifestaciones culturales y religiosas de una localidad.

Se debe tomar en cuenta, que en muchos casos los visitantes no realizan las peregrinaciones o visitas como actividades turísticas, pero la actividad económica que genera es la misma que otro tipo de turismo, satisfacer las necesidades de alimentación, transporte e incluso recreación.

2.4.2.3. Desarrollo del turismo

“El desarrollo es un proceso en el cual todos los factores que intervienen son interdependientes y deben actuar como tal, (...) la planificación y el desarrollo del turismo deben apoyarse en principios de sostenibilidad”. (Acerenza, 2012, pág. 13)

“La ausencia de mediciones del turismo obedece a que estas implican medir efectos indirectos inducidos, es decir no tanto lo que generan las actividades culturales sino el efecto de los restaurantes, en los hoteles, en el transporte”. (Politécnico Gran Colombiano, 2010, pág. 177)

“El desarrollo que presenta actualmente el turismo es fruto de la evolución que se ha manifestado como una consecuencia del grado de avance, en el

transcurso del tiempo ha experimentado la humanidad.” (Universidad Nacional Jose Faustino Sanchez, 2004)

“Por desarrollo humano se entiende la evolución integral del ser humano desde el punto de vista socioeconómico, político, cultural y espiritual (en armonía consigo mismo, con la naturaleza y con los demás seres humanos).” (Torres, Zaldívar, & Enríquez, 2013)

Se puede entender al desarrollo turístico como un avance que se genera por el transcurso del tiempo en el ámbito social, económico, cultural en una localidad fruto de la actividad turística que no se mide por dichas actividades sino por efecto que se genera; en el factor económico los efectos producidos en restaurantes, hoteles transporte; en el ámbito social se debe considerar la calidad del servicio que se brinda a los visitantes; en el factor cultural permite la conservación de los bienes culturales de las localidades, todo enfocado en la sustentabilidad.

Para Crespi & Planells (2011):

Para desarrollar turismo mediante el aprovechamiento de los recursos culturales de un sector, se debe cumplir varios condicionamientos enfocados en el ámbito turístico:

- Evaluar adecuadamente las potencialidades turísticas del bien.
- Evaluar la fragilidad del mismo y la capacidad de carga.
- La propiedad, disponibilidad de uso y limitaciones legales.
- La accesibilidad física e intelectual.
- El público potencial recomendable.
- Distancia entre mercados emisores.
- Relación con recursos similares.
- Transporte, comunicación, entre otros.

Es necesario realizar un adecuado estudio de los elementos mencionados anteriormente, para poder plantear una estrategia que permita aprovechar los recursos en el ámbito turístico y de esta forma contribuya en el desarrollo del turismo como un producto principal o como producto complementario, dicha situación no se verá reflejada en un elevado número de visitantes, sino por la garantía de la sustentabilidad en lo económico, social y de conservación para los bienes.

Existen cinco estrategias que pueden formar parte del desarrollo turístico mediante los bienes culturales que son:

- “A. Puesta en valor de monumentos y lugares patrimoniales.
- B. Rutas e itinerarios.
- C. Creación de museos y centros de interpretación.
- D. Eventos programados: exposiciones, exhibiciones, representaciones históricas...
- E. Parques temático-culturales.” (Crespi & Planells, 2011, págs. 29-30)

Para Crespi & Planells (2011)

La puesta en valor de los monumentos se refiere a la visita de turistas a monumentos.

Las rutas, son generalmente temáticas pero que proporcionan experiencias educativas o en varios casos simple disfrute, asociándose con otros recursos y que necesita una adecuada planificación que toma en cuenta varios parámetros como transporte infraestructura, alimentación entre otras necesidades de los visitantes.

Museos y centros de interpretación tienen como propósito dar valor a los recursos mediante equipamiento que permita la exposición permanente al público, se lo considera como elemento complementario y debe ser de

buena calidad para satisfacer las expectativas de los visitantes, para esto deberá contar con un plan de gestión que considere al menos aspectos como: un plan de mantenimiento, talento humano, plan de actividades, sistemas de promoción entre otros.

La finalidad del turismo alternativo tiene que ver con el desarrollo físico, mental, social, cultural y espiritual del ser humano, sin embargo dado que es importante obtener recursos, es importante el material del proyecto, sobre todo para sostener los gastos de mantenimiento de un centro de desarrollo (Torres, Zaldívar, & Enríquez, 2013, pág. 133)

Como se ha mencionado en el desarrollo turístico interviene el factor económico, social, cultural, como los menciona Lickorish & Jenkins (2010) en su libro una introducción al turismo “El turismo es una actividad que trasciende los sectores convencionales de la economía, ya que necesita aportaciones de muy distinta naturaleza: económica, social, cultural y medioambiental”. (pág. 15)

Para tener un mayor enfoque de los factores económico, social, cultural, en el ámbito turístico, a continuación se presenta varios conceptos de dichos factores enfocados en el turismo.

2.4.2.3.1. Factor Económico

“La cultura tiene una capacidad de generar dinámicas económicas no solo es sus cadenas productivas sino en una forma inducida e indirecta como en el caso del turismo” (Politécnico Gran Colombiano, 2010, pág. 177)

El turismo “ayuda a estimular la actividad económica” (Lickorish & Jenkins, 2010, pág. 98)

El turismo constituye un medio para el desarrollo y la promoción de ciertas regiones pobres o no industrializadas. (Lickorish & Jenkins, 2010, pág. 103)

“El turismo y el crecimiento económico y la reducción de la pobreza no es automática, sino que depende de que el turismo genere oportunidades de empleo” (Naciones Unidas, 2013)

“Dado su impacto en términos de puestos de trabajo e ingresos, y considerando su efecto multiplicador en otras esferas de la economía, el turismo ha demostrado ser un sector de notable importancia en el desarrollo socioeconómico”. (Guebuza, 2011)

El turismo genera crecimiento económico y genera oportunidades de empleo, además permite la promoción de localidades no industrializadas, aportando al desarrollo económico de las mismas mediante el aprovechamiento de los recursos culturales y naturales.

2.4.2.3.2. Factor Social

Las políticas de conservación del patrimonio cultural y de desarrollo turístico deben promover medidas que favorezcan el reparto equitativo de los beneficios del turismo, aumentar el desarrollo socioeconómico y contribuir a erradicar la pobreza.

La gestión del patrimonio y del turismo cultural debe producir beneficios económicos, sociales y culturales, equitativamente repartidos entre los hombres y las mujeres de las comunidades de acogida en todos los niveles, a través de la educación, la formación y la creación de oportunidades de empleo. (Barbero, 2011, pág. 508)

Una de las funciones más importantes del turismo en los procesos de desarrollo consiste en incorporar a la población local en los beneficios

políticos, económicos y sociales derivados de la actividad. (Molina, 2009, pág. 62)

Para Molina (2009):

El turismo es una actividad socialmente incluyente, es decir que responde a aspiraciones sociales., generando beneficios para la localidad y no únicamente para el sector privado, pero en ambos casos se deben poseer responsabilidad social, basados en redes de calidad que permiten brindar un servicio de calidad.

El factor social dentro de la actividad turística es uno de los más importantes, ya que debe ser incluyente e incorporar a la comunidad local donde la actividad turística se ejerce, los ingresos económicos que se generen deben ser repartidos equitativamente en la población, invertidos en educación, infraestructura o cualquier medio que beneficie a la sociedad de esa localidad, y evitar el enriquecimiento privado.

2.4.2.3.3. Factor Cultural

La cultura es un hecho tanto como una necesidad de la gente y al mismo tiempo es un negocio muy bueno, excelente, se la ha industrializado. La cultura al igual que el fenómeno de los verde vende y vende muy bien. (Lara & José, 2010, pág. 12)

Con una gestión apropiada el turismo puede afianzar la conservación a largo plazo de atrás de destacada belleza natural que poseen valores estéticos y culturales. (Lickorish & Jenkins, 2010, pág. 103)

“El respeto de las comunidades propietarias del recurso cultural genera en ellas también una valoración de la propia identidad, que muchas veces

cohesiona y le preserva de muchos impactos sociales”. (Elías, 2009, pág. 124)

“Conjunto de actividades realizadas para y durante las visitas, generando directa e indirectamente un aumento de la actividad económica en los lugares visitados o destino (y más allá de los mismos)”. (Curiel, 2013)

El factor cultural es muy importante en el desarrollo turístico, puede ser un potencial para la ejecución de actividades de turismo cultural aprovechando el patrimonio, afianzando la identidad de una localidad, y preservando los recursos culturales para las generaciones futuras, pero puede generar impactos negativos e irreversibles en la cultura de los pueblos.

2.4.2.4. Patrimonio Turístico.

“El patrimonio cultural es, en la actualidad, uno de los componentes básicos de la actividad turística” (Perichi, 2011, pág. 183)

Morère & Perelló (2013) citan a la OMT y mencionan que es el “conjunto potencial (conocido o desconocido) de los bienes materiales o inmateriales a disposición del hombre y que pueden utilizarse mediante un proceso de transformación para satisfacer las necesidades turísticas” (pág. 23)

Relación directa entre patrimonio cultural y turismo, donde por una parte tenemos la conservación de la riqueza cultural e histórica de un territorio y por otro lado una actividad que pone en valor dicho patrimonio.

(...) no solo aporta en la recuperación de estos bienes culturales sino que cumple un papel fundamental en la revalorización cultural y el rescate de la identidad de los pueblos, ya que estos son los principales responsables de su patrimonio y el turismo por tanto aporta con la generación de condiciones óptimas para su conservación y preservación. . (Borrega, 2009, pág. 2)

2.5. VOCABULARIO TÉCNICO.

Bien cultural.- Muestra del testimonio de la creación de las manifestaciones del ser humano ya sea del pasado o presente.

Bien cultural mueble.- Son uno de los elementos fundamentales de la civilización y de la cultura de los pueblos (UNESCO, 1970)

Conservación.- Mantener algo o cuidar de su permanencia. (DRAE, 2012)

Cultura.- Conjunto de modos de vida y costumbres, conocimientos y grado de desarrollo artístico, científico, industrial, en una época, grupo social, etc. (DRAE, 2012)

Desarrollo Turístico.- Crecimiento económico, social, cultural, de las actividades turísticas.

Fe.- Conjunto de creencias en una religión. (DRAE, 2012)

Inadecuado manejo de los bienes muebles culturales de la Virgen de la Purificación de Huaca: Control no apropiado de la evidencia material de las manifestaciones hacia la Virgen de la Purificación de Huaca.

Limitado desarrollo de turismo religioso.- Reducido crecimiento económico, social, cultural, de las actividades turísticas generadas por motivos religiosos

Manejo.- tener el control, manipular y dirigir alguna cosa o una persona.

Manifestación.- expresiones o creaciones del ser humano en una sociedad que le permite sentirse identificado de otro territorio o localidad.

Patrimonio Cultural.- “Constituye testimonio y esencia de la identidad cultural e histórica de la nación; entraña el proceso de la expresión humana integral”. (Donoso, 1982, pág. 13)

Textil.- Es un objeto suave, flexible y delgado; que puede tener diferentes usos. (INPC, 2011)

Turismo.- Actividad o hecho de viajar por placer (DRAE, 2012)

Turismo religioso.- Visitas de lugares o templos religiosos. (Castro, 2010, pág. 96)

Vestido.- Prenda o conjunto de prendas exteriores con que se cubre el cuerpo. (DRAE, 2012)

2.6. IDEA A DEFENDER.

El inadecuado manejo de los bienes muebles culturales de la Virgen de la Purificación de Huaca, limita el desarrollo del turismo religioso.

2.7. VARIABLES.

VARIABLE INDEPENDIENTE.-Inadecuado manejo de los bienes muebles culturales

VARIABLE DEPENDIENTE.- Limitado desarrollo del turismo religioso

III. METODOLOGÍA.

3.1. MODALIDAD DE LA INVESTIGACIÓN.

3.1.1. Modalidad cualitativa

“Experiencias, interacciones y documentos en su contexto natural y en una manera que deje espacio para las particularidades de esas experiencias, interacciones y documentos y de los materiales en los que se estudian” (Gibbs, 2012, pág. 12)

Con frecuencia se basa en métodos de recolección de datos sin medición numérica, como las descripciones y las observaciones. Por lo regular, las preguntas e hipótesis surgen como parte del proceso de investigación y éste es flexible, y se mueve entre los eventos y su interpretación, entre las respuestas y el desarrollo de la teoría. Su propósito consiste en “reconstruir” la realidad, tal y como la observan los actores de un sistema social previamente definido. (Hernandez, Fernandez, & Baptista, 2004, pág. 5)

La presente investigación es netamente cualitativa debido a que la información no es numérica e interviene la obtención de información histórica, descriptiva entre otra necesarias para el cumplimiento de los objetivos

3.2. TIPO DE INVESTIGACIÓN.

3.2.1. Investigación descriptiva

Busca especificar las propiedades, las características y los perfiles importantes de personas, grupos, comunidades o cualquier otro fenómeno que se someta a otro análisis, midiendo, evaluando o recolectando datos sobre diversos aspectos, dimensiones o componentes del fenómeno a investigar. Desde el punto de vista científico, describir es recolectar datos

para los investigadores cuantitativos, medir; y para los cualitativos, recolectar información (Hernandez, Fernandez, & Baptista, 2004, pág. 117)

La investigación descriptiva permitirá obtener información de las características de los bienes muebles culturales, vestidos de la Virgen de la Purificación de Huaca, misma que permitirá tener un claro enfoque de los mismos, para su aprovechamiento como recurso turístico religioso.

3.2.2. Investigación bibliográfica

Es aquella investigación para recoger y analizar información secundaria contenida en diversas fuentes bibliográficas; es decir se apoya en las consultas, análisis y crítica de documentos.

Estas investigaciones pueden realizarse en forma independiente o como parte constructiva de otro tipo de investigaciones, teniendo su aplicación más latente en áreas como la filosofía, lógica, historia, literatura, etc. (Posso, 2009, pág. 22)

“Tiene el propósito de conocer, comparar, ampliar, profundizar y deducir diferentes enfoques, teorías, conceptualizaciones y criterios de diversos autores sobre una cuestión determinada, basándose en documentos, libros o publicaciones”. (Paredes & Paredes, 2011, pág. 32)

Este tipo de investigación es necesario para poder fundamentar mediante conceptos científicos y teóricos las variables que se desean investigar y de esta forma tener un claro enfoque de la investigación que debe realizarse para lograr el objetivo propuesto.

3.2.2.1. Información Histórica

Trata de la experiencia pasada, describe lo que era y representa una búsqueda crítica de la verdad que sustenta los acontecimientos pasados. El investigador depende de fuentes primarias y secundarias las cuáles proveen

la información y a las cuáles el investigador deberá examinar cuidadosamente con el fin de determinar su confiabilidad por medio de una crítica interna y externa. En el primer caso verifica la autenticidad de un documento o vestigio y en el segundo, determina el significado y la validez de los datos que contiene el documento que se considera auténtico. (Marín, 2009)

La investigación que se realizara incluye un proceso que ha transcurrido por varios años, por lo tanto es necesario e indispensable este tipo de investigación, permitirá la obtención de información primaria y secundaria de varias fuentes para poder verificar la autenticidad de los datos que se vayan obteniendo.

3.2.3. Observación

“La observación se realiza en forma automática, cuando se dispone de equipos o instrumentos de medición en los que el equipo, sin ayuda humana realiza el registro” (Valarino, Yáber, & Cemborain, 2010, pág. 218)

“Cuando se observan y registran variables de datos físicos, químicos o biológicos, por lo general los instrumentos que se emplean cumplen ya con los requisitos de validez, precisión y confiabilidad”. (Valarino, Yáber, & Cemborain, 2010, pág. 229)

3.2.3.1. Observación Estructurada

“Se basa en un plan previo riguroso que cubre un marco conceptual y unos criterios de observación. Es una observación, cerrada, sistemática y controlada”. (Niño, 2011, pág. 63)

3.2.3.2. *Observación no estructurada*

“Se practica con mayor flexibilidad, lo cual permite un mayor margen al investigador tanto para determinar los aspectos de la mirada que realiza como para el registro”. (Niño, 2011, pág. 63)

3.2.4. Entrevista

La entrevista es una técnica de investigación intensiva que se utiliza para profundizar en aquellos aspectos más teóricos y globales que constituyen el discurso especializado (ideológico y profesional) sobre un tema y los fundamentos en que se apoya. Por su esquema de funcionamiento es la situación de investigación en la que se da la máxima interacción posible entre un informante y un investigador. (Báez & Tudel, 2009, pág. 95)

Según Hernández (2014) en su libro *Metodología de la Investigación* 6ª Edición menciona:

3.2.4.1. *Entrevistas estructurada*. El entrevistador realiza su labor siguiendo una guía de preguntas específicas y se sujeta exclusivamente a ésta (el instrumento prescribe que cuestiones se preguntarán y en qué orden).

3.2.4.2. *Entrevista Semiestructurada*. Se basan en una guía de asuntos o preguntas y el entrevistador tiene la libertad de introducir preguntas adicionales para precisar conceptos a obtener mayor información.

3.2.4.3. *Entrevista no Estructurada* o abierta. Se fundamentan en una guía general de contenido y el entrevistador posee toda la flexibilidad para manejarla. (pág. 403)

3.3. POBLACIÓN Y MUESTRA DE LA INVESTIGACIÓN.

Como informantes se ha considerado a las personas encargadas de los bienes muebles culturales de la Virgen y a las autoridades competentes en el área de Turismo de la Parroquia de Huaca mediante la realización de entrevistas.

En vista de que es una investigación descriptiva en la que se pretende evidenciar y dar valor del bien mueble cultural de los vestidos de la Virgen de la Purificación de Huaca, no se ha realizado un muestreo; pero se realizó la recopilación de información fotográfica y documentada de dichos bienes.

3.4. OPERACIONALIZACIÓN DE VARIABLES.

VARIABLE	CONCEPTO	DIMENSIÓN	INDICADORES	ÍTEMS	TÉCNICA	INSTRUMENTO	INFORMANTE
Inadecuado manejo de los bienes muebles culturales	No apropiado control, dirección y manipulación de la evidencia material de las manifestaciones de un pueblo.	Control	climatización adecuada	¿Cuál es la Humedad Relativa?	Observación directa	Ficha de Observación	higrómetro
				¿A qué temperatura se encuentra?	Observación directa	Ficha de Observación	Termo-higrómetro
				Existe un control de la humedad relativa, periódicamente (diario, semanal, mensual, semestral, anual, otros)	cuestionario	Entrevista	custodio de los bienes
				Ubicación de los bienes (subterráneo, ático, aislado)	Observación directa	Ficha de Observación	Verificación visual
				¿Existe humedad? (cañerías, Filtración de Agua, goteras, infraestructura en malas condiciones, Otras.)	Observación directa	Ficha de Observación	Verificación visual

Inadecuado manejo de los bienes muebles culturales	No apropiado control, dirección y manipulación de la evidencia material de las manifestaciones de un pueblo.	control	adecuada iluminación	Presencia de luz natural	Observación directa	Ficha de Observación	Ficha técnica de iluminación
				Luz solar (directa, mediante absorbente de luz) Luz artificial (incandescente, fluorescente, led): conmutadores de tiempo	Observación directa	Ficha de Observación	Verificación visual
				Cuando los vestidos no se exhiben, ¿la luz se apaga?	cuestionario	entrevista	custodio de los bienes
				¿Con que frecuencia se realiza la limpieza de los bienes muebles culturales? (diario, semanal, mensual, semestral, anual, otros)	cuestionario	entrevista	custodio de los bienes
			contaminación ambiental	¿Cómo realiza el proceso de limpieza, de los bienes? Mediante el uso de: Aspiradora y mallas de nylon; pinceles, plumero, lavándolo, otros	cuestionario	entrevista	custodio de los bienes
				¿Con que frecuencia se realiza la limpieza del espacio en que se guarda los bienes muebles culturales? (diario, semanal, mensual, semestral, anual, otros)	cuestionario	entrevista	custodio de los bienes
				¿Cómo realiza el proceso de limpieza? Mediante el uso de: Aspiradora, brocha, trapero, otros...) descripción	cuestionario	entrevista	custodio de los bienes

Inadecuado manejo de los bienes muebles culturales	No apropiado control, dirección y manipulación de la evidencia material de las manifestaciones de un pueblo.	Control	contaminación ambiental	Letrero de no fumar	Observación directa	Ficha de Observación	Verificación visual
				presencia de Microorganismos, Insectos, animales mayores	Observación directa	Ficha de Observación	Verificación visual
				Existe un planificación para realizar la limpieza	cuestionario	entrevista	custodio de los bienes
				Presencia de plantas en paredes exteriores	Observación directa	Ficha de Observación	Verificación visual
				cerca al almacén presencia de puertas y/o ventanas exteriores	Observación directa	Ficha de Observación	Verificación visual
				Cerca de área de alimentación y depósito de basura	Observación directa	Ficha de Observación	Verificación visual
		Dirección	Adecuada seguridad	Extintores, detectores de humo, letrero de salida	Observación directa; Cuestionario	Ficha de Observación ; Entrevista	Verificación visual Custodio de los bienes
				Plan de contingencia	Cuestionario	Entrevista	Custodio de los bienes
				Detector de movimiento, alarma	Observación directa; Cuestionario	Ficha de Observación ; Entrevista	Verificación visual Custodio de los bienes
				Sistema de video vigilancia	Observación directa; Cuestionario	Ficha de Observación ; Entrevista	Verificación visual Custodio de los bienes

Inadecuado manejo de los bienes muebles culturales	No apropiado control, dirección y manipulación de la evidencia material de las manifestaciones de un pueblo.	Dirección	Adecuada documentación	Existe un inventario de los bienes muebles culturales de la virgen de la Purificación de Huaca	Cuestionario	Entrevista	Custodio de los bienes
				Código del bien (cosido con tela)	Observación directa	Ficha de Observación	Verificación visual
				datos de Localización - Provincia, cantón, parroquia, ciudad, Institución contenedora - Dirección, teléfono, disposición en el contenedor, propietario	Observación directa	Ficha de Observación	Verificación visual
				Estado de conservación (bueno, regular, malo)	Observación directa	Ficha de Observación	Verificación visual
				dimensiones (alto, ancho largo, pierna, manga) en metros	Observación directa	Ficha de Observación	Verificación visual
				Descripción Técnica (materiales orgánico, inorgánico, sintético, mixto), Decoración (lentejuelas, objetos de metal, Encaje, Bordado, otros)	Observación directa	Ficha de Observación	Verificación visual
				técnica utilizada (cocido, bordado, tejido, pegado) mano, maquina) otros	Observación directa	Ficha de Observación	Verificación visual
				Accesorios (sombrero, zapatos, otros)	Observación directa	Ficha de Observación	Verificación visual
				Información específica (fecha, ciudad, autor, manifestación cultural)	Cuestionario	Entrevista	Devotos

Inadecuado manejo de los bienes muebles culturales	No apropiado control, dirección y manipulación de la evidencia material de las manifestaciones de un pueblo.	Manipulación	Cumplimiento de normas	Hay personal con conocimiento en conservación	cuestionario	entrevista	custodio bienes
				Personal: Utiliza guantes (látex, algodón)	cuestionario	entrevista	custodio bienes
				Personal: (sin cierres, hebillas, botones) (lociones o crema)	cuestionario	entrevista	custodio de los bienes
			Almacenaje Adecuado	Tipo de almacenaje (horizontal, vertical, enrollado, otros)	Observación directa	Ficha de Observación	Verificación visual
				Control de la climatización, contaminación ambiental	Observación directa; Cuestionario	Ficha de Observación; Entrevista	Verificación visual Custodio
				Amplitud,	Observación directa; Cuestionario	Ficha de Observación; Entrevista	Verificación visual Custodio
				Seguridad	Observación directa; Cuestionario	Ficha de Observación; Entrevista	Verificación visual Custodio
				Estanterías o cajoneras (metal, vidrio, madera, otros, no posee)	Observación directa	Ficha de Observación	Verificación visual
				Bienes cubiertos con bolsas (algodón, plásticas, herméticas, no posee)(Abertura, sin aberturas)	Observación directa	Ficha de Observación	Verificación visual
				Soporte Forrado (papel seda, tela, hombreras)	Observación directa	Ficha de Observación	Verificación visual
				Presencia de bienes muebles culturales de diferente naturaleza.	Observación directa	Ficha de Observación	Verificación visual

Limitado desarrollo del turismo religioso							
Reducido Crecimiento económico, social, cultural, de las actividades turísticas generadas por motivos religiosos	Económico	genera oportunidades de empleo	visitas al año	cuestionario	entrevista	Autoridades, representantes del turismo del Cantón	
			visitas al mes	cuestionario	entrevista	Autoridades, representantes del turismo del cantón	
	Social	servicio de calidad	¿Se piensa mejorar el lugar donde se guardan los bienes muebles culturales de la Virgen?	cuestionario	entrevista	Custodio de los bienes muebles culturales	
			¿El lugar en el que se encuentran los bienes muebles culturales, está acorde para recibir visitas?	Observación Directa	Fotografía	Cámara Fotográfica Verificación Visual	
	Cultural	Fortalece la Identidad	¿El turismo religioso afianza la identidad?	Cuestionario	entrevista	Autoridades, representantes del turismo del cantón	
			conservación de los bienes culturales	¿Existe un manejo adecuado de los bienes muebles culturales, que permita la conservación de los mismos?	cuestionario	entrevista	Fichas de observación
				¿El manejo adecuado de los bienes muebles culturales de la virgen de la Purificación de Huaca contribuye en el desarrollo del Turismo Religioso?	Cuestionario,	Entrevista	Custodio de los bienes, Autoridades responsables del Turismo del cantón

3.5. RECOLECCIÓN DE INFORMACIÓN

3.5.1. Datos informativos

El cantón San Pedro de Huaca está ubicado al nororiente de la Provincia del Carchi y constituye uno de sus seis cantones, Se ubica a 220 km de Quito y 26 km de Tulcán, está conformado por dos parroquias, una rural que es Mariscal Sucre y la parroquia urbana de Huaca. (UTE, 2013)

Figura 1: Mapa de Ubicación de la parroquia Huaca



Elaborado por: Viviana Cuásquer

“San Pedro de Huaca, es el Cantón más joven de la Provincia, creado el 8 de diciembre de 1995, es una zona eminentemente agrícola y ganadera, (...) su cultura se convierte en destino inevitable para los amantes del turismo” (Pozo, 2013) En el cantón San Pedro de Huaca se encuentra el Santuario de la Virgen de la Purificación de Huaca, lugar donde se venera a la virgen del mismo nombre.

Figura 2: Santuario de la Virgen de la Purificación de Huaca.



Tomada por: Viviana Cuasquer

Según Tapia en su libro *Historia Antigua de la Purita de Huaca* (1996) menciona que la primera iglesia fue terminada el dos de febrero de 1596 según un fragmento de carta del libro de superiores del Convento Máximo de La Merced de Quito que dice:

(...) ha concluido la construcción de la iglesia de Guacán de los Pastos, que es de un solo cuerpo, techumbre de paja, de buen maderamen y vastedad en espacio para la realización de los santos oficios (...) generosamente dieron de limosna para la Sta. Iglesia dos arrobas de cera para alumbrar en la fiesta de la candelaria y un manto de algodón para el altar (...) (pág. 38)

Según el INPC (2011)

El santuario de la Virgen de la Purificación de Huaca forma parte del patrimonio cultural inmueble de la nación, el inmueble fue construido en 1905, mediante la utilización de tapias, que es una técnica en la que se utiliza materiales de la zona como tierra y madera, fue levantada por los pobladores en diferentes épocas y etapas. Es de estilo colonial.

La primera construcción la hizo el padre Juan de Salas en 1578. Más tarde, debido a un incendio la pequeña iglesia se quemó.

En el santuario se encuentra la imagen de la Virgen de la Purificación de Huaca Según (.....) en una entrevista no estructurada menciona que la iglesia tiene tres imágenes de la virgen.

No se posee un dato exacto de la fecha en que fue labrada la imagen más antigua de la virgen, se sabe que pertenece al siglo XVII y por el diseño fue elaborada por la escuela quiteña.

Tapia Tamayo en su Libro Historia Antigua de la Purita de Huaca hace referencia al informe realizado por Calderón en 1782 que dice

La santa imagen es una obra muy humana muy hermosa y muy agradable a la vista (...) .Tiene en el brazo izquierdo a su Benditísimo Hijo, nuestro Redentor. (...) quien la hizo empleó la técnica nueva que los imagineros están desarrollando. Tiene encarne muy humano y su manto es policromado, aunque ahora se halla revestida con ros mantos obsequio de sus numerosos devotos” (Tapia, 1996, pág. 68)

“No quede duda de que la imagen que hoy se venera e el pueblo de Huaca es la misma que se venero entre 1694 y 1697”. (Tapia, Historia Antigua de la Purita de Huaca, 1996, pág. 58)

Las dos copias de la imagen de la Virgen fueron elaboradas en el siglo XX, según datos del INPC, las imágenes forman parte del patrimonio cultural mueble de la nación.

La devoción hacia la imagen de la virgen inicia en el siglo XVII según lo menciona en el plan pastoral de la vicaría Foránea de Huaca, (2013), que dice “la devoción de la imagen de la virgen pudo haberse iniciado en el

tiempo del padre Juan de Andrade (...) devoto de la virgen la Candelaria doctrinado en Huaca, desde 1605 hasta 1617". (pág. 5)

Además según lo menciona Tapia (2000) dice "conocemos que su venerada imagen se halla en ese pueblo desde tiempos coloniales" (pág. 30)

"En Huaca se venera a la Santísima Virgen de la Purificación a quien los huaqueños la llaman cariñosamente La Purita, cuyas festividades se celebran el 2 de Febrero de cada año" (Diócesis de Tulcán, 2015)

(...) .Se determinó que la fiesta de la presentación de la Virgen se la festeja cada dos de febrero en razón de que contados cuarenta días luego del nacimiento de Jesús, coincide con este día. Además, eran también 40 días los que, según la tradición judía, tenían las madres para presentar a sus primogénitos y luego proceder a su propia purificación. (Tapia, 1996, pág. 31)

Los devotos de la virgen no escatiman esfuerzos cuando se trata de ofrecer regalos hacia la imagen de la virgen por la devoción hacia ella, así se notó el 02 de febrero de 1955 en el que se realizó la coronación de la virgen, los pobladores donaron joyas para la elaboración de la corona.

El 2 de febrero de 1955 es para huaca y todos los pueblos cristianos del ecuador y el mundo entero (...) expidió el decreto de Coronación de la Santísima virgen de la purificación, reina de las provincias del norte ecuatoriano. (Pozo, 2013)

Hasta ahora los pobladores realizan la donación de diferentes obsequios hacia la imagen de la virgen; se puede notar la entrega de varios trajes que actualmente forman parte de una gran colección, ya sea por agradecimiento a un favor recibido o por devoción.

3.5.2 Entrevistas

Preguntas	Fernanda Gaón	Modesto Pozo	Ángel Salazar
¿Existe personal con conocimiento en conservación textil? Porque.	No. Porque talvez no existe una capacitación o no se ha dado la oportunidad de dar una explicación como se pueda conservar.	No. Falta de financiamiento y preparación	No
¿Desde hace cuánto tiempo es el encargado del vestuario (bienes muebles culturales) de la Virgen de la Purificación de Huaca?	3 Años y 3 meses	8 años	49 Años Desde 1966
¿Dónde se guarda o almacena los bienes muebles culturales de la Virgen de la Purificación de Huaca?	<ul style="list-style-type: none"> - En el Museo, ahorita están en el museo - En la Iglesia también 	En un lugar Principal	<ul style="list-style-type: none"> - Estaba en armarios - Abajo al subterráneo - Acá arriba en el armario
¿Posee un inventario de los bienes muebles culturales de la Virgen de la Purificación de Huaca?	Sí. Porque La curia exige así.	Si	Si. La curia si lleva, cuando estuvo el padre Roberth para acá no han hecho.

¿Con que frecuencia se realiza la limpieza de los bienes muebles culturales de la Virgen de la Purificación de Huaca?	Semanal	Semanal	Semanal
¿Cómo se realiza el proceso de limpieza del área donde se guarda los bienes muebles culturales de la Virgen de la Purificación de Huaca?	<ul style="list-style-type: none"> - Trapero, Escoba - Seria los polvos, escoba trapero aspiradora no. - Primero barremos, limpiamos los polvos y luego se trapea - El desinfectante, si cloro 	Aspiradora Trapero Otros	<ul style="list-style-type: none"> - Trapero, Escoba, Trapo húmedo Se mojaba un trapito se lo escurría bien, se pasaba la escoba el trapeador bien escurrido
¿Cómo se realiza el proceso de limpieza de los bienes muebles culturales de la Virgen de la Purificación de Huaca?	<ul style="list-style-type: none"> - Lavándolo - En lavadora o a mano los trajes más delicados 	Lavándolo	<ul style="list-style-type: none"> - Lavándolo Pero los que se podía lavar hay otros que no se podía lavar
¿Existen presencia de humedad en los muros, techo o piso del área en que se guarda los bienes muebles culturales de la virgen de la	<ul style="list-style-type: none"> - No, No en los muros no, de pronto por lo que no se tiene mucho abierto tiene un poquito como de 	Si Otras	<ul style="list-style-type: none"> - Ahorita si, abajo. Es porque es un cuarto subterráneo y no tiene ventilación. - Acá si no hay humedad. Por eso que quiere hacer acá

Purificación de Huaca?	olor a encierro, pero humedad eso no tiene		arriba eso de la ropa y así le dijeron pues el pueblo
Existe plan de contingencia, en el caso de existir algún desastre natural Posee:	<ul style="list-style-type: none"> - Si, El padrecito ha de tener todo eso - Extintores - Sistema de alarmas 	<ul style="list-style-type: none"> - No contesto - Sistema de Alarmas 	<ul style="list-style-type: none"> - No - No se ha hecho, no se ha hecho los padres son los que deben hacer
¿Con que frecuencia se enciende la luz, en el área en que se encuentran los bienes?	<ul style="list-style-type: none"> - Dos veces en semana 4 horas a la semana 	<ul style="list-style-type: none"> - 1 hora semanal 	<ul style="list-style-type: none"> - 1 hora semanal
¿Se piensa mejorar el lugar en el que se almacenan los bienes muebles culturales de la Virgen de la Purificación de Huaca?	Si	Si	Si
¿Considera que el manejo de los bienes muebles culturales de la Virgen de la Purificación de Huaca influye en el desarrollo del turismo religioso?	Si	Si	<ul style="list-style-type: none"> - Si eso es principalmente, no tenerlos en la humedad para que no se dañen porque son desde antes y son tenerlas buenas

Entrevistas a las Autoridades

Objetivo.- Identificar el desarrollo del turismo religioso en la parroquia Huaca del Cantón, San Pedro de Huaca.

Pregunta	Nilo Reascos (Alcalde del Cantón San Pedro de Huaca)	Deisy Cando (Encargada de la Unidad de Turismo del Cantón San Pedro de Huaca)
¿Cómo se encuentra la actividad turística en el cantón San Pedro de Huaca?	tenemos por la fiesta de nuestra Madre Santísima De La Purificación que es 15 días comenzando desde enero hasta el dos de febrero	Actualmente con la administración de ahora, el turismo ha mejorado, se está trabajando con diferentes tours, con el ministerio de turismo, con la gobernación para hacer un, catálogo general de los atractivos que tiene el cantón
¿Considera que existe turismo religioso es el Cantón?	hay mucha gente y cuando es el día de la misa aquí tenemos más o menos unas 10 000 personas	El turismo religioso ya no es necesariamente impulsarlo porque Huaca es muy conocido por este atractivo turístico, porque cuando son sus fiestas tenemos la afluencia de muchas personas tanto nacionales como internacionales.
¿Cuántas visitas recibe al año en el cantón San Pedro de Huaca?	La virgencita todos los días, y los días domingos hay unas cuarenta cincuenta personas que	Esto lo hacemos cuando es las fiestas de la virgen el dos de febrero en la misa Campal

	van a la misa y están visitando a nuestra madre santísima de la Purificación	
¿Considera que el turismo religioso contribuye en el fortalecimiento de la identidad?	Si. Nosotros tenemos esta identidad, porque somos creyentes desde el año 1627, cuando vino la virgen aquí a Huaca.	No solamente el turismo religioso, el turismo en general es el que nos muestra la identidad de cada pueblo.
¿El adecuado manejo de los bienes muebles culturales, contribuye al desarrollo del turismo religioso?	No están, no están acordes porque vamos a hacer la casa del museo en donde vamos a poner aparte de las piezas arqueológicas que tenemos también vamos a poner lo que es el vestuario de nuestra madre santísima	Sí, mucho porque hay gente que cuando viene aquí hay que pedir un permiso para ver sus vestimentas y al igual cuando ella está, es lo que le llama la atención al turista más que todo porque este es el turismo que se impulsa en el cantón.

Pregunta	Diego García (Director del Ministerio de Turismo)
¿Usted considera que el turismo religioso es importante?	<ul style="list-style-type: none"> - Es importante a nivel nacional e internacional ya que el tema religioso mueve grandes multitudes - En cada una de nuestras provincias tenemos cosas significativas más aun en la provincia del Carchi considerando que como frontera tenemos algunos temas que hemos

	<p>manejado con el vecino país de Colombia</p> <ul style="list-style-type: none"> - Importante son nuestras iglesias que datan de hace miles de años, varios años, cientos de años y que también tienen la hermosura en el tema de las réplicas o en temas de pintura temas de arquitectura
<p>¿Cómo se encuentra el turismo religioso?</p>	<ul style="list-style-type: none"> - Encaminaremos al tema religioso porque nosotros contamos con muchas fiestas religiosas como es la virgen del Purificación también tenemos nosotros en Mira
<p>¿Usted considera que el desarrollo del turismo religioso contribuye a la identidad?</p>	<ul style="list-style-type: none"> - El tema cultural el tema religioso va a contribuir al tema de la identidad - Saber qué es lo que tenemos en cada una de nuestras iglesias que es lo que poseemos en cada uno de nuestros cantones porque y desde cuando fueron creadas estas iglesias o en el tema religioso
<p>¿El inventario de bienes muebles de la Virgen de la Purificación de Huaca contribuye al desarrollo del turismo religioso?</p>	<ul style="list-style-type: none"> - Conocer las características que tienen estos trajes que han sido obsequiados hacia la Virgen la Purificación - El turista el no solo busca visualización el también busca es información - Conocer al respecto a la Virgen de Purificación, luego poder relacionarse a un museo en donde podría ser uno de los más grandes museos respecto a este tema religioso.

3.5.3. Fichas de inventario

A continuación se presenta el diseño de la ficha que se utilizó para la recolección de la información descriptiva de los bienes muebles culturales de la Virgen de la Purificación de Huaca.

 UNIVERSIDAD POLITÉCNICA ESTATAL DEL CARCHI FACULTAD DE INDUSTRIAS AGROPECUARIAS Y CIENCIAS AMBIENTALES ESCUELA DE TURISMO Y ECOTURISMO FICHA PARA INVENTARIO DEL VESTUARIO (BIENES MUEBLES CULTURALES) DE LA VPH		
DATOS DE LA INSTITUCIÓN RESPONSABLE DE LA CUSTODIA NOMBRE DE LA INSTITUCIÓN: Vicaria Foránea De Huaca DIRECCIÓN: Calle 8 de Diciembre y Gonzales Suárez TELÉFONO: 2973-033 NOMBRE DEL CUSTODIO: Ángel Salazar		Nº FICHA. 001 CÓDIGO DEL BIEN: CSPH-H-SVP-001
DESCRIPCIÓN		
TIPO DE PRENDA Textil (Vestido) ESTADO DE CONSERVACIÓN <input type="checkbox"/> BUENO <input checked="" type="checkbox"/> REGULAR <input type="checkbox"/> MALO	DIMENSIONES FIGURA VIRGEN Alto: 1,37 m Ancho: 1,26m Manga: 0,48m Pierna: 1,34m Capa: 2,90m x 1,85m	DIMENSIONES FIGURA NIÑO Alto: 0,40m Ancho: 0,48m Manga: 0,16m Pierna: 0,24m Capa: 0,17 m
Materiales <input type="checkbox"/> Orgánicos <input type="checkbox"/> Inorgánicos <input type="checkbox"/> Sintéticos <input checked="" type="checkbox"/> Mixtos Decoración <input checked="" type="checkbox"/> Lentejuelas <input type="checkbox"/> Objetos de Metal <input checked="" type="checkbox"/> Encaje <input type="checkbox"/> Bordado <input checked="" type="checkbox"/> Otros ¿Cuáles?.....	Técnica <input checked="" type="checkbox"/> Cocido <input type="checkbox"/> Mano <input checked="" type="checkbox"/> Máquina <input type="checkbox"/> Bordado <input type="checkbox"/> Mano <input type="checkbox"/> Máquina <input type="checkbox"/> Tejido <input type="checkbox"/> Mano <input type="checkbox"/> Máquina <input type="checkbox"/> Pegado <input type="checkbox"/> Otros ¿Cuáles?.....	Accesorios Imagen Virgen <input type="checkbox"/> Sombrero <input type="checkbox"/> Zapatos <input type="checkbox"/> Velo <input checked="" type="checkbox"/> Otros ¿Cuáles? Cinturón Imagen Niño <input type="checkbox"/> Sombrero <input type="checkbox"/> Zapatos <input type="checkbox"/> Velo <input type="checkbox"/> Otros ¿Cuáles?.....
PROCEDENCIA		
Donante _____ Motivo _____ Ciudad _____ Fecha de entrega: _____		

FOTOGRAFÍAS	
	 Virgen Lateral
	 Niño Jesús
Descripción Traje color abanó, con fondo naranja, la decoración utiliza greca dorada, lentejuelas y encaje en el contorno del traje. Traje niño. No posee pedrería, contorno con encaje y lentejuelas doradas	
Vigen Anterior	
OBSERVACIONES:	
Fecha de registro: 06-06-2015	
Investigador: Viviana Cuásquer	

3.6. PROCESAMIENTO, ANÁLISIS E INTERPRETACIÓN DE RESULTADOS.

Para la recolección de la información se diseñó una entrevista y una ficha que permitieron identificar el manejo que se le da a los bienes muebles culturales de la Virgen de la Purificación de Huaca; además una ficha que permitió inventariar dichos bienes.

La validación del documento para la recolección de la información se realizó tomando la opinión de profesionales en el ámbito cultural: Activista de Cultura del Ministerio de Cultura del Carchi; Catalogadora del Instituto Nacional de Patrimonio Cultural, Coordinador de pasantías y coordinador de la Carrera de Restauración y Museología de la Universidad Tecnológica Equinoccial; de igual forma por profesionales en el ámbito turístico.

La información se registró de forma manual y con el apoyo de medios electrónicos con grabación de voz, video, registros fotográficos.

La entrevista se realizó a los encargados de los bienes muebles culturales de la Virgen, para conocer el manejo que se le da a los mismos, pero la entrevista por sí sola no es suficiente, es por esta razón que fue necesario realizar una ficha de observación que permita la recolección de información de manera técnica. Para ello se realizó la verificación de forma visual y mediante la utilización de: termohigrómetro, que permite calcular la HR y la temperatura con datos exactos; GPS, cámara fotográfica; esto se realizó en los dos lugares en los que se almacena los textiles.

Se realizó el inventario de los bienes muebles culturales, vestidos de la Virgen de la Purificación de Huaca, mediante una ficha. Esta permitió realizar un registro fotográfico de cada traje con una réplica de la imagen de la virgen. Para realizar dicho inventario fue necesario el apoyo de varias personas, además la utilización de mascarillas y guantes de látex para evitar que el polvo o microorganismos afecten la salud de las personas o aumentar el daño de los textiles.

Para la obtención de la información de la manifestación cultural que representan los bienes muebles culturales de la Virgen se hizo un llamado a los devotos que han obsequiado los trajes, en las misas dominicales, pero no se obtuvo resultados. Según el Sr Ángel Salazar custodio de los bienes, se ha pedido a los devotos que brinden información desde hace varios años sobre los trajes entregados a la virgen, pero estos no desean hacerlo prefieren regalar el traje de manera anónima.

Para recolectar la información sobre los factores social, económico, cultural del desarrollo turístico religioso se realizó una entrevista al alcalde del Cantón San Pedro de Huaca, a la coordinadora de la unidad de Turismo, al director de ministerio de Turismo del Carchi. Siendo ellos los actores más importantes en el ámbito turístico, quienes al mismo tiempo conocen el desarrollo y la problemática existente. También, para complementar esta información se realizó una entrevista a los encargados de los bienes muebles culturales de la virgen, además, la información de las fichas permitió diagnosticar el estado en el que se encuentran los bienes, identificando el estado de dicho patrimonio cultural tangible del desarrollo turístico de la parroquia de Huaca.

Para el procesamiento de la información se procedió a organizar el material utilizado en la recolección de los datos, transcripciones de la grabación de voz, video, de las entrevistas; registro fotográfico y fichas de inventario.

Para el procesamiento de la información en investigación cualitativa se procedió a analizar de manera verbal como lo menciona Niño (2011) que dice:

“Los datos verbales (...) seguirán siendo de carácter verbal, es decir, se ordenarán, reducirán, y presentarán de forma conceptual, por tanto no se codificarán ni se tabularán (al menos en tablas estadísticas) y tampoco necesitarán de cuadros numéricos”. (pág. 101)

La información recolectada se ordenó en cuadros y se consideró lo más importante de cada entrevista realizada; posteriormente se analizó e

interpretó mediante los conceptos teóricos expuestos en la fundamentación científica del presente trabajo tomando en cuenta expresiones de los entrevistados que se muestran mediante la utilización de comillas lo que permite dar mayor objetividad a los resultados presentados. Además, se complementó el análisis de la información de los entrevistados con fotografías. Las fichas sobre el manejo de los bienes muebles culturales de la Virgen permitieron identificar el aspecto cultural del desarrollo turístico.

Basado en (Hernández, 2014) que dice:

“El investigador emplea una variedad de formatos para reportar sus resultados: narraciones, fragmentos de textos, videos, audios, fotografías y mapas; diagramas matrices y modelos conceptuales.” (pág. 13).

3.6.1. Análisis de resultados

Fichas para identificación de manejo de bienes muebles culturales de la Virgen de la Purificación de Huaca

Ficha de Observación Espacio 1.

Ubicación

Figura 3. Ubicación del espacio en el que se encuentran los bienes muebles culturales de la Virgen

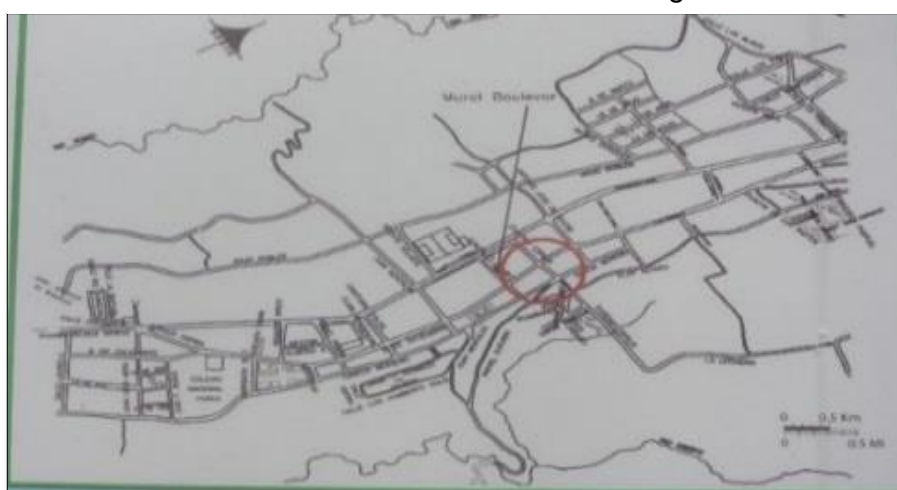

Fuente: GAD San Pedro de Huaca
Modificado por: Viviana Cuasquer

Los bienes muebles de la Virgen de la Purificación de Huaca se encuentran en la parroquia de Huaca del cantón San Pedro de Huaca en las siguientes coordenadas, Latitud 18N 196670 y Longitud 0070259.

El espacio es un piso subterráneo, ubicado en las calles 8 de Diciembre y Gonzáles Suarez, con un área de 174,56 m². Siendo la Vicaria Foránea de Huaca la institución responsable de dichos bienes.

Los bienes se encuentran cerca de un pasillo; posee ventanas exteriores; se encuentra cerca de un área de alimentación; el espacio en que se encuentran los bienes también posee bienes culturales de naturaleza diferente a la textil.

Figura 4. Espacio uno para el almacenaje de los bienes muebles culturales de la Virgen.

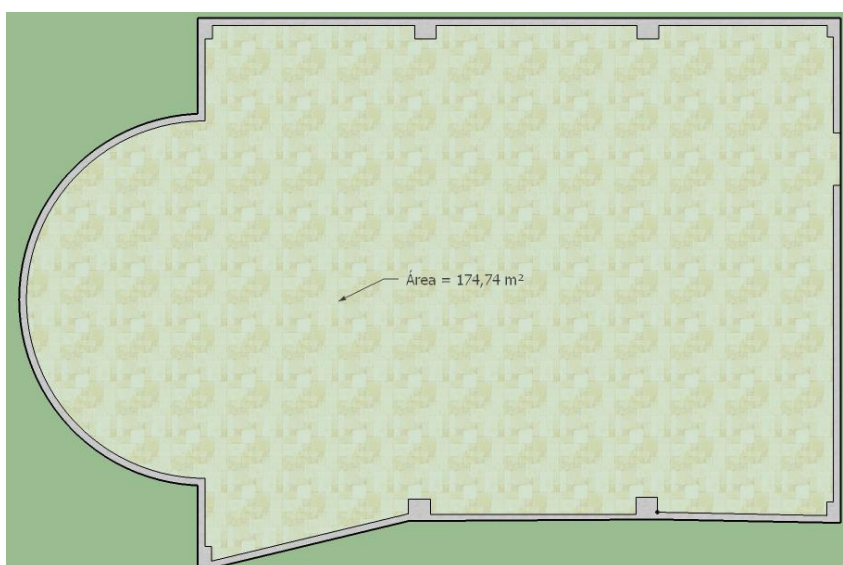

El espacio se encuentra en el Piso Subterráneo, bajo el salón de la Purita en las calles 8 de Diciembre y Gonzales Suarez

Climatización

El espacio tiene 67% de humedad relativa y 14,5°C de temperatura. Con iluminación fluorescente de 6000 lm por cada lámpara.

Figura 5. Termo-higrómetro Digital

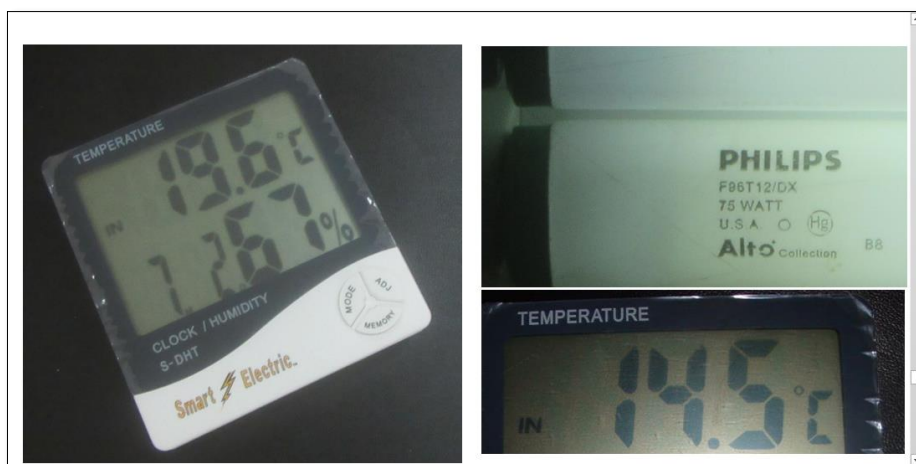

Aparato utilizado para medir la humedad relativa y la temperatura.

La iluminación que reciben es mayormente artificial mediante la utilización de lámparas fluorescentes.

Seguridad

Posee varias medidas de seguridad como: sistema de alarmas, detector de movimiento, detector de humo, letrero de salida.

Figura 6. Medidas de Seguridad utilizadas en el espacio de Almacenaje



Detector de Humo

Detector de Movimiento

Sistema de Alarma

Letrero de Salida Luminoso

Elaborado por: Viviana Cuasquer

Almacenaje

La mayoría de los bienes culturales se ubican de forma horizontal sobre sillas, alejados del piso y alejados de la pared, en menor cantidad se encuentran almacenados en forma vertical mediante ganchos de alambre, estos se encuentran cerca de piso y pared.

Figura 7. Forma de Almacenaje de los bienes muebles culturales de la Virgen.



Almacenaje Horizontal sobre sillas



Almacenaje Vertical mediante ganchos.

Existe presencia de polvo, microorganismos, e insectos, y no poseen bolsas para la protección de los mismos, tampoco existen estanterías para ubicar los bienes.

Ficha de Observación Espacio 2.

Como se muestra en la figura 3 los bienes muebles de la Virgen de la Purificación de Huaca se encuentran en las calles 8 de Diciembre y Gonzales Suarez de la parroquia Huaca del cantón San Pedro de Huaca en las siguientes coordenadas, 18N Latitud 0196695 y Longitud 0070259

Figura 8. Espacio 2 de Almacenaje de los Bienes Muebles Culturales de la Virgen.

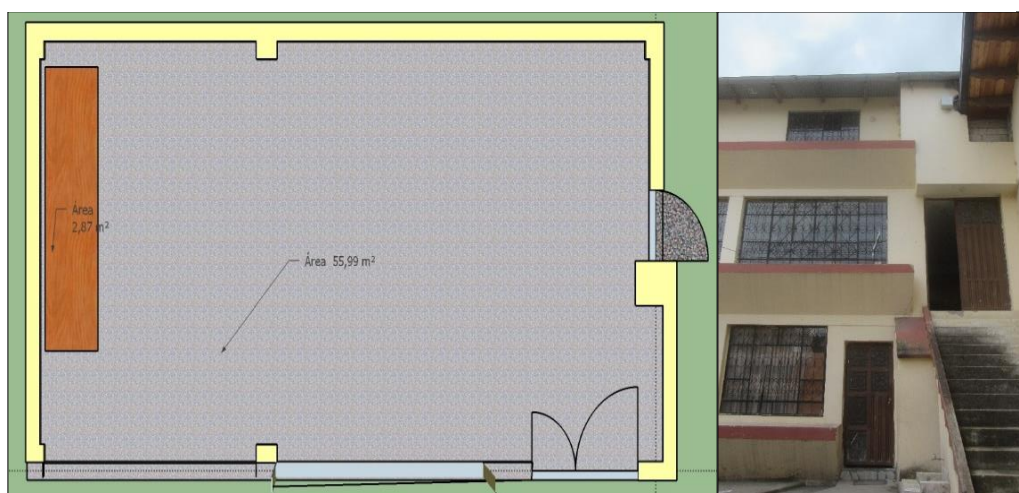

Elaborado por: Viviana Cuasquer

El espacio en el que se almacenan los bienes muebles culturales de la Virgen de la Purificación de Huaca se encuentra en la segunda planta del edificio posee un área de 42,94 m², Siendo la Vicaria Foránea de Huaca la institución responsable de dichos bienes.

El espacio se encuentra cerca de puertas y ventanas exteriores; cerca al espacio se encuentra un depósito de basura.

No posee ningún tipo de medidas de seguridad.

Climatización

El espacio posee una humedad relativa de 78% y 13,3 ° C de temperatura. La iluminación que posee el espacio es artificial mediante lámparas incandescentes y fluorescentes, también recibe luz natural de forma directa. Existe presencia de polvo e insectos.

Almacenaje

Los bienes se encuentran alejados del piso y pared, aunque se notó la presencia de insectos.

Los bienes se almacenan de manera vertical mediante la utilización de ganchos en un guardarropa de madera; no posee bolsas de protección.

Los bienes muebles culturales de la Virgen de la Purificación de Huaca se encuentran almacenados en un amplio guardarropa de madera, posee un área de 2,87m², al estar dentro del guardarropa se evita la luz de forma directa y tiene una iluminación de 0 lux.

Aunque el guardarropa es amplio, no es suficiente para los trajes que allí se almacenan. Se almacenan de forma vertical, mediante ganchos de alambre, los que pueden ocasionar desgarres a los trajes. Para evitar que los trajes se dañen de forma involuntaria es necesario la utilización de soportes de madera.

Figura 9. Estantería en la que se almacenan los bienes muebles Culturales de la Virgen



Tomado por: Viviana Cuasquer

Dentro del guardarropa no se observó la presencia de insectos pero se notó la presencia de arañas fuera del estante; las arañas no producen daño a los bienes pero ello indica que el área no se encuentra limpia.

Ficha de inventario de los bienes muebles culturales de la virgen de la Purificación de Huaca

Se realizó el levantamiento de 208 fichas de los bienes muebles culturales de la Virgen de la Purificación de Huaca, de los cuales 153 son completos es decir posee manto, vestido y traje del niño; 13 tiene el vestido de la virgen y el manto; cinco tiene el vestido de la virgen y el traje del niño; 30 son trajes del niño, todos los trajes poseen decoración elaborada en objetos sintéticos.

Entrevista a encargados de los bienes muebles Culturales

De acuerdo a la pregunta: **¿Existe personal con conocimiento en conservación textil?** que se realizó a los encargados de los bienes

muebles culturales se determinó que no existen personas con dicho conocimiento.

De acuerdo a la pregunta **¿Desde hace cuánto tiempo es el encargado del vestuario (bienes muebles culturales) de la virgen de la Purificación de Huaca?** Se determinó que los encargados son dos personas.

- Fernanda Gaón, que lleva 3 años encargada
- Sr Ángel Salazar lleva 49 años.

¿Dónde se guarda o almacena los bienes muebles culturales de la Virgen de la Purificación de Huaca? Se determinó que los bienes muebles culturales se almacenan en dos lugares, en un piso subterráneo, bajo el salón de la Purita y en la segunda planta de la edificación de la iglesia.

¿Posee un inventario de los bienes muebles culturales de la Virgen de la Purificación de Huaca? Mediante esta pregunta se determinó que existe un inventario de los bienes muebles de la virgen, dicho inventario posee un dato generalizado y se lo realizó desde el ámbito de la contabilidad, en el año 2002 y desde entonces no se ha realizado una actualización del mismo.

Figura 10. Fotografía del Archivo (2002) del inventario de los bienes contables del Santuario Nuestra Señora de la Purificación

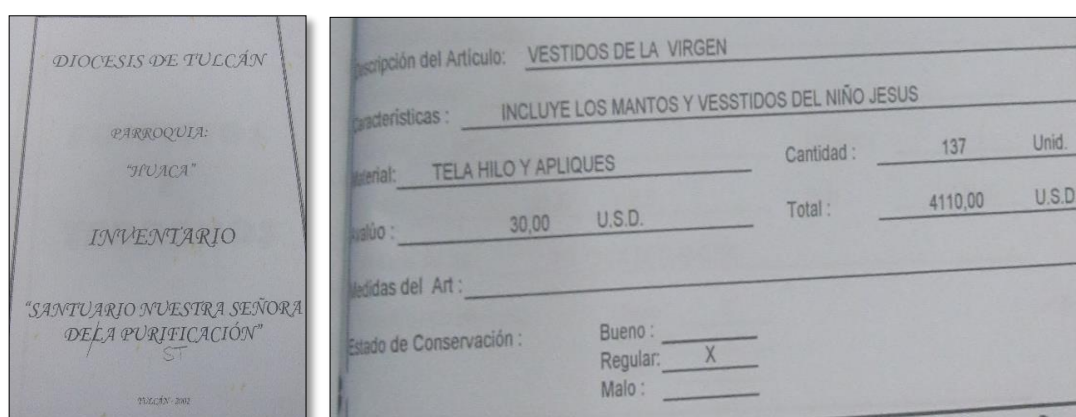

Tomada por: Viviana Cuasquer

¿Con que frecuencia se realiza la limpieza de los bienes muebles culturales de la Virgen de la Purificación de Huaca?

En la realización de esta pregunta se determinó que la limpieza de los bienes se realiza una vez en semana

¿Cómo se realiza el proceso de limpieza del área donde se guarda los bienes muebles culturales de la Virgen de la Purificación de Huaca? Se determinó que la limpieza se realiza mediante la utilización de escoba, trapeador, desinfectante; antes se realizaba un proceso similar, pero evitando que se levante el polvo con un trapo húmedo.

¿Cómo se realiza el proceso de limpieza de los bienes muebles culturales de la Virgen de la Purificación de Huaca? Para la limpieza de los bienes muebles culturales de la Virgen se los lava ya sea en lavadora a mano o mediante planchado en húmedo. Esto depende de la calidad del material de los textiles.

¿Existen presencia de humedad en los muros, techo o piso del área en que se guarda los bienes muebles culturales de la virgen de la Purificación de Huaca? El área principal en el que se almacenan los bienes posee humedad, por condiciones ambientales, un factor que influyó, fue la realización del boulevard, debido que la construcción del mismo hizo que se inundara el cuarto de almacenaje en un día de lluvia. Posee humedad porque es un piso subterráneo y no posee ventilación.

¿Existe plan de contingencia, en el caso de existir algún desastre natural? El espacio 1 posee ciertas medidas de seguridad como extintores y sistema de alarmas, el espacio 2 no posee ninguna medida de seguridad, para ninguno de los casos existe un plan de contingencia.

¿Con que frecuencia se enciende la luz, en el área en que se encuentran los bienes?

De una a cuatro horas semanales.

¿Se piensa mejorar el lugar en el que se almacenan los bienes muebles culturales de la Virgen de la Purificación de Huaca? Mediante la pregunta planteada se determinó que se plantea mejorar el espacio en el que se encuentran los bienes muebles, para evitar daños en los mismos.

¿Considera que el manejo de los bienes muebles culturales de la Virgen de la Purificación de Huaca influye en el desarrollo del turismo religioso? Ante esta pregunta los encargados mencionan que sí, porque las personas desean visitar y a veces piden permiso para ello. Y además esto permitirá que los bienes se conserven de manera adecuada.

Entrevista dirigida a las autoridades

De acuerdo a lo pregunta **¿Cómo se encuentra la actividad turística en el cantón San Pedro de Huaca?** Se determinó que existen varios atractivos turísticos, entre ellos las fiestas de la Virgen de la Purificación de Huaca, que tienen una duración aproximada de 15 días, empieza en enero y finaliza el dos de febrero.

(...) “tenemos por la fiesta de nuestra Madre Santísima de la Purificación que es 15 días comenzando desde enero hasta el dos de febrero” (Reascos, 2015)

En cuanto a la pregunta **¿Considera que existe turismo religioso en el Cantón?** Los informantes mencionan que este es el tipo de turismo que es impulsado en el cantón y que cada año se reciben muchos visitantes por este motivo

(...) “Huaca es muy conocido por este atractivo turístico, porque cuando son sus fiestas tenemos la afluencia de muchas personas tanto nacionales como internacionales” (Cando, 2015)

Figura 11. Misa en Honor a la Virgen de la Purificación de Huaca



*La misa se realiza en el estadio José María Landázuri de la ciudad de Huaca
Tomada por: Viviana Cuasquer
Fecha: 2 de Febrero de 2015*

Mediante la realización de la pregunta **¿Cuántas visitas recibe al año en el cantón San Pedro de Huaca?**

Según el informante en las festividades de la virgen se reciben aproximadamente 10 000 personas; aunque la virgen recibe muchas visitas durante todo el año es el dos de febrero donde se concentra una gran afluencia de visitantes que asisten a la misa campal que se celebra cada año.

“cuando es el día de la misa aquí tenemos más o menos unas 10 000 personas que se llena el estadio” (Reascos, 2015)

En cuanto a la pregunta **¿Considera que el turismo religioso contribuye en el fortalecimiento de la identidad?**

(...)El tema religioso va a contribuir al tema de la identidad, a este cambio que nosotros necesitamos, a este cambio de cultura es decir tener una cultura turística para también nosotros saber qué es lo que tenemos en cada una de nuestras iglesias que es lo que poseemos en cada uno de nuestros cantones porque y desde cuando fueron creadas estas iglesias o en el tema religioso, cada una de estas tiene su importancia en cada una de sus comunidades.(...) (García D. , 2015)

De acuerdo a la pregunta **¿El adecuado manejo de los bienes muebles culturales, contribuye al desarrollo del turismo religioso?**

Se menciona que existen personas que solicitan ver la vestimenta, bienes muebles culturales de la virgen, pero el espacio no se encuentra acorde para recibir visitas así lo menciona (Reascos, 2015) que dice:

“No están, no están acordes porque vamos a hacer la casa del museo en donde vamos a poner aparte de las piezas arqueológicas que tenemos también vamos a poner lo que es el vestuario de nuestra madre santísima.”

Se puede notar que existe predisposición para mejorar el espacio en el que se encuentran los bienes muebles de la virgen; la realización de un inventario de dichos bienes forma parte del adecuado manejo de los bienes y al respecto (García D. , 2015) menciona:

(...) conocer el descubrir cada uno de los ecuatorianos carchenses conozcamos lo que nosotros tenemos el potencial que existe, no solo en el tema económico, sino en el tema, hablemos, en el tema de, de las características que tienen estos trajes que han sido obsequiados hacia la Virgen la Purificación entonces esto va encaminado a que nosotros tengamos mayor información, y el turista el no solo busca visualización el también busca es información (...)

3.6.2. Interpretación general de datos

Manejo de los bienes muebles culturales de la Virgen de la Purificación de Huaca.

Los bienes muebles de la Virgen de la Purificación de Huaca se almacenan en dos espacios, ninguno de estos cumple con medidas técnicas que protejan dichos bienes.

La recolección de la información que se realizó permitió determinar el manejo que se brinda a los bienes muebles pertenecientes a la Virgen de la Purificación de Huaca.

La ubicación de los bienes no es la más adecuada, pues se encuentra cerca de pasillos; puertas exteriores, cerca de un área de alimentación; uno de los espacios se encuentra en un piso subterráneo y el otro se encuentra en una segunda planta; por la ubicación los bienes muebles culturales corren el riesgo de recibir polvo o aire contaminado, mismo que ocasiona que las fibras textiles sufran abrasión, se deterioren o desintegren.

Los espacios dispuestos para la ubicación de los textiles no poseen las condiciones necesarias para su almacenaje, la humedad presente es de 65% y 76% valor que sobrepasa los valores adecuados; la temperatura es de 13,3 °C y 14,5 ° C, valores que son menores a las condiciones óptimas.

El porcentaje de humedad relativa adecuado para la colección textil, oscila de 45% a 60 % y a una temperatura de 18 ° C a 22 ° C, al sobrepasar el valor de humedad genera ambientes propios para la proliferación de microorganismos, mismos que se pudo notar mediante la observación directa, además de la presencia de insectos, entre estos se pudo notar la existencia de arañas que no producen daños en los textiles pero que su presencia significa que el área no se encuentra limpia.

Los dos espacios dispuestos para el almacenaje de los bienes muebles culturales, poseen una adecuada iluminación, los textiles son altamente sensibles a la luz, aunque una de las áreas posee amplias ventanas y la luz solar ingresa de forma directa los textiles no la reciben puesto que se encuentran dentro de un amplio guardarropa de madera, el mismo que no permite la entrada de luz, el otro espacio posee ventanas al exterior, pero al ser un piso subterráneo la entrada de iluminación es mínima, reciben iluminación artificial fluorescente de una a cuatro horas semanales.

Una de las áreas cuenta con varias medidas de seguridad, el otro espacio no cuenta con ninguna medida de seguridad; no se posee un plan de contingencia ante posibles fenómenos naturales; actos de vandalismo; incendios; entre otros; que prevenga posibles daños a los bienes.

La decoración de los trajes posee materiales sintéticos, objetos que son altamente inflamables, productos utilizados en el siglo XX.

El proceso de limpieza que se realiza, no es el más adecuado, pues se debe evitar el uso de trapeadores que eviten cambios constantes de la HR, también debe evitarse el uso de desinfectantes que afectan a las fibras textiles; además se debe utilizar guantes o mascarilla que permita al personal encargado su protección y evitar la grasa de las manos en los textiles pues es aquí donde se produce mayor acumulación de polvo.

Los bienes se colocan uno arriba de otro sobre sillas, sin protección o estanterías; se guardan de manera vertical mediante ganchos de alambre. La forma en la que se almacena los textiles no es correcta, debido a que el peso de los trajes que se encuentran arriba produce pliegues o desgarres a los bienes que se encuentran debajo, además la utilización de ganchos puede ocasionar de manera involuntaria roturas en los bienes, y dichos ganchos no son suficiente para el peso de los vestidos.

La curia posee un inventario de los bienes muebles en el que se incluye los trajes de la virgen, estos se encuentran de manera generalizada en una sola ficha levantada en el año 2002. La realización del inventario permitió identificar que al no existir este tipo de registro los bienes corren el riesgo de perderse, se notó que los trajes no se encuentran completos y que varios de ellos se encuentran mezclados, el uso de dos almacenes no permite que se tenga un control de la entrada y salida de los vestidos.

Según el Sr Ángel Salazar, custodio de los bienes muebles desde hace 49 años, la virgen tenía una colección textil de aproximadamente 300 ejemplares, al realizar la recolección de la información se realizó el levantamiento de 208 fichas de las cuales 153 son completos es decir posee manto, vestido y traje del niño; 13 tiene el vestido de la virgen y el manto; cinco tiene el vestido de la virgen y el traje del niño; 30 son trajes del niño.

La mayoría de los trajes poseen una decoración muy llamativa o muy elaborada, pues los devotos consideran a la virgen como una Reina, digna de la mayor belleza representada en cada uno de los trajes.

Con lo antes mencionado se comprende que el manejo de los bienes muebles culturales pertenecientes a la Virgen de la Purificación de Huaca no es correcto debido al desconocimiento y la falta de financiamiento y si no se aplican medidas que permitan la conservación de los mismos el deterioro de estos bienes se verá reflejado en poco tiempo, perdiendo su estructura física y la evidencia material que se ha heredado por muchos años.

Desarrollo del turismo religioso

El desarrollo del turismo se ve reflejado en los ámbitos económico, social y cultural. Durante todo el año la parroquia de Huaca recibe visitantes motivados por la fe hacia la Virgen de la Purificación como lo menciona Reascos (2015) que dice:

“Los días domingos hay unas cuarenta o cincuenta personas que van a la misa y están visitando a nuestra madre santísima de la Purificación”

Pero la mayor afluencia de visitantes que recibe la parroquia de Huaca se concentra en el mes de enero hasta el dos de febrero que finaliza con una misa campal, según Reascos (2015) menciona:

“cuando es el día de la misa aquí tenemos más o menos unas 10 000 personas que se llena el estadio”.

Durante este periodo de tiempo se percibe mayormente el aporte económico que el turismo religioso brinda a la parroquia, pues genera oportunidades de empleo para personas de diferentes partes del país y de la misma localidad de forma temporal; existe aumento en el comercio; mayores ventas en la alimentación; venta de productos religiosos, entre otros; contribuyendo de esta forma a la economía local.

Figura 12: Venta de diferentes productos religiosos y no religiosos



Tomada por: Viviana Cuasquer

El aporte del turismo en el aspecto social se percibe por los beneficios que la calidad en el servicio que se brinda a los visitantes y el fortalecimiento de la identidad.

Muchos de los visitantes solicitan observar la vestimenta que la virgen posee, pero el espacio en el que se encuentra los bienes muebles culturales de la virgen de la Purificación de Huaca no se encuentra acorde para recibir visitas, así lo menciona Reascos (2015) refiriéndose a los bienes culturales que la parroquia de Huaca posee

“no están acordes porque vamos a hacer la casa del museo en donde vamos a poner aparte de las piezas arqueológicas que tenemos, también vamos a poner lo que es el vestuario de nuestra madre santísima”

Por lo tanto se puede decir que la calidad en dicho servicio no brinda al visitante total satisfacción.

Se puede notar que existe preocupación por mejorar el espacio que se encuentran los bienes muebles culturales, Salazar (2015) custodio de los bienes durante 49 años menciona:

“si eso es principalmente, no tenerlos en la humedad para que no se dañen porque son desde antes y son tenerlas buenas”

La fiesta de la Virgen de la Purificación de Huaca se ha heredado desde muchos años atrás, es una tradición que forma parte de la identidad de los pobladores de la localidad, pero muchos de los visitantes y los mismos pobladores de la parroquia desconocen la importancia de valorar los bienes muebles culturales que se posee; es importante tener conocimiento de lo que poseemos ya que permite el fortalecimiento de la identidad.

El desarrollo del turismo fortalece la identidad más aún si se trata de formas del turismo cultural, según García (2015) menciona que el conocimiento de los bienes culturales que se posee es importante

“saber qué es lo que tenemos en cada una de nuestras iglesias que es lo que poseemos en cada uno de nuestros cantones porque y desde cuando fueron creadas estas iglesias o en el tema religioso, cada una de estas tiene su importancia en cada una de sus comunidades”

En el aspecto cultural el desarrollo del turismo religioso permite el aprovechamiento de los recursos culturales de una localidad mediante la conservación de los mismos y el fortalecimiento de la identidad.

Los recursos culturales religiosos que la parroquia de Huaca posee no se encuentran adecuado para recibir visitas y se brinda un manejo no apropiado, por ello se puede deducir que no existe un desarrollo del turismo en el ámbito cultural, pues no se han considerado como recurso turístico y se lo ha desvalorizado debido a que no se ha brindado la atención necesaria para su conservación.

La recolección de la información permitió determinar que las potencialidades en turismo religioso que la parroquia de Huaca posee no han sido aprovechadas en su totalidad; pues el turismo religioso se concentra durante un mes, y los beneficios económicos se perciben durante ese periodo de tiempo; no se posee suficiente información sobre los bienes culturales que permita a los pobladores fortalecer su identidad y trabajar por la conservación de los mismos permitiendo obtener de esta forma beneficios económicos sociales y culturales que forman parte del desarrollo del turismo, que estimule la descentralización de las visitas a la parroquia de Huaca por motivos religiosos.

3.6.3. Validación de la idea a defender.

El inadecuado manejo de los bienes muebles culturales de la Virgen de la Purificación de Huaca, limita el desarrollo del turismo religioso.

Figura 13. Almacenaje incorrecto de los Bienes Muebles Culturales de la Virgen de la Purificación de Huaca



Tomado por: Viviana Cuasquer

Los bienes muebles culturales de la virgen de la Purificación de Huaca no poseen un manejo adecuado y forman parte de un recurso turístico que puede ser aprovechado, permitiendo la conservación de los mismos para las futuras generaciones, esto se puede realizar mediante el diseño de espacios que permitan la adecuada manipulación, control y dirección de dichos bienes, disminuyendo el deterioro de los mismos brindando un servicio de calidad a los visitantes y generando oportunidades de empleo durante periodos de tiempo prolongados y no solo en determinadas temporadas.

*Figura 14. a) Interior del Santuario de la Virgen de la Purificación de Huaca
b) Misa campal*



Tomado por: Viviana Cuasquer
Fecha: 13 Junio 2014



Tomado por: Viviana Cuasquer
Fecha: 02 Febrero 2015

La parroquia de Huaca, perteneciente al cantón San Pedro de Huaca posee potencialidades para desarrollar el turismo religioso, la conservación de los bienes muebles culturales forma parte de una estrategia complementaria para el desarrollo de la actividad turística que en la parroquia de Huaca no ha sido considerada. Existiendo centralización de visitas durante un corto periodo de tiempo.

IV. CONCLUSIONES Y RECOMENDACIONES.

4.1. CONCLUSIONES.

- La investigación bibliográfica permitió determinar que los factores que influyen en el deterioro de los bienes muebles culturales son cuatro: ambiental, fenómenos naturales, intrínseco y antrópico; mediante el control de dichos factores se podrá conservar la estructura física de los bienes.
- El turismo religioso forma parte del turismo cultural y el desarrollo del mismo se identifica mediante los factores económico, social y cultural, es decir la generación de fuentes de empleo en diferentes sectores relacionados con el turismo, hoteles, restaurantes, entre otros; la calidad en el servicio brindado al visitante y la conservación de los bienes culturales.
- No existe control de los factores que influyen en el deterioro de los bienes muebles culturales, lo que ha generado daños como: rasgaduras, pliegues, manchas imborrables, corrosión de los elementos de decoración que a su vez genera que las fibras se desintegren; se notó la presencia de insectos; y al no existir un inventario la pérdida parcial de varios bienes.
- La parroquia Huaca tiene potencialidades para el turismo religioso que no se han aprovechado en su totalidad. La mayor cantidad de visitantes que la parroquia recibe se puede notar a mediados del mes de enero e inicios de febrero.
- El turismo religioso en la parroquia de Huaca ofrece oportunidades de empleo para cubrir las necesidades básicas de los visitantes, el servicio de alimentación, venta de objetos religiosos entre otros, se observa durante las festividades de la virgen, y en menor cantidad en el resto del año.
- El turismo permite la conservación de bienes muebles culturales, en la parroquia de Huaca.

4.2. RECOMENDACIONES

- Proponer formas para dar a conocer la forma adecuada de conservación de bienes culturales que se enfoque en personas que tienen a su cargo la evidencia material de la identidad de un pueblo, pues el desconocimiento de normas técnicas genera el mal manejo de los mismos, y aumenta el grado de deterioro.
- Se recomienda que se siga realizando el proceso de inventario de los bienes muebles culturales, que sean donados a la virgen, posteriormente, para evitar la pérdida de los mismos.
- Realizar propuestas para desarrollar el turismo religioso mediante convenios de las instituciones competentes, GAD del Cantón San Pedro de Huaca, Vicaria Foránea de Huaca, Ministerio de Cultura y Patrimonio.
- Proponer una forma apropiada para conservar los bienes muebles culturales religiosos que permitan el estímulo del desarrollo del turismo religioso.
- Realizar un estudio del desarrollo turístico que se genere si un lugar es adecuado para los bienes muebles culturales de la Virgen.

V. PROPUESTA.

5.1. TÍTULO.

Distribución de espacios para el Museo Virgen de la Purificación de Huaca

5.2. ANTECEDENTES DE LA PROPUESTA.

Mediante la investigación bibliográfica realizada se notó que los vestidos de la Virgen de la Purificación de Huaca son bienes culturales; producto del culto a la Virgen; culto que es patrimonio intangible de la nación.

En la observación directa se utilizó fichas técnicas; se determinó que el manejo que reciben los bienes culturales de la Virgen de la Purificación de Huaca es inadecuado puesto que no se ha brindado la atención necesaria y no se realiza el control de los factores ambiental, antrópico, naturales, como consecuencia, los bienes muebles culturales se han desgastado o deteriorando.

El turismo religioso es una opción que brinda a la parroquia de Huaca oportunidades de empleo para satisfacer las necesidades de los visitantes que se notan en mayor proporción en los meses de enero y febrero así lo menciona Reascos (2015) en una entrevista semi-estructurada “el turismo, he, tenemos por la fiesta de nuestra Madre Santísima de la Purificación que es 15 días comenzando desde enero hasta el dos de febrero”.

Para que los bienes muebles de la Virgen se conserven es necesario adecuar un lugar que posea las condiciones necesarias para albergar dichos bienes, permitiendo además que estos sean exhibidos y de esta forma contribuir al desarrollo del turismo religioso, y que no se vea limitado por la pocas actividades a realizarse en la parroquia para este tipo de turismo cultural. Este espacio es una opción para la descentralización de las visitas que la parroquia de Huaca recibe.

5.3. JUSTIFICACIÓN.

Un museo forma parte de las estrategias complementarias del desarrollo del turismo cultural, el turismo religioso forma parte de éste. Los factores social, económico, cultural de la localidad se ven beneficiados por la presencia de un museo; en el aspecto económico genera fuentes de empleo directas las cuales estarán encargadas para el manejo de los bienes muebles; fuentes de empleo indirectas ya que los visitantes necesitan cubrir necesidades de alimentación, hospedaje, transporte.

En el aspecto cultural los bienes muebles culturales deben poseer las condiciones necesarias para su conservación y preservación de las futuras generaciones, además de contribuir al fortalecimiento de la identidad de las localidades.

Es importante tener en cuenta que el desarrollo del aspecto social se logra a través de un servicio adecuado, pues genera bienestar en los visitantes si la exposición es de calidad.

5.4. OBJETIVOS.

Diseñar la distribución del espacio físico para la exhibición de los bienes muebles culturales de la Virgen de la Purificación de Huaca

5.5. FUNDAMENTACIÓN.

Museología.

“Ciencia que trata de los museos, su historia, su influjo en la sociedad las técnicas de conservación y catalogación.” (DRAE, 2012)

Museo

Según Charvet en el primer encuentro nacional de Políticas de Museos, Políticas y Sistema de museos del Ecuador (2010) menciona que:

Los museos se han convertido en espacios privilegiados de interacción social y de reconocimiento mutuo de las distintas comunidades a nivel local e internacional. (...) cobran distintos sentidos de apropiación dinámica e incorporan al visitante dentro de un proceso de aprendizaje. (pág. 4)

Según el ICOM, Consejo internacional de Museos, en la 22ª asamblea general de Viena (2007), menciona lo siguiente:

Un museo es una institución permanente, sin fines de lucro, al servicio de la sociedad y abierta al público, que adquiere, conserva, estudia, expone y difunde el patrimonio material e inmaterial de la humanidad con fines de estudio, educación y recreo. (pág. 3)

Según el ICOM, en su manual práctico Como administrar un museo (2007) menciona que el objetivo de un museo es:

Llevar adelante las actividades de conservación y enriquecimiento de las colecciones que aportan un testimonio material de la cultura y del entorno del territorio que han escogido (...) buscar la excelencia en la prestación de servicios a sus diferentes públicos: escolares, estudiantes, visitantes de los alrededores, turistas internacionales o nacionales, investigadores y especialistas (pág. VI)

Un museo es un espacio dispuesto para la conservación de los bienes muebles culturales, bienes que son el testimonio material de la cultura de un pueblo. Los turistas que acuden a un museo están motivados por razones como educación, investigación, recreo entre otras; el servicio brindado debe ser de calidad para que aporte al desarrollo de la sociedad permitiendo el reconocimiento del lugar ya sea a nivel local, nacional e internacional.

Exposición

Según López (2013), en su libro Conservación Preventiva en colecciones Textiles menciona lo siguiente:

“No tiene sentido tener una colección que no es exhibida o difundida.

Por eso hay que tomar una serie de medidas que minimicen, en lo posible, los riesgos buscando un equilibrio entre exposición y conservación”. (pág. 48)

“El lugar de la exposición se presenta así como un espacio específico de interacción social” (ICOM, 2010, pág. 36)

“La organización de una exhibición debe tomar en cuenta desde el comienzo, la conservación de los textiles.” (Comité Nacional de Conservación Textil, 2002, pág. 50)

Exposición permanente

“Se le llama exposición permanente a la exhibición diaria de las piezas propias de un museo que permanece abierta al público por tiempo indefinido.” (Dever & Carrizosa, s.f, pág. 3)

La exhibición de las colecciones de bienes muebles culturales permite la difusión de los mismos mediante las visitas que recibe; transformándose en un sitio para la interacción social y cultural, la exposición de los bienes muebles culturales puede ser temporal o permanente, en ambos casos es necesario tener en cuenta las medidas técnicas necesarias para asegurar la conservación de los bienes y que a su vez que brinde al visitante un servicio de calidad.

El objeto, motivo de la presente investigación son bienes muebles culturales de naturaleza textil y según López (2013) menciona que:

Es aconsejable que la exposición de materiales textiles sea temporal, y en el caso de que deban exponerse por un largo periodo de tiempo es conveniente practicar la rotación de las piezas de forma periódica.” (pág. 48)

...

En el caso de las obras tridimensionales como la indumentaria (...) se tiene que mostrar la actitud que tendría quien lo vistiese, y para ello es imprescindible respetar la forma tridimensional. (pág. 50)

Los bienes muebles culturales textiles son muy frágiles a los factores que inciden en el deterioro de los mismos, es por ello que se recomienda la rotación de las piezas que integran la colección en un periodo no menor a tres meses, las otras piezas permanecerán en el almacén con una climatización acorde a las necesidades requeridas para su conservación.

Normas técnicas de la exposición

Recorrido libre

Se utiliza para guiones no secuenciales. Permite realizar la visita de acuerdo con el gusto o inquietudes del visitante. (Dever & Carrizosa, s.f, pág. 10)

Dependiendo del espacio y las necesidades de los bienes muebles culturales se realiza un recorrido para los visitantes, el recorrido libre es uno de estos, varios autores lo denominan sin recorrido pero tiene diferentes recorridos, siendo el visitante quien decide, sin que ello altere la secuencia de los bienes expuestos.

Según Dever & Carrizosa, (s.f) menciona que:

“Las obras deben estar exhibidas a una distancia inferior a 30 metros de una salida” (pág. 7)

Es importante que los bienes se encuentren cerca de una salida para evacuar sin mayor dificultad si es necesario hacerlo.

Soportes

Los soportes tienen que adaptarse a las formas de los objetos, de manera que estos reposen relajadamente, sin peligro de ocasionar tensiones ni roturas. (López, 2013, pág. 51)

Según Dever & Carrizosa (s.f), manifiestan lo siguiente:

Distancia de visualización

La escala es un elemento fundamental del montaje, para ello se debe tomar como unidad de medida a una persona de estatura promedio, el centro de la obra debe estar a la altura de los ojos para que estas puedan ser apreciadas de manera adecuada.

Bases

Utilizadas para obras tridimensionales, la altura depende de la escala de la obra, para evitar que los visitantes toquen los bienes culturales se puede añadir 60cm en forma perimetral, debe permitir observar de todos los lados de ser necesario.

Vitrinas

Son cajas o puertas de cristal que permiten la observación de bienes culturales de manera estética, protege las obras; permite mayor control del ambiente y establecer un recorrido para el visitante de ser necesario, acoplada a las necesidades del objeto a exhibirse.

Deben tener facilidad de acceso y contar con:

- Área de servicios, en la parte superior la iluminación y sistemas de seguridad.
- Área de exhibición. Espacio que permite la observación del bien mueble cultural
- Área de conservación. Es la parte destinada para el control de las condiciones ambientales.
- Área técnica: espacio en el que se encuentran los sistemas de iluminación, alarmas, entre otros.

Figura 15. Vitrina de Exposición

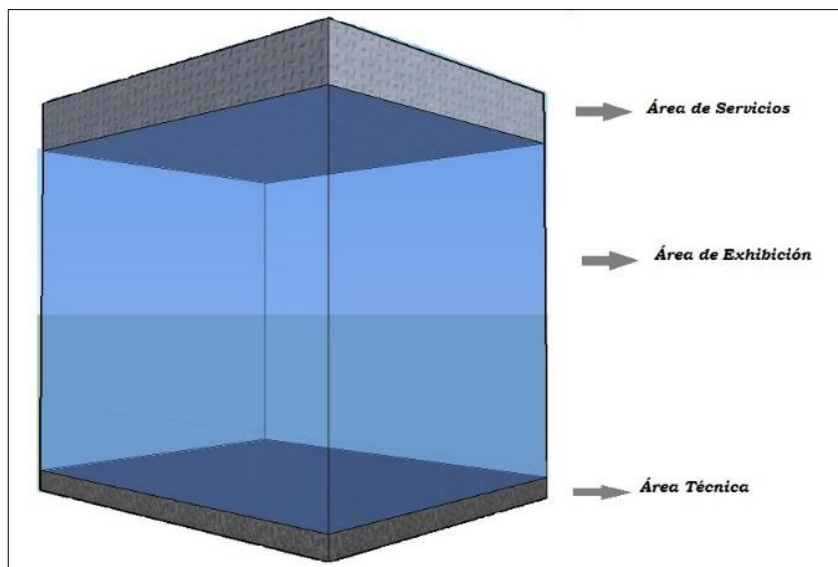

Realizado por: Viviana Cuasquer.

Fichas técnicas

Presenta la información específica, los datos que debe contener son: Autor, Título de la obra, fecha de elaboración, técnica, procedencia; puede incluirse información secundaria de la investigación realizada; el tamaño de la letra no debe ser menor a un centímetro. Se deben colocar de preferencia a la derecha de la obra, evitando que se genere sombra, se puede imprimir en papel bond, fotográfico, cartulina entre otros y se puede cubrir con un porta fichas.

Iluminación:

Para el montaje museográfico es preferible la utilización de la luz artificial que se asemeje a la luz natural, deben estar ubicadas de manera que no genere sombras y permitan ver el bien cultural, que la luz no afecte la vista de los visitantes, se considera adecuada a la tercera parte de la altura del techo.

Distanciamiento entre obras

Es recomendable y como regla que las obras se separen con un espacio no menor a la mitad de la obra de mayor tamaño, si el espacio es pequeño

debe poseer una separación mínima de 50 cm. Esto permite la circulación de los visitantes evitando que se aglomeren.

Uso del color:

Es recomendable trabajar con una sola gama de tonos de un mismo color, que permita resaltar el objeto y no opacarlo, el negro es muy recomendable.

Montaje de vitrinas

Las vitrinas cumplen una importante función en las exhibiciones de los museos, dado que por medio de estas se realiza la presentación de las piezas y contribuyen para su conservación, al ofrecer una mayor facilidad para la creación de un microclima estable, sirviendo al mismo tiempo para la protección de las piezas contra robo o cualquier otro daño. (Grijalva, 2010, pág. 142)

Para el montaje de las obras en el espacio dispuesto es recomendable empezar desde el fondo hacia afuera y de arriba hacia abajo, se procede a montar las obras cuando la vitrina este lista, las prendas de vestir deben montar en maniqués forrados de tela de algodón o vinipel, si es necesario para el montaje se puede realizar pequeñas puntadas con hilo, pero nunca se debe utilizar alfileres ya que pueden oxidar la prenda

Antes de exponerse al público se debe realizar una limpieza general poniendo énfasis en vitrinas.

5.6 MODELO OPERATIVO DE LA PROPUESTA.

Considerando que los vestidos, bienes muebles culturales de la Virgen de la Purificación de Huaca son producto del culto y devoción a la virgen, culto que forma parte del patrimonio intangible de la nación declarado así por el INPC; poseen un manejo inadecuado el que ha generado problemas como: pérdida de varios bienes, manchas en los mismos, desgaste, deterioro, entre otros; es necesario que se brinde un manejo a los bienes de manera técnica;

de tal forma que se asegure la conservación de los mismos. Es por esta razón que a continuación se presenta el diseño del espacio físico para la exhibición de los bienes muebles culturales de la Virgen de la Purificación de Huaca.

El diseño de un espacio para la conservación de los bienes muebles culturales pertenecientes al culto y devoción de la virgen forma parte de una estrategia complementaria para el desarrollo del turismo religioso puesto que influyen los aspectos social, cultural y económico.

Como se ha mencionado un museo es una institución sin fines de lucro, el factor economía, no se mide por cuantos ingresos genera la actividad turística, se mide por el avance en los hoteles, restaurantes, comercio, de esta manera se contribuye a la economía de manera indirecta, pues genera fuentes de empleo en sectores que cubren las necesidades básicas de los visitantes.

En el aspecto cultural el museo permite el fortalecimiento de la identidad de los pobladores de una localidad, y permite la conservación de los bienes culturales.

5.6.1. Distribución del espacio físico para el manejo de los Bienes Muebles Culturales de la Virgen de la Purificación de Huaca.

Para diseñar el espacio de los bienes muebles es necesario realizar un inventario de los mismos, para ello se realizó la respectiva documentación, mediante la utilización de fichas técnicas que permiten la recolección de información de cada uno de los bienes, la cual contiene especificaciones técnicas que permiten la recolección de la información de las características y estado de cada bien cultural además de un registro fotográfico.

Teniendo en cuenta que los bienes muebles culturales de la Virgen de la Purificación de Huaca son una colección de naturaleza textil; la cantidad de

bienes existentes y el espacio con el que se cuenta se realizara la distribución en el espacio físico de los mismos.

La ficha presenta la siguiente información:

Encabezado. Aquí se encuentra la información de la institución que realiza la investigación; datos de ubicación y responsables de los bienes, dirección del espacio en el que se encuentran los bienes, teléfono, código asignado al bien.

Descripción.- este espacio permite recolectar información técnica, estado del bien, dimensiones, materiales constitutivos, técnica utilizada en la elaboración, accesorios que forman parte del traje.

Procedencia.- Este espacio permite la identificación del bien, nombre del devoto que realizó la donación, ciudad a la que pertenece, fecha en la que se realizó la entrega, el motivo de la donación.

Fotografías.- la ficha permite el registro fotográfico de los bienes para la identificación de los mismos de manera visual, además incluye un espacio para la descripción de datos importantes sobre el bien.

Observaciones: este espacio permite ubicar información adicional que forme parte del bien y que no se ha considerado en la ficha.

Fecha de registro. Aquí se registra la fecha en la que fue levantada la información del bien mueble cultural.

Investigador.- Nombre de la persona que realiza el levantamiento de la información.

A continuación se presenta las fichas de cada uno de los bienes muebles culturales de la Virgen de la Purificación de Huaca con sus características.

 UNIVERSIDAD POLITÉCNICA ESTATAL DEL CARCHI FACULTAD DE INDUSTRIAS AGROPECUARIAS Y CIENCIAS AMBIENTALES ESCUELA DE TURISMO Y ECOTURISMO FICHA PARA INVENTARIO DEL VESTUARIO (BIENES MUEBLES CULTURALES) DE LA VPH		
DATOS DE LA INSTITUCIÓN RESPONSABLE DE LA CUSTODIA NOMBRE DE LA INSTITUCIÓN: Vicaría Foránea De Huaca DIRECCIÓN: Calle 8 de Diciembre y Gonzáles Suárez TELÉFONO: 2973-033 NOMBRE DEL CUSTODIO: Ángel Salazar		Nº FICHA. 001 CÓDIGO DEL BIEN: CSPH-H-SVP-001
DESCRIPCIÓN		
TIPO DE PRENDA Textil (Vestido) ESTADO DE CONSERVACIÓN <input type="checkbox"/> BUENO <input type="checkbox"/> REGULAR <input type="checkbox"/> MALO	DIMENSIONES FIGURA VIRGEN Alto: 1,37 m Ancho: 1,26m Manga: 0, 48m Pierna:1,34m Manto: 2,90m x 1,85m	DIMENSIONES FIGURA NIÑO Alto: 0,40m Ancho: 0,48m Manga: 0,16m Pierna:0,24m Manto:0,17 m
Materiales <input type="checkbox"/> Orgánicos <input type="checkbox"/> Inorgánicos <input type="checkbox"/> Sintéticos <input checked="" type="checkbox"/> Mixtos Decoración <input checked="" type="checkbox"/> Lentejuelas <input type="checkbox"/> Objetos de Metal <input checked="" type="checkbox"/> Encaje <input type="checkbox"/> Bordado <input checked="" type="checkbox"/> Otros ¿Cuáles?.....	Técnica <input checked="" type="checkbox"/> Cocido <input type="checkbox"/> Mano <input checked="" type="checkbox"/> Máquina <input type="checkbox"/> Bordado <input type="checkbox"/> Mano <input type="checkbox"/> Máquina <input type="checkbox"/> Tejido <input type="checkbox"/> Mano <input type="checkbox"/> Máquina <input type="checkbox"/> Pegado <input type="checkbox"/> Otros ¿Cuáles?.....	Accesorios Imagen Virgen <input type="checkbox"/> Sombrero <input type="checkbox"/> Zapatos <input type="checkbox"/> Velo <input checked="" type="checkbox"/> Otros ¿Cuáles? Cinturón Imagen Niño <input type="checkbox"/> Sombrero <input type="checkbox"/> Zapatos <input type="checkbox"/> Velo <input type="checkbox"/> Otros ¿Cuáles?.....
PROCEDENCIA		
Donante: Anónimo _____ Motivo _____ Ciudad _____ Fecha de entrega: _____		

FOTOGRAFÍAS	
	
<i>Virgen Lateral</i>	<i>Niño Jesús</i>
Descripción Traje color abanó, con fondo naranja, la decoración utiliza greca dorada, lentejuelas y encaje en el contorno del traje. Traje niño. No posee pedrería, contorno con encaje y lentejuelas doradas	
Virgen Anterior	
OBSERVACIONES:	
Fecha de registro: 06-06-2015	
Investigador: Viviana Cuásquer	

 UNIVERSIDAD POLITÉCNICA ESTATAL DEL CARCHI FACULTAD DE INDUSTRIAS AGROPECUARIAS Y CIENCIAS AMBIENTALES ESCUELA DE TURISMO Y ECOTURISMO		
FICHA PARA INVENTARIO DEL VESTUARIO (BIENES MUEBLES CULTURALES) DE LA VPH		
DATOS DE LA INSTITUCIÓN RESPONSABLE DE LA CUSTODIA NOMBRE DE LA INSTITUCIÓN: Vicaría Foránea De Huaca DIRECCIÓN: Calle 8 de Diciembre y Gonzáles Suárez TELÉFONO: 2973-033 NOMBRE DEL CUSTODIO: Ángel Salazar		Nº FICHA. 002 CÓDIGO DEL BIEN: CSPH-H-SVP-001
DESCRIPCIÓN		
TIPO DE PRENDA Textil (Vestido) ESTADO DE CONSERVACIÓN <input type="checkbox"/> BUENO <input checked="" type="checkbox"/> REGULAR <input type="checkbox"/> MALO	DIMENSIONES FIGURA VIRGEN Alto: 1,46 m Ancho: 2 m Manga: 0,64 m Pierna: 1,6m Manto:	DIMENSIONES FIGURA NIÑO JESÚS Alto: 0,48 m Ancho: 0,59 m Manga: 0,26 m. Pierna: 0,28 Manto:
Materiales <input type="checkbox"/> Orgánicos <input type="checkbox"/> Inorgánicos <input type="checkbox"/> Sintéticos <input checked="" type="checkbox"/> Mixtos Decoración <input checked="" type="checkbox"/> Lentejuelas <input type="checkbox"/> Objetos de Metal <input checked="" type="checkbox"/> Encaje <input type="checkbox"/> Bordado <input checked="" type="checkbox"/> Otros ¿Cuáles?.....	Técnica <input checked="" type="checkbox"/> Cocado <input type="checkbox"/> Mano <input checked="" type="checkbox"/> Máquina <input type="checkbox"/> Bordado <input type="checkbox"/> Mano <input type="checkbox"/> Máquina <input type="checkbox"/> Tejido <input type="checkbox"/> Mano <input type="checkbox"/> Máquina <input type="checkbox"/> Pegado <input type="checkbox"/> Otros ¿Cuáles?.....	Accesorios Imagen Virgen <input type="checkbox"/> Sombrero <input type="checkbox"/> Zapatos <input type="checkbox"/> Velo <input type="checkbox"/> Otros ¿Cuáles? Imagen Niño <input type="checkbox"/> Sombrero <input type="checkbox"/> Zapatos <input type="checkbox"/> Velo <input type="checkbox"/> Otros <input type="checkbox"/> ¿Cuáles?.....
PROCEDENCIA		
Donante: Anónimo _____ Motivo _____ Ciudad _____ Fecha de entrega: _____		

FOTOGRAFÍAS	
	
<i>Virgen Lateral</i>	<i>Niño Jesús</i>
Descripción Traje color verde, este consta de dos partes y no posee capa. Decoración.- utiliza greca dorada en el contorno del cuello, puño y falda, en el centro lleva una rosa elaborada en la misma tela, ornamentada con lentejuelas plateadas y pedrería blanca.	
<i>Virgen Anterior</i>	
OBSERVACIONES:	
Fecha de registro: 06-06-2015 Investigador: Viviana Cuásquer	

 UNIVERSIDAD POLITÉCNICA ESTATAL DEL CARCHI FACULTAD DE INDUSTRIAS AGROPECUARIAS Y CIENCIAS AMBIENTALES ESCUELA DE TURISMO Y ECOTURISMO		
FICHA PARA INVENTARIO DEL VESTUARIO (BIENES MUEBLES CULTURALES) DE LA VPH		
DATOS DE LA INSTITUCIÓN RESPONSABLE DE LA CUSTODIA NOMBRE DE LA INSTITUCIÓN: Vicaría Foránea De Huaca DIRECCIÓN: Calle 8 de Diciembre y Gonzáles Suárez TELÉFONO: 2973-033 NOMBRE DEL CUSTODIO: Ángel Salazar		Nº FICHA. 003 CÓDIGO DEL BIEN: CSPH-H-SVP-003
DESCRIPCIÓN		
TIPO DE PRENDA Textil (Vestido) ESTADO DE CONSERVACIÓN <input checked="" type="checkbox"/> BUENO <input type="checkbox"/> REGULAR <input type="checkbox"/> MALO	DIMENSIONES FIGURA VIRGEN Alto: 1,42m Ancho: 1,25m Manga: 0,52m Pierna: 0,96m Manto: 2,92m x 2,03m	DIMENSIONES FIGURA NIÑO JESÚS Alto: 0,36 m Ancho: 0,56m Manga: 0,18m Pierna: 0,22m Manto: -
Materiales <input type="checkbox"/> Orgánicos <input type="checkbox"/> Inorgánicos <input type="checkbox"/> Sintéticos <input checked="" type="checkbox"/> Mixtos Decoración <input checked="" type="checkbox"/> Lentejuelas <input type="checkbox"/> Objetos de Metal <input checked="" type="checkbox"/> Encaje <input type="checkbox"/> Bordado <input checked="" type="checkbox"/> Otros ¿Cuáles?.....	Técnica <input checked="" type="checkbox"/> Cocido <input type="checkbox"/> Mano <input checked="" type="checkbox"/> Máquina <input type="checkbox"/> Bordado <input type="checkbox"/> Mano <input type="checkbox"/> Máquina <input type="checkbox"/> Tejido <input type="checkbox"/> Mano <input type="checkbox"/> Máquina <input type="checkbox"/> Pegado <input type="checkbox"/> Otros ¿Cuáles?.....	Accesorios Imagen Virgen <input type="checkbox"/> Sombrero <input type="checkbox"/> Zapatos <input type="checkbox"/> Velo <input checked="" type="checkbox"/> Otros ¿Cuáles? Cinturón Imagen Niño <input type="checkbox"/> Sombrero <input type="checkbox"/> Zapatos <input type="checkbox"/> Velo <input type="checkbox"/> Otros <input type="checkbox"/> ¿Cuáles?.....
PROCEDENCIA		
Donante: Anónimo _____ Motivo _____ Ciudad _____ Fecha de entrega: _____		

FOTOGRAFÍAS	
	
<i>Virgen Lateral</i>	<i>Niño Jesús</i>
Descripción: Traje de color abanó elaborado en velo con pedrería Decoración: Utiliza greca dorada, y cinta de lentejuelas pequeñas color verdes y transparentes, en cuello, puños, en el pecho en forma de V, contorno del traje.	
El traje del niño: cubierto con greca al contorno y en los puños. En el centro de la pierna se observa lentejuelas.	
OBSERVACIONES:	
Fecha de registro: 06-06-2015 Investigador: Viviana Cuásquer	

 UNIVERSIDAD POLITÉCNICA ESTATAL DEL CARCHI FACULTAD DE INDUSTRIAS AGROPECUARIAS Y CIENCIAS AMBIENTALES ESCUELA DE TURISMO Y ECOTURISMO		
FICHA PARA INVENTARIO DEL VESTUARIO (BIENES MUEBLES CULTURALES) DE LA VPH		
DATOS DE LA INSTITUCIÓN RESPONSABLE DE LA CUSTODIA NOMBRE DE LA INSTITUCIÓN: Vicaria Foránea De Huaca DIRECCIÓN: Calle 8 de Diciembre y Gonzáles Suárez TELÉFONO: 2973-033 NOMBRE DEL CUSTODIO: Ángel Salazar		Nº FICHA. 004 CÓDIGO DEL BIEN: CSPH-H-SVP-004
DESCRIPCIÓN		
TIPO DE PRENDA Textil (Vestido) ESTADO DE CONSERVACIÓN <input checked="" type="checkbox"/> BUENO <input type="checkbox"/> REGULAR <input type="checkbox"/> MALO	DIMENSIONES FIGURA VIRGEN Alto: 1,38 m Ancho: 1,47 m Manga: 0,52 m Pierna: 0,95m Manto: 2,90m x 1,95m	DIMENSIONES FIGURA NIÑO JESÚS Alto: 0,39 m Ancho: 0,59m Manga: 0,17m Pierna: 0,22m Manto: 0,13 m x 0,33m
Materiales <input type="checkbox"/> Orgánicos <input type="checkbox"/> Inorgánicos <input type="checkbox"/> Sintéticos <input checked="" type="checkbox"/> Mixtos Decoración <input checked="" type="checkbox"/> Lentejuelas <input type="checkbox"/> Objetos de Metal <input checked="" type="checkbox"/> Encaje <input type="checkbox"/> Bordado <input checked="" type="checkbox"/> Otros ¿Cuáles? Greca, escarcha, pedrería.	Técnica <input checked="" type="checkbox"/> Cocido <input type="checkbox"/> Mano <input checked="" type="checkbox"/> Máquina <input type="checkbox"/> Bordado <input type="checkbox"/> Mano <input type="checkbox"/> Máquina <input type="checkbox"/> Tejido <input type="checkbox"/> Mano <input type="checkbox"/> Máquina <input type="checkbox"/> Pegado <input type="checkbox"/> Otros ¿Cuáles?.....	Accesorios Imagen Virgen <input type="checkbox"/> Sombrero <input type="checkbox"/> Zapatos <input type="checkbox"/> Velo <input checked="" type="checkbox"/> Otros ¿Cuáles? Cinturón Imagen Niño <input type="checkbox"/> Sombrero <input checked="" type="checkbox"/> Zapatos <input type="checkbox"/> Velo <input type="checkbox"/> Otros ¿Cuáles?.....
PROCEDENCIA		
Donante: Anónimo _____ Motivo _____ Ciudad _____ Fecha de entrega: _____		

FOTOGRAFÍAS	
	
Virgen Anterior	Virgen Lateral Niño Jesús
Descripción: Traje de color rojo elaborado en randa, el fondo rojo elaborado en velo.	
Decoración: Utiliza greca plateada, todo el traje tiene objetos de metal que en su centro se observa pedrería blanca. En el cuello posee detalle en pedrería a forma de collar de 3 cm.	
Cinturón: El contorno tiene greca; en el centro posee una flor hecha en cordones plateados y escarcha.	
Manto: Cubierta con pedrería y al contorno rodeada con Greca.	
El traje del niño: La capa, contorno de la cintura, puños y filo de la pierna está rodeado con greca plateada.	
OBSERVACIONES:	
Fecha de registro: 06-06-2015	
Investigador: Viviana Cuásquer	

 UNIVERSIDAD POLITÉCNICA ESTATAL DEL CARCHI FACULTAD DE INDUSTRIAS AGROPECUARIAS Y CIENCIAS AMBIENTALES ESCUELA DE TURISMO Y ECOTURISMO FICHA PARA INVENTARIO DEL VESTUARIO (BIENES MUEBLES CULTURALES) DE LA VPH		
DATOS DE LA INSTITUCIÓN RESPONSABLE DE LA CUSTODIA NOMBRE DE LA INSTITUCIÓN: Vicaria Foránea De Huaca DIRECCIÓN: Calle 8 de Diciembre y Gonzáles Suárez TELÉFONO: 2973-033 NOMBRE DEL CUSTODIO: Ángel Salazar		Nº FICHA. 005 CÓDIGO DEL BIEN: CSPH-H-SVP-005
DESCRIPCIÓN		
TIPO DE PRENDA Textil (Vestido) ESTADO DE CONSERVACIÓN <input checked="" type="checkbox"/> BUENO <input type="checkbox"/> REGULAR <input type="checkbox"/> MALO	DIMENSIONES FIGURA VIRGEN Alto: 1,42m Ancho: 1,25m Manga: 0,52m Pierna: 0,96m Manto: 2,92m x 2,03m	DIMENSIONES FIG. NIÑO JESÚS Alto: 0,36 m Ancho: 0,56m Manga: 0,18m Pierna: 0,22m Manto: -
Materiales <input type="checkbox"/> Orgánicos <input type="checkbox"/> Inorgánicos <input type="checkbox"/> Sintéticos <input checked="" type="checkbox"/> Mixtos Decoración <input checked="" type="checkbox"/> Lentejuelas <input type="checkbox"/> Objetos de Metal <input checked="" type="checkbox"/> Encaje <input type="checkbox"/> Bordado <input checked="" type="checkbox"/> Otros ¿Cuáles?.....	Técnica <input checked="" type="checkbox"/> Cocido <input type="checkbox"/> Mano <input checked="" type="checkbox"/> Máquina <input type="checkbox"/> Bordado <input type="checkbox"/> Mano <input type="checkbox"/> Máquina <input type="checkbox"/> Tejido <input type="checkbox"/> Mano <input type="checkbox"/> Máquina <input type="checkbox"/> Pegado <input type="checkbox"/> Otros ¿Cuáles?.....	Accesorios Imagen Virgen <input type="checkbox"/> Sombrero <input type="checkbox"/> Zapatos <input type="checkbox"/> Velo <input checked="" type="checkbox"/> Otros ¿Cuáles? Cinturón Imagen Niño <input type="checkbox"/> Sombrero <input type="checkbox"/> Zapatos <input type="checkbox"/> Velo <input type="checkbox"/> Otros <input type="checkbox"/> ¿Cuáles?...
PROCEDENCIA		
Donante: Anónimo _____ Motivo _____ Ciudad _____ Fecha de entrega: _____		

FOTOGRAFÍAS	
	
<i>Virgen Lateral</i>	<i>Niño Jesús</i>
Descripción: Traje de color verde elaborado en randa, fondo de satén verde Decoración: Utiliza cinta transparente con fillos dorados; lentejuelas de color verde y blancas. Anterior Superior dos rombos elaborados en lentejuelas. Cinturón: contorno y centro con lentejuelas. Manto: Contorno cubierto con Greca, El traje del niño: puños y contorno de pierna con cinta y lentejuelas.	
OBSERVACIONES:	
Fecha de registro: 06-06-2015 Investigador: Viviana Cuásquer	

 UNIVERSIDAD POLITÉCNICA ESTATAL DEL CARCHI FACULTAD DE INDUSTRIAS AGROPECUARIAS Y CIENCIAS AMBIENTALES ESCUELA DE TURISMO Y ECOTURISMO FICHA PARA INVENTARIO DEL VESTUARIO (BIENES MUEBLES CULTURALES) DE LA VPH		
DATOS DE LA INSTITUCIÓN RESPONSABLE DE LA CUSTODIA NOMBRE DE LA INSTITUCIÓN: Vicaría Foránea De Huaca DIRECCIÓN: Calle 8 de Diciembre y Gonzáles Suárez TELÉFONO: 2973-033 NOMBRE DEL CUSTODIO: Ángel Salazar		Nº FICHA. 006 CÓDIGO DEL BIEN: CSPH-H-SVP-006
DESCRIPCIÓN		
TIPO DE PRENDA Textil (Vestido) ESTADO DE CONSERVACIÓN <input checked="" type="checkbox"/> BUENO <input type="checkbox"/> REGULAR <input type="checkbox"/> MALO	DIMENSIONES FIGURA VIRGEN Alto: 1,45m Ancho: 1,50m Manga: 0,48m Pierna: 1,00m Manto: 2,94m x 2m	DIMENSIONES FIGURA NIÑO JESÚS Alto: 0,33 m Ancho: 0,66m Manga: 0,13m Pierna: 0,23 m Manto:
Materiales <input type="checkbox"/> Orgánicos <input type="checkbox"/> Inorgánicos <input type="checkbox"/> Sintéticos <input checked="" type="checkbox"/> Mixtos Decoración <input checked="" type="checkbox"/> Lentejuelas <input checked="" type="checkbox"/> Objetos de Metal <input type="checkbox"/> Encaje <input type="checkbox"/> Bordado <input checked="" type="checkbox"/> Otros ¿Cuáles? Pedrería, greca	Técnica <input checked="" type="checkbox"/> Cocido <input type="checkbox"/> Mano <input checked="" type="checkbox"/> Máquina <input type="checkbox"/> Bordado <input type="checkbox"/> Mano <input type="checkbox"/> Máquina <input type="checkbox"/> Tejido <input type="checkbox"/> Mano <input type="checkbox"/> Máquina <input type="checkbox"/> Pegado <input type="checkbox"/> Otros ¿Cuáles?.....	Accesorios Imagen Virgen <input type="checkbox"/> Sombrero <input type="checkbox"/> Zapatos <input checked="" type="checkbox"/> Velo <input checked="" type="checkbox"/> Otros ¿Cuáles? Cinturón Imagen Niño <input type="checkbox"/> Sombrero <input type="checkbox"/> Zapatos <input type="checkbox"/> Velo <input type="checkbox"/> Otros ¿Cuáles?.....
PROCEDENCIA		
Donante: Anónimo Motivo _____ Ciudad _____ Fecha de entrega: _____		

FOTOGRAFÍAS	
	
<i>Virgen Lateral</i>	<i>Niño Jesús</i>
Descripción: Traje de color amarillo elaborado en randa.	
Decoración: Utiliza greca de color blanco, lentejuelas, apliques de motivos florales, encaje de color amarillo.	
Cinturón: Contorno del cinturón cubierto con encaje y greca, el centro está decorado con lentejuelas.	
OBSERVACIONES: Manto: Elaborada en randa. Contorno de la capa con encaje y greca. Posee apliques de motivos florales.	
El traje del niño: elaborado en randa con mayor decoración. Puños y filo encaje y greca.	
Fecha de registro: 06-06-2015	
Investigador: Viviana Cuásquer	

 UNIVERSIDAD POLITÉCNICA ESTATAL DEL CARCHI FACULTAD DE INDUSTRIAS AGROPECUARIAS Y CIENCIAS AMBIENTALES ESCUELA DE TURISMO Y ECOTURISMO FICHA PARA INVENTARIO DEL VESTUARIO (BIENES MUEBLES CULTURALES) DE LA VPH		
DATOS DE LA INSTITUCIÓN RESPONSABLE DE LA CUSTODIA NOMBRE DE LA INSTITUCIÓN: Vicaría Foránea De Huaca DIRECCIÓN: Calle 8 de Diciembre y Gonzáles Suárez TELÉFONO: 2973-033 NOMBRE DEL CUSTODIO: Ángel Salazar		Nº FICHA. 007 CÓDIGO DEL BIEN: CSPH-H-SVP-007
DESCRIPCIÓN		
TIPO DE PRENDA Textil (Vestido)	DIMENSIONES FIGURA VIRGEN Alto: 1,37 m Ancho: 1,61 m Manga: 0,56 m Pierna: 0,94 m Manto: 3,04m x 2,10 m	DIMENSIONES FIGURA NIÑO JESÚS Alto: 0,45 m Ancho: 0,53 m Manga: 0,15 m Pierna: 0,27 m Manto:
ESTADO DE CONSERVACIÓN <input checked="" type="checkbox"/> BUENO <input type="checkbox"/> REGULAR <input type="checkbox"/> MALO	Materiales <input type="checkbox"/> Orgánicos <input type="checkbox"/> Inorgánicos <input type="checkbox"/> Sintéticos <input checked="" type="checkbox"/> Mixtos Decoración <input checked="" type="checkbox"/> Lentejuelas <input type="checkbox"/> Objetos de Metal <input checked="" type="checkbox"/> Encaje <input type="checkbox"/> Bordado <input checked="" type="checkbox"/> Otros ¿Cuáles?.....	Técnica <input checked="" type="checkbox"/> Cocido <input type="checkbox"/> Mano <input checked="" type="checkbox"/> Máquina <input type="checkbox"/> Bordado <input type="checkbox"/> Mano <input type="checkbox"/> Máquina <input type="checkbox"/> Tejido <input type="checkbox"/> Mano <input type="checkbox"/> Máquina <input type="checkbox"/> Pegado <input type="checkbox"/> Otros ¿Cuáles?.....
Accesorios Imagen Virgen <input type="checkbox"/> Sombrero <input type="checkbox"/> Zapatos <input type="checkbox"/> Velo <input type="checkbox"/> Otros ¿Cuáles? Cinturón	Imagen Niño <input type="checkbox"/> Sombrero <input type="checkbox"/> Zapatos <input type="checkbox"/> Velo <input type="checkbox"/> Otros <input type="checkbox"/> ¿Cuáles?.....	
PROCEDENCIA		
Donante: Anónimo _____ Motivo _____ Ciudad _____ Fecha de entrega: _____		

FOTOGRAFÍAS	
	
<i>Virgen Lateral</i>	<i>Niño Jesús</i>
Descripción: Traje de color blanco estampado dorado. Elaborado en randa. Con motivos florales. Sin mayor decoración.	
Cinturón: Pegado al traje sin decoración.	
Manto: el contorno posee encaje de color blanco.	
El traje del niño: Similar a traje de la virgen. Cuello decorado con cinta plateada.	
Virgen Anterior	
OBSERVACIONES:	
Fecha de registro: 06-06-2015	
Investigador: Viviana Cuásquer	

 UNIVERSIDAD POLITÉCNICA ESTATAL DEL CARCHI FACULTAD DE INDUSTRIAS AGROPECUARIAS Y CIENCIAS AMBIENTALES ESCUELA DE TURISMO Y ECOTURISMO		
FICHA PARA INVENTARIO DEL VESTUARIO (BIENES MUEBLES CULTURALES) DE LA VPH		
DATOS DE LA INSTITUCIÓN RESPONSABLE DE LA CUSTODIA NOMBRE DE LA INSTITUCIÓN: Vicaría Foránea De Huaca DIRECCIÓN: Calle 8 de Diciembre y Gonzáles Suárez TELÉFONO: 2973-033 NOMBRE DEL CUSTODIO: Ángel Salazar		Nº FICHA. 008 CÓDIGO DEL BIEN: CSPH-H-SVP-008
DESCRIPCIÓN		
TIPO DE PRENDA Textil (Vestido) ESTADO DE CONSERVACIÓN <input checked="" type="checkbox"/> BUENO <input type="checkbox"/> REGULAR <input type="checkbox"/> MALO	DIMENSIONES FIGURA VIRGEN Alto: 1,38 m Ancho: 1,37 m Manga: 0,55 m Pierna: 1,01 m Manto:	DIMENSIONES FIGURA NIÑO JESÚS Alto: 0,37 m Ancho: 0,50 m Manga: - Pierna: 0,25 m Manto: 0,18 m x 0,39 m
Materiales <input type="checkbox"/> Orgánicos <input type="checkbox"/> Inorgánicos <input type="checkbox"/> Sintéticos <input checked="" type="checkbox"/> Mixtos Decoración <input checked="" type="checkbox"/> Lentejuelas <input type="checkbox"/> Objetos de Metal <input checked="" type="checkbox"/> Encaje <input type="checkbox"/> Bordado <input type="checkbox"/> Otros ¿Cuáles?.....	Técnica <input checked="" type="checkbox"/> Cocido <input type="checkbox"/> Mano <input checked="" type="checkbox"/> Máquina <input type="checkbox"/> Bordado <input type="checkbox"/> Mano <input type="checkbox"/> Máquina <input type="checkbox"/> Tejido <input type="checkbox"/> Mano <input type="checkbox"/> Máquina <input type="checkbox"/> Pegado <input type="checkbox"/> Otros ¿Cuáles?.....	Accesorios Imagen Virgen <input type="checkbox"/> Sombrero <input type="checkbox"/> Zapatos <input type="checkbox"/> Velo <input checked="" type="checkbox"/> Otros ¿Cuáles? Cinturón Imagen Niño <input type="checkbox"/> Sombrero <input type="checkbox"/> Zapatos <input type="checkbox"/> Velo <input type="checkbox"/> Otros <input type="checkbox"/> ¿Cuáles?.....
PROCEDENCIA		
Donante: Anónimo _____ Motivo _____ Ciudad _____ Fecha de entrega: _____		



FOTOGRAFÍAS	
	
<i>Virgen Lateral</i>	<i>Niño Jesús</i>
Descripción: Traje de color taxo elaborado en randa. Forro de satin taxo. Pecho decorado con encaje blanco y plateado. Contorno de cuello, puños y posee encaje. Cinturón: Elaborado en Satin. Centro en forma de rombo y rosa decorada con lentejuelas. Manto: Capa pequeña sin decoración.	
<i>Virgen Anterior</i>	
OBSERVACIONES: Rosa del cinturón descocida, lentejuelas despegadas.	
Fecha de registro: 06-06-2015	
Investigador: Viviana Cuásquer	

 UNIVERSIDAD POLITÉCNICA ESTATAL DEL CARCHI FACULTAD DE INDUSTRIAS AGROPECUARIAS Y CIENCIAS AMBIENTALES ESCUELA DE TURISMO Y ECOTURISMO 		
FICHA PARA INVENTARIO DEL VESTUARIO (BIENES MUEBLES CULTURALES) DE LA VPH		
DATOS DE LA INSTITUCIÓN RESPONSABLE DE LA CUSTODIA NOMBRE DE LA INSTITUCIÓN: Vicaría Foránea De Huaca DIRECCIÓN: Calle 8 de Diciembre y Gonzáles Suárez TELÉFONO: 2973-033 NOMBRE DEL CUSTODIO: Ángel Salazar		Nº FICHA. 009 CÓDIGO DEL BIEN: CSPH-H-SVP-009
DESCRIPCIÓN		
TIPO DE PRENDA Textil (Vestido) ESTADO DE CONSERVACIÓN <input checked="" type="checkbox"/> BUENO <input type="checkbox"/> REGULAR <input type="checkbox"/> MALO	DIMENSIONES FIGURA VIRGEN Alto: 1,45 m Ancho: 1,44 m Manga: 0,51 m Pierna: 1,02 m Manto: 2,94m x 1,94 m	DIMENSIONES FIGURA NIÑO JESÚS Alto: 0,40 m Ancho: 0,50 m Manga: 0,19 m Pierna: 0,21 m Manto: 0,33m x 0,10m
Materiales <input type="checkbox"/> Orgánicos <input type="checkbox"/> Inorgánicos <input type="checkbox"/> Sintéticos <input checked="" type="checkbox"/> Mixtos Decoración <input checked="" type="checkbox"/> Lentejuelas <input type="checkbox"/> Objetos de Metal <input type="checkbox"/> Encaje <input type="checkbox"/> Bordado <input checked="" type="checkbox"/> Otros ¿Cuáles? Cinta, apliques.	Técnica <input checked="" type="checkbox"/> Cocido <input type="checkbox"/> Mano <input checked="" type="checkbox"/> Máquina <input type="checkbox"/> Bordado <input type="checkbox"/> Mano <input type="checkbox"/> Máquina <input type="checkbox"/> Tejido <input type="checkbox"/> Mano <input type="checkbox"/> Máquina <input type="checkbox"/> Pegado <input type="checkbox"/> Otros ¿Cuáles?.....	Accesorios Imagen Virgen <input type="checkbox"/> Sombrero <input type="checkbox"/> Zapatos <input type="checkbox"/> Velo <input checked="" type="checkbox"/> Otros ¿Cuáles? Cinturón Imagen Niño <input type="checkbox"/> Sombrero <input type="checkbox"/> Zapatos <input type="checkbox"/> Velo <input type="checkbox"/> Otros ¿Cuáles?.....
PROCEDENCIA		
Donante: Anónimo _____ Motivo _____ Ciudad _____ Fecha de entrega: _____		



FOTOGRAFÍAS	
	
<i>Virgen Lateral</i>	<i>Niño Jesús</i>
Descripción: Traje de color fucua elaborado en randa. Decorado con pedrería en el pecho, contorno del cuello y en menor cantidad en la pierna. El contorno del puño tiene cinta plateada. Cinturón: El contorno está cubierto con cinta plateada; el centro tiene forma de rombo y se encuentra decorado con pedrería que da la forma de una flor. Manto: Decorada con pedrería colocada de tal manera que le da forma de flores; el contorno tiene cinta plateada.	
<i>Virgen Anterior</i>	
OBSERVACIONES:	
Fecha de registro: 06-06-2015 Investigador: Viviana Cuásquer	
Traje del niño: Filo, cintura, puño, y contorno de la capa cubierta con cinta plateada. La pierna posee pedrería y lentejuelas.	

 UNIVERSIDAD POLITÉCNICA ESTATAL DEL CARCHI FACULTAD DE INDUSTRIAS AGROPECUARIAS Y CIENCIAS AMBIENTALES ESCUELA DE TURISMO Y ECOTURISMO FICHA PARA INVENTARIO DEL VESTUARIO (BIENES MUEBLES CULTURALES) DE LA VPH		
DATOS DE LA INSTITUCIÓN RESPONSABLE DE LA CUSTODIA NOMBRE DE LA INSTITUCIÓN: Vicaría Foránea De Huaca DIRECCIÓN: Calle 8 de Diciembre y Gonzáles Suárez TELÉFONO: 2973-033 NOMBRE DEL CUSTODIO: Ángel Salazar		Nº FICHA. 010 CÓDIGO DEL BIEN: CSPH-H-SVP-010
DESCRIPCIÓN		
TIPO DE PRENDA Textil (Vestido) ESTADO DE CONSERVACIÓN <input checked="" type="checkbox"/> BUENO <input type="checkbox"/> REGULAR <input type="checkbox"/> MALO	DIMENSIONES FIGURA VIRGEN Alto: 1,52 m Ancho: 2,43 m Manga: 0,54 m Pierna: 1,00 m Manto: 3,15 m x 2,21 m	DIMENSIONES FIGURA NIÑO JESÚS Alto: 0,42 m Ancho: 0,67 m Manga: 0,17 m Pierna: 0,28 m Manto: 0,28m x 0,10m
Materiales <input type="checkbox"/> Orgánicos <input type="checkbox"/> Inorgánicos <input type="checkbox"/> Sintéticos <input checked="" type="checkbox"/> Mixtos Decoración <input type="checkbox"/> Lentejuelas <input type="checkbox"/> Objetos de Metal <input checked="" type="checkbox"/> Encaje <input type="checkbox"/> Bordado <input checked="" type="checkbox"/> Otros ¿Cuáles? Escarcha	Técnica <input checked="" type="checkbox"/> Cocido <input type="checkbox"/> Mano <input checked="" type="checkbox"/> Máquina <input type="checkbox"/> Bordado <input type="checkbox"/> Mano <input type="checkbox"/> Máquina <input type="checkbox"/> Tejido <input type="checkbox"/> Mano <input type="checkbox"/> Máquina <input type="checkbox"/> Pegado <input type="checkbox"/> Otros ¿Cuáles?.....	Accesorios Imagen Virgen <input type="checkbox"/> Sombrero <input type="checkbox"/> Zapatos <input type="checkbox"/> Velo <input type="checkbox"/> Otros ¿Cuáles? Imagen Niño <input type="checkbox"/> Sombrero <input type="checkbox"/> Zapatos <input type="checkbox"/> Velo <input type="checkbox"/> Otros ¿Cuáles?.....
PROCEDENCIA		
Donante: Anónimo _____ Motivo _____ Ciudad _____ Fecha de entrega: _____		



FOTOGRAFÍAS	
	
<i>Virgen Lateral</i>	<i>Niño Jesús</i>
Descripción: Traje de color blanco. Cuello en V, puños, cuello y pierna decorado con randa verde botella. Cintura simula un cinturón de pegado al traje Manto: contorno con encaje verde, cada lado tiene flores bordadas sobrepuestas.	
<i>Virgen Anterior</i>	
OBSERVACIONES:	
Traje del niño: Blanco con decoración de color verde cintura, frente de capa y pierna.	
Fecha de registro: 06-06-2015 Investigador: Viviana Cuásquer	

 UNIVERSIDAD POLITÉCNICA ESTATAL DEL CARCHI FACULTAD DE INDUSTRIAS AGROPECUARIAS Y CIENCIAS AMBIENTALES 		
ESCUELA DE TURISMO Y ECOTURISMO FICHA PARA INVENTARIO DEL VESTUARIO (BIENES MUEBLES CULTURALES) DE LA VPH		
DATOS DE LA INSTITUCIÓN RESPONSABLE DE LA CUSTODIA NOMBRE DE LA INSTITUCIÓN: Vicaria Foránea De Huaca DIRECCIÓN: Calle 8 de Diciembre y Gonzáles Suárez TELÉFONO: 2973-033 NOMBRE DEL CUSTODIO: Ángel Salazar		Nº FICHA. 011 CÓDIGO DEL BIEN: CSPH-H-SVP-011
DESCRIPCIÓN		
TIPO DE PRENDA Textil (Vestido) ESTADO DE CONSERVACIÓN <input checked="" type="checkbox"/> BUENO <input type="checkbox"/> REGULAR <input type="checkbox"/> MALO	DIMENSIONES FIGURA VIRGEN Alto: 1,48 m Ancho: 1,40 m Manga: 0,52 m Pierna: 1,07 m Manto: 3,42 m x 1,90 m	DIMENSIONES FIGURA NIÑO JESÚS Alto: 0,45 m Ancho: 0,45 m Manga: 0,22 m Pierna: 0,27 m Manto:
Materiales <input type="checkbox"/> Orgánicos <input type="checkbox"/> Inorgánicos <input type="checkbox"/> Sintéticos <input checked="" type="checkbox"/> Mixtos Decoración <input checked="" type="checkbox"/> Lentejuelas <input type="checkbox"/> Objetos de Metal <input checked="" type="checkbox"/> Encaje <input type="checkbox"/> Bordado <input checked="" type="checkbox"/> Otros ¿Cuáles?.....	Técnica <input checked="" type="checkbox"/> Cocido <input type="checkbox"/> Mano <input checked="" type="checkbox"/> Máquina <input type="checkbox"/> Bordado <input type="checkbox"/> Mano <input type="checkbox"/> Máquina <input type="checkbox"/> Tejido <input type="checkbox"/> Mano <input type="checkbox"/> Máquina <input type="checkbox"/> Pegado <input type="checkbox"/> Otros ¿Cuáles?.....	Accesorios Imagen Virgen <input type="checkbox"/> Sombrero <input type="checkbox"/> Zapatos <input type="checkbox"/> Velo <input checked="" type="checkbox"/> Otros ¿Cuáles? Cinturón Imagen Niño <input type="checkbox"/> Sombrero <input type="checkbox"/> Zapatos <input type="checkbox"/> Velo <input type="checkbox"/> Otros ¿Cuáles?.....
PROCEDENCIA		
Donante _____ Anibal Bolaños _____ Motivo _____ Ciudad _____ Fecha de entrega: Mayo 30 del 2014		



FOTOGRAFÍAS	
	 
<i>Virgen Lateral</i>	<i>Niño Jesús</i>
Descripción: Traje de color rosado, no posee mayor detalle Cinturón: a diferencia de los demás es hacia adelante con una caída cerca de los pies. Manto: Elaborado con pequeña capa superior. El contorno tiene cinta plateada Traje del niño: elaborado en randa rosada sin detalles.	
Virgen Anterior OBSERVACIONES:	
Fecha de registro: 06-06-2015 Investigador: Viviana Cuásquer	

 UNIVERSIDAD POLITÉCNICA ESTATAL DEL CARCHI FACULTAD DE INDUSTRIAS AGROPECUARIAS Y CIENCIAS AMBIENTALES 		
ESCUELA DE TURISMO Y ECOTURISMO FICHA PARA INVENTARIO DEL VESTUARIO (BIENES MUEBLES CULTURALES) DE LA VPH		
DATOS DE LA INSTITUCIÓN RESPONSABLE DE LA CUSTODIA NOMBRE DE LA INSTITUCIÓN: Vicaria Foránea De Huaca DIRECCIÓN: Calle 8 de Diciembre y Gonzáles Suárez TELÉFONO: 2973-033 NOMBRE DEL CUSTODIO: Ángel Salazar		Nº FICHA. 012 CÓDIGO DEL BIEN: CSPH-H-SVP-012
DESCRIPCIÓN		
TIPO DE PRENDA Textil (Vestido) ESTADO DE CONSERVACIÓN <input checked="" type="checkbox"/> BUENO <input type="checkbox"/> REGULAR <input type="checkbox"/> MALO	DIMENSIONES FIGURA VIRGEN Alto: 1,58 m Ancho: 2,90 m Manga: 0,67 m Pierna: 1,12 m Manto: 2,18m x 2,10 m	DIMENSIONES FIGURA NIÑO JESÚS Alto: 0,51 m Ancho: 0,83 m Manga: 0,27 m Pierna: 0,31 m Manto:
Materiales <input type="checkbox"/> Orgánicos <input type="checkbox"/> Inorgánicos <input type="checkbox"/> Sintéticos <input checked="" type="checkbox"/> Mixtos Decoración <input checked="" type="checkbox"/> Lentejuelas <input type="checkbox"/> Objetos de Metal <input checked="" type="checkbox"/> Encaje <input type="checkbox"/> Bordado <input checked="" type="checkbox"/> Otros ¿Cuáles? Nylon, apliques	Técnica <input checked="" type="checkbox"/> Cocido <input type="checkbox"/> Mano <input checked="" type="checkbox"/> Máquina <input type="checkbox"/> Bordado <input type="checkbox"/> Mano <input type="checkbox"/> Máquina <input type="checkbox"/> Tejido <input type="checkbox"/> Mano <input type="checkbox"/> Máquina <input type="checkbox"/> Pegado <input type="checkbox"/> Otros ¿Cuáles?.....	Accesorios Imagen Virgen <input type="checkbox"/> Sombrero <input type="checkbox"/> Zapatos <input type="checkbox"/> Velo <input type="checkbox"/> Otros ¿Cuáles? Imagen Niño <input type="checkbox"/> Sombrero <input type="checkbox"/> Zapatos <input type="checkbox"/> Velo <input type="checkbox"/> Otros ¿Cuáles?.....
PROCEDENCIA		
Donante: Anónimo _____ Motivo _____ Ciudad _____ Fecha de entrega: _____		



FOTOGRAFÍAS	
	 
<i>Virgen Anterior</i>	<i>Virgen Lateral</i> <i>Niño Jesús</i>
Descripción: Elaborado en randa de color taxo con detalles de rosas cocidas con forro de satín. En el centro de la cintura lleva una rosa hecha con tela del vestido decorada con rosas plásticas, hilos de nylon, y cordones dorados	
Traje del niño: Es idéntico a traje de la Virgen, con misma decoración y detalles.	
OBSERVACIONES:	
Fecha de registro: 06-06-2015 Investigador: Viviana Cuásquer	

 UNIVERSIDAD POLITÉCNICA ESTATAL DEL CARCHI FACULTAD DE INDUSTRIAS AGROPECUARIAS Y CIENCIAS AMBIENTALES 		
ESCUELA DE TURISMO Y ECOTURISMO FICHA PARA INVENTARIO DEL VESTUARIO (BIENES MUEBLES CULTURALES) DE LA VPH		
DATOS DE LA INSTITUCIÓN RESPONSABLE DE LA CUSTODIA NOMBRE DE LA INSTITUCIÓN: Vicaria Foránea De Huaca DIRECCIÓN: Calle 8 de Diciembre y Gonzáles Suárez TELÉFONO: 2973-033 NOMBRE DEL CUSTODIO: Ángel Salazar		Nº FICHA. 013 CÓDIGO DEL BIEN: CSPH-H-SVP-013
DESCRIPCIÓN		
TIPO DE PRENDA Textil (Vestido) ESTADO DE CONSERVACIÓN <input checked="" type="checkbox"/> BUENO <input type="checkbox"/> REGULAR <input type="checkbox"/> MALO	DIMENSIONES FIGURA VIRGEN Alto: 1,50 m Ancho: 1,40 m Manga: 0,52 m Pierna: 1,07 m Manto: 3,42 m x 1,90 m	DIMENSIONES FIGURA NIÑO JESÚS Alto: 0,45 m Ancho: 0,45 m Manga: 0,22 m Pierna: 0,27 m Manto:
Materiales <input type="checkbox"/> Orgánicos <input type="checkbox"/> Inorgánicos <input type="checkbox"/> Sintéticos <input checked="" type="checkbox"/> Mixtos Decoración <input type="checkbox"/> Lentejuelas <input type="checkbox"/> Objetos de Metal <input type="checkbox"/> Encaje <input type="checkbox"/> Bordado <input checked="" type="checkbox"/> Otros ¿Cuáles?.....	Técnica <input checked="" type="checkbox"/> Cocido <input type="checkbox"/> Mano <input checked="" type="checkbox"/> Máquina <input type="checkbox"/> Bordado <input type="checkbox"/> Mano <input type="checkbox"/> Máquina <input type="checkbox"/> Tejido <input type="checkbox"/> Mano <input type="checkbox"/> Máquina <input type="checkbox"/> Pegado <input type="checkbox"/> Otros ¿Cuáles?.....	Accesorios Imagen Virgen <input type="checkbox"/> Sombrero <input type="checkbox"/> Zapatos <input type="checkbox"/> Velo <input checked="" type="checkbox"/> Otros ¿Cuáles? Cinturón Imagen Niño <input type="checkbox"/> Sombrero <input type="checkbox"/> Zapatos <input type="checkbox"/> Velo <input type="checkbox"/> Otros ¿Cuáles?.....
PROCEDENCIA		
Donante: Anónimo _____ Motivo _____ Ciudad _____ Fecha de entrega: _____		



FOTOGRAFÍAS	
	
<i>Virgen Lateral</i>	<i>Niño Jesús</i>
Descripción: Elaborado e satín y tul bordado de color rosado no posee mayor detalle. Cinturón: posee flor en el centro que tiene forma de rombo. Manto: elaborado en tul bordado Traje del niño: Es idéntico a traje de la Virgen, con misma decoración y detalles.	
Virgen Anterior OBSERVACIONES:	
Fecha de registro: 06-06-2015 Investigador: Viviana Cuásquer	

 UNIVERSIDAD POLITÉCNICA ESTATAL DEL CARCHI FACULTAD DE INDUSTRIAS AGROPECUARIAS Y CIENCIAS AMBIENTALES 		
ESCUELA DE TURISMO Y ECOTURISMO FICHA PARA INVENTARIO DEL VESTUARIO (BIENES MUEBLES CULTURALES) DE LA VPH		
DATOS DE LA INSTITUCIÓN RESPONSABLE DE LA CUSTODIA		Nº FICHA. 014
NOMBRE DE LA INSTITUCIÓN: Vicaría Foránea De Huaca DIRECCIÓN: Calle 8 de Diciembre y Gonzáles Suárez TELÉFONO: 2973-033 NOMBRE DEL CUSTODIO: Ángel Salazar		CÓDIGO DEL BIEN: CSPH-H-SVP-014
DESCRIPCIÓN		
TIPO DE PRENDA Textil (Vestido) ESTADO DE CONSERVACIÓN <input checked="" type="checkbox"/> BUENO <input type="checkbox"/> REGULAR <input type="checkbox"/> MALO	DIMENSIONES FIGURA VIRGEN Alto: 1,35 m Ancho: 1,90 m Manga: 0,60 Pierna: 1,00 m Manto: 1,45 m x 0,58 m	DIMENSIONES FIGURA NIÑO JESÚS Alto: 0,40 m Ancho: 0,47 m Manga: Pierna:0,28 m Manto:
Materiales <input type="checkbox"/> Orgánicos <input type="checkbox"/> Inorgánicos <input type="checkbox"/> Sintéticos <input checked="" type="checkbox"/> Mixtos Decoración <input type="checkbox"/> Lentejuelas <input type="checkbox"/> Objetos de Metal <input checked="" type="checkbox"/> Encaje <input type="checkbox"/> Bordado <input checked="" type="checkbox"/> Otros ¿Cuáles? Pedrería	Técnica <input checked="" type="checkbox"/> Cocido <input type="checkbox"/> Mano <input checked="" type="checkbox"/> Máquina <input type="checkbox"/> Bordado <input type="checkbox"/> Mano <input type="checkbox"/> Máquina <input type="checkbox"/> Tejido <input type="checkbox"/> Mano <input type="checkbox"/> Máquina <input type="checkbox"/> Pegado <input type="checkbox"/> Otros ¿Cuáles?.....	Accesorios Imagen Virgen <input type="checkbox"/> Sombrero <input type="checkbox"/> Zapatos <input type="checkbox"/> Velo <input checked="" type="checkbox"/> Otros ¿Cuáles? Imagen Niño <input type="checkbox"/> Sombrero <input type="checkbox"/> Zapatos <input type="checkbox"/> Velo <input type="checkbox"/> Otros ¿Cuáles?.....
PROCEDENCIA		
Donante: Anónimo _____ Motivo _____ Ciudad _____ Fecha de entrega: _____		



FOTOGRAFÍAS	
	
<i>Virgen Lateral</i>	<i>Niño Jesús</i>
Descripción: Elaborado en seda de color amarillo, decorado completamente con lentejuelas de color lila, naranja y fuccia. Posee encaje blanco al filo del traje, contorno de los puños.	
Manto: Elaborada en terciopelo, de color rojo decorada con pedrería blanca, el contorno posee greca plateada excepto en la cabeza.	
Traje del niño: Elaborado en seda con decorado completamente con lentejuelas. Contorno de capa y pierna con encaje blanco.	
Virgen Anterior OBSERVACIONES:	
Fecha de registro: 06-06-2015 Investigador: Viviana Cuásquer	

 UNIVERSIDAD POLITÉCNICA ESTATAL DEL CARCHI FACULTAD DE INDUSTRIAS AGROPECUARIAS Y CIENCIAS AMBIENTALES 		
ESCUELA DE TURISMO Y ECOTURISMO FICHA PARA INVENTARIO DEL VESTUARIO (BIENES MUEBLES CULTURALES) DE LA VPH		
DATOS DE LA INSTITUCIÓN RESPONSABLE DE LA CUSTODIA NOMBRE DE LA INSTITUCIÓN: Vicaría Foránea De Huaca DIRECCIÓN: Calle 8 de Diciembre y Gonzáles Suárez TELÉFONO: 2973-033 NOMBRE DEL CUSTODIO: Ángel Salazar		Nº FICHA. 015 CÓDIGO DEL BIEN: CSPH-H-SVP-015
DESCRIPCIÓN		
TIPO DE PRENDA Textil (Vestido) ESTADO DE CONSERVACIÓN <input checked="" type="checkbox"/> BUENO <input type="checkbox"/> REGULAR <input type="checkbox"/> MALO	DIMENSIONES FIGURA VIRGEN Alto: 1,40 m Ancho: 0,95m Manga: 0,59 m Pierna: 0,93 m Manto: 3,68 m x 2,46m	DIMENSIONES FIGURA NIÑO JESÚS Alto: 0,36 m Ancho: 0,62 m Manga: 0,11 m Pierna: Manto:
Materiales <input type="checkbox"/> Orgánicos <input type="checkbox"/> Inorgánicos <input type="checkbox"/> Sintéticos <input checked="" type="checkbox"/> Mixtos Decoración <input checked="" type="checkbox"/> Lentejuelas <input type="checkbox"/> Objetos de Metal <input checked="" type="checkbox"/> Encaje <input checked="" type="checkbox"/> Bordado <input checked="" type="checkbox"/> Otros ¿Cuáles? Apliques, greca	Técnica <input checked="" type="checkbox"/> Cocido <input checked="" type="checkbox"/> Mano <input checked="" type="checkbox"/> Máquina <input checked="" type="checkbox"/> Bordado <input checked="" type="checkbox"/> Mano <input type="checkbox"/> Máquina <input type="checkbox"/> Tejido <input type="checkbox"/> Mano <input type="checkbox"/> Máquina <input checked="" type="checkbox"/> Pegado <input type="checkbox"/> Otros ¿Cuáles?.....	Accesorios Imagen Virgen <input type="checkbox"/> Sombrero <input type="checkbox"/> Zapatos <input type="checkbox"/> Velo <input checked="" type="checkbox"/> Otros ¿Cuáles? Cinturón Imagen Niño <input type="checkbox"/> Sombrero <input type="checkbox"/> Zapatos <input type="checkbox"/> Velo <input type="checkbox"/> Otros ¿Cuáles?.....
PROCEDENCIA		
Donante: Cruz Elena Ríos Motivo _____ Ciudad _____ Fecha de entrega: _____		



FOTOGRAFÍAS	
	
<i>Virgen Lateral</i>	<i>Niño Jesús</i>
Descripción: Elaborado en seda de color dorado, el contorno de cuello y puños está decorado con greca plateada.	
Cinturón: Elaborado en terciopelo verde, el centro en forma de rombo posee una flor bordada sobrepuesta con apliques y lentejuelas, el contorno posee greca plateada.	
Manto: elaborada en terciopelo verde con fondo amarillo de satín, cada lado se encuentra bordado con motivos florales, la paloma que simboliza la paz, el cáliz, un ángel y el nombre del donante.	
Traje del niño: traje elaborado en seda de color dorado, el cuello, puños y filo del traje está decorado con encaje de color blanco dorado y greca plateada.	
	
Virgen Anterior OBSERVACIONES: Varios hilos están rotos, el fondo de la capa se encuentra roto, y posee manchas generada por microorganismos y polvo. El traje del niño no posee capa.	
Fecha de registro: 06-06-2015 Investigador: Viviana Cuásquer	

 UNIVERSIDAD POLITÉCNICA ESTATAL DEL CARCHI FACULTAD DE INDUSTRIAS AGROPECUARIAS Y CIENCIAS AMBIENTALES 		
ESCUELA DE TURISMO Y ECOTURISMO FICHA PARA INVENTARIO DEL VESTUARIO (BIENES MUEBLES CULTURALES) DE LA VPH		
DATOS DE LA INSTITUCIÓN RESPONSABLE DE LA CUSTODIA NOMBRE DE LA INSTITUCIÓN: Vicaría Foránea De Huaca DIRECCIÓN: Calle 8 de Diciembre y Gonzáles Suárez TELÉFONO: 2973-033 NOMBRE DEL CUSTODIO: Ángel Salazar		Nº FICHA. 016 CÓDIGO DEL BIEN: CSPH-H-SVP-016
DESCRIPCIÓN		
TIPO DE PRENDA Textil (Vestido) ESTADO DE CONSERVACIÓN <input checked="" type="checkbox"/> BUENO <input type="checkbox"/> REGULAR <input type="checkbox"/> MALO	DIMENSIONES FIGURA VIRGEN Alto: 1,50 m Ancho: 1,03 m Manga: 0,47 m Pierna: 1,09 m Manto: 2,90 m x 1,98 m	DIMENSIONES FIGURA NIÑO JESÚS Alto: 0,37 m Ancho: 0,41 m Manga: 0,15 m Pierna: Manto:
Materiales <input type="checkbox"/> Orgánicos <input type="checkbox"/> Inorgánicos <input type="checkbox"/> Sintéticos <input checked="" type="checkbox"/> Mixtos Decoración <input checked="" type="checkbox"/> Lentejuelas <input type="checkbox"/> Objetos de Metal <input checked="" type="checkbox"/> Encaje <input type="checkbox"/> Bordado <input checked="" type="checkbox"/> Otros ¿Cuáles? Greca	Técnica <input checked="" type="checkbox"/> Cocido <input type="checkbox"/> Mano <input checked="" type="checkbox"/> Máquina <input type="checkbox"/> Bordado <input type="checkbox"/> Mano <input type="checkbox"/> Máquina <input type="checkbox"/> Tejido <input type="checkbox"/> Mano <input type="checkbox"/> Máquina <input type="checkbox"/> Pegado <input type="checkbox"/> Otros ¿Cuáles?.....	Accesorios Imagen Virgen <input type="checkbox"/> Sombrero <input type="checkbox"/> Zapatos <input type="checkbox"/> Velo <input type="checkbox"/> Otros ¿Cuáles? Imagen Niño <input type="checkbox"/> Sombrero <input type="checkbox"/> Zapatos <input type="checkbox"/> Velo <input type="checkbox"/> Otros ¿Cuáles?.....
PROCEDENCIA		
Donante: ____ Barrio Centro _____ Motivo _____ Ciudad _____ Fecha de entrega: _____		



FOTOGRAFÍAS	
	
<i>Virgen Lateral</i>	<i>Niño Jesús</i>
Descripción: Elaborado en seda de color cobre estampado negro; anterior, cintura, y contorno de cuello está decorado con greca dorada.	
Manto: Elaborado en terciopelo color mostaza decorado con lentejuelas color cobre, el contorno frontal posee encaje blanco y cinta dorada.	
Traje del niño: Traje elaborado en seda de color bronce estampada. El contorno del traje se encuentra decorado con greca dorada.	
	
Virgen Anterior OBSERVACIONES:	
Fecha de registro: 06-06-2015 Investigador: Viviana Cuásquer	

 UNIVERSIDAD POLITÉCNICA ESTATAL DEL CARCHI FACULTAD DE INDUSTRIAS AGROPECUARIAS Y CIENCIAS AMBIENTALES  ESCUELA DE TURISMO Y ECOTURISMO FICHA PARA INVENTARIO DEL VESTUARIO (BIENES MUEBLES CULTURALES) DE LA VPH		
DATOS DE LA INSTITUCIÓN RESPONSABLE DE LA CUSTODIA NOMBRE DE LA INSTITUCIÓN: Vicaría Foránea De Huaca DIRECCIÓN: Calle 8 de Diciembre y Gonzáles Suárez TELÉFONO: 2973-033 NOMBRE DEL CUSTODIO: Ángel Salazar		Nº FICHA. 017 CÓDIGO DEL BIEN: CSPH-H-SVP-017
DESCRIPCIÓN		
TIPO DE PRENDA Textil (Vestido) ESTADO DE CONSERVACIÓN <input checked="" type="checkbox"/> BUENO <input type="checkbox"/> REGULAR <input type="checkbox"/> MALO	DIMENSIONES FIGURA VIRGEN Alto: 1,23 m Ancho: 2,22 m Manga: 0,51 m Pierna: 0,86 m Manto: 2,70 m x 2,96 m	DIMENSIONES FIGURA NIÑO JESÚS Alto: 0,38 m Ancho: 0,53 m Manga: 0,17 m Pierna: 0,27 m Manto:
Materiales <input type="checkbox"/> Orgánicos <input type="checkbox"/> Inorgánicos <input type="checkbox"/> Sintéticos <input checked="" type="checkbox"/> Mixtos Decoración <input checked="" type="checkbox"/> Lentejuelas <input type="checkbox"/> Objetos de Metal <input checked="" type="checkbox"/> Encaje <input type="checkbox"/> Bordado <input checked="" type="checkbox"/> Otros ¿Cuáles?.....	Técnica <input checked="" type="checkbox"/> Cocido <input type="checkbox"/> Mano <input checked="" type="checkbox"/> Máquina <input checked="" type="checkbox"/> Bordado <input checked="" type="checkbox"/> Mano <input checked="" type="checkbox"/> Máquina <input type="checkbox"/> Tejido <input type="checkbox"/> Mano <input type="checkbox"/> Máquina <input type="checkbox"/> Pegado <input type="checkbox"/> Otros ¿Cuáles?.....	Accesorios Imagen Virgen <input type="checkbox"/> Sombrero <input type="checkbox"/> Zapatos <input type="checkbox"/> Velo <input checked="" type="checkbox"/> Otros ¿Cuáles? Cinturón Imagen Niño <input type="checkbox"/> Sombrero <input type="checkbox"/> Zapatos <input type="checkbox"/> Velo <input type="checkbox"/> Otros ¿Cuáles?.....
PROCEDENCIA		
Donante: Veatriz Ríos Motivo _____ Ciudad _____ Fecha de entrega: _____		



FOTOGRAFÍAS	
	
<i>Virgen Lateral</i>	<i>Niño Jesús</i>
Descripción: Elaborado en seda de color plateado, el cuello y puño decorado con encaje blanco.	
Cinturón: elaborado en terciopelo de color vino tinto, el centro en forma de rombo posee una flor bordada sobrepuesta está decorado con apliques, lentejuelas y greca plateada.	
Manto: elaborado en terciopelo de color vino tinto, cada lado posee bordado de motivos florales, además cáliz y paloma, posee el nombre del donante bordado. El contorno frontal posee greca plateada y el posterior fleco dorado.	
Traje del niño: traje elaborado en seda de color plateado, contorno de cuello, puños, cintura y filo posee greca dorada, decorado con lentejuelas rojas.	
Virgen Anterior OBSERVACIONES:	
Fecha de registro: 06-06-2015 Investigador: Viviana Cuásquer	

 UNIVERSIDAD POLITÉCNICA ESTATAL DEL CARCHI FACULTAD DE INDUSTRIAS AGROPECUARIAS Y CIENCIAS AMBIENTALES  ESCUELA DE TURISMO Y ECOTURISMO FICHA PARA INVENTARIO DEL VESTUARIO (BIENES MUEBLES CULTURALES) DE LA VPH		
DATOS DE LA INSTITUCIÓN RESPONSABLE DE LA CUSTODIA NOMBRE DE LA INSTITUCIÓN: Vicaría Foránea De Huaca DIRECCIÓN: Calle 8 de Diciembre y Gonzáles Suárez TELÉFONO: 2973-033 NOMBRE DEL CUSTODIO: Ángel Salazar		Nº FICHA. 018 CÓDIGO DEL BIEN: CSPH-H-SVP-018
DESCRIPCIÓN		
TIPO DE PRENDA Textil (Vestido) ESTADO DE CONSERVACIÓN <input checked="" type="checkbox"/> BUENO <input type="checkbox"/> REGULAR <input type="checkbox"/> MALO	DIMENSIONES FIGURA VIRGEN Alto: 1,28 m Ancho: 0,69 m Manga: 0,53 m Pierna: 0,85 m Manto: 2,64 m x 2,00 m	DIMENSIONES FIGURA NIÑO JESÚS Alto: 0,38 m Ancho: 0,59 m Manga: 0,16 m Pierna: 0,23 m Manto:
Materiales <input type="checkbox"/> Orgánicos <input type="checkbox"/> Inorgánicos <input type="checkbox"/> Sintéticos <input checked="" type="checkbox"/> Mixtos Decoración <input checked="" type="checkbox"/> Lentejuelas <input type="checkbox"/> Objetos de Metal <input checked="" type="checkbox"/> Encaje <input checked="" type="checkbox"/> Bordado <input type="checkbox"/> Otros ¿Cuáles? greca, pedrería	Técnica <input checked="" type="checkbox"/> Cocido <input type="checkbox"/> Mano <input checked="" type="checkbox"/> Máquina <input checked="" type="checkbox"/> Bordado <input checked="" type="checkbox"/> Mano <input checked="" type="checkbox"/> Máquina <input type="checkbox"/> Tejido <input type="checkbox"/> Mano <input type="checkbox"/> Máquina <input type="checkbox"/> Pegado <input type="checkbox"/> Otros ¿Cuáles?.....	Accesorios Imagen Virgen <input type="checkbox"/> Sombrero <input type="checkbox"/> Zapatos <input type="checkbox"/> Velo <input checked="" type="checkbox"/> Otros ¿Cuáles? Cinturón Imagen Niño <input type="checkbox"/> Sombrero <input type="checkbox"/> Zapatos <input type="checkbox"/> Velo <input type="checkbox"/> Otros ¿Cuáles?.....
PROCEDENCIA		
Donante: Luz María Salazar y Julio Guerrón Motivo _____ Ciudad _____ Fecha de entrega: 2006 _____		



FOTOGRAFÍAS	
	
<i>Virgen Lateral</i>	<i>Niño Jesús</i>
Descripción: Elaborado en seda de color blanco, el pecho se encuentra decorado con lentejuelas, pedrería y bordado liso con motivos florales de color dorado. Contorno de cuello, puños, pierna y filo de la pierna posee encaje blanco y dorado. Cinturón: elaborado en seda blanca, el centro en forma de rombo decorado con lentejuelas y pedrería, encaje y bordado de motivo floral. Manto: elaborado en terciopelo de color azul petróleo, a cada lado se encuentra pegado: flor, paloma y cáliz dorado, además se encuentra el nombre del donante en escarcha. Traje del niño: traje elaborado en terciopelo de color azul petróleo. El contorno del cuello, cintura, filo de la pierna y puños con greca dorada; el centro del pecho lleva un corazón rojo y una cruz de escarcha dorada.	
Virgen Anterior OBSERVACIONES:	
Fecha de registro: 06-06-2015 Investigador: Viviana Cuásquer	

 UNIVERSIDAD POLITÉCNICA ESTATAL DEL CARCHI FACULTAD DE INDUSTRIAS AGROPECUARIAS Y CIENCIAS AMBIENTALES  ESCUELA DE TURISMO Y ECOTURISMO FICHA PARA INVENTARIO DEL VESTUARIO (BIENES MUEBLES CULTURALES) DE LA VPH		
DATOS DE LA INSTITUCIÓN RESPONSABLE DE LA CUSTODIA NOMBRE DE LA INSTITUCIÓN: Vicaría Foránea De Huaca DIRECCIÓN: Calle 8 de Diciembre y Gonzáles Suárez TELÉFONO: 2973-033 NOMBRE DEL CUSTODIO: Ángel Salazar		Nº FICHA. 019 CÓDIGO DEL BIEN: CSPH-H-SVP-019
DESCRIPCIÓN		
TIPO DE PRENDA Textil (Vestido) ESTADO DE CONSERVACIÓN <input checked="" type="checkbox"/> BUENO <input type="checkbox"/> REGULAR <input type="checkbox"/> MALO	DIMENSIONES FIGURA VIRGEN Alto: 1,39 m Ancho: 1,70 m Manga: 0,50 m Pierna: 0,90 m Manto: 3,50m x 2,10 m	DIMENSIONES FIGURA NIÑO JESÚS Alto: 0,37 m Ancho: 0,55 m Manga: 0,19 m Pierna: 0,23m Manto:
Materiales <input type="checkbox"/> Orgánicos <input type="checkbox"/> Inorgánicos <input type="checkbox"/> Sintéticos <input checked="" type="checkbox"/> Mixtos Decoración <input type="checkbox"/> Lentejuelas <input type="checkbox"/> Objetos de Metal <input checked="" type="checkbox"/> Encaje <input checked="" type="checkbox"/> Bordado <input checked="" type="checkbox"/> Otros ¿Cuáles?.....	Técnica <input checked="" type="checkbox"/> Cocido <input type="checkbox"/> Mano <input checked="" type="checkbox"/> Máquina <input type="checkbox"/> Bordado <input type="checkbox"/> Mano <input type="checkbox"/> Máquina <input type="checkbox"/> Tejido <input type="checkbox"/> Mano <input type="checkbox"/> Máquina <input type="checkbox"/> Pegado <input type="checkbox"/> Otros ¿Cuáles?.....	Accesorios Imagen Virgen <input type="checkbox"/> Sombrero <input type="checkbox"/> Zapatos <input type="checkbox"/> Velo <input checked="" type="checkbox"/> Otros ¿Cuáles? Banda Imagen Niño <input type="checkbox"/> Sombrero <input type="checkbox"/> Zapatos <input type="checkbox"/> Velo <input type="checkbox"/> Otros ¿Cuáles?.....
PROCEDENCIA		
Donante: Ana Morillo y Esposo Motivo: Agradecimiento Ciudad: Tulcán		
		Fecha de entrega: 02-Feb- 1955



FOTOGRAFÍAS		
		
	<i>Virgen Lateral</i>	<i>Niño Jesús</i>
Descripción El traje es completamente blanco elaborado en organza decorado con bordado sobrepuesto de motivos florales y encaje, no posee mayor detalle. Este se usó en la coronación de la virgen el 02 de febrero de 1955.		
Virgen Anterior OBSERVACIONES: Capa.- elaborado en terciopelo, se encuentra decorado con greca plateada. El contorno posee un flequillo blanco. Traje del niño elaborado en organza posee una decoración de flores bordadas sobrepuestas blancas. Adicionalmente posee una banda verde como recuerdo de la coronación y en la que se encuentra bordado el nombre de los donantes.		
Fecha de registro: 06-06-2015 Investigador: Viviana Cuásquer		

 UNIVERSIDAD POLITÉCNICA ESTATAL DEL CARCHI FACULTAD DE INDUSTRIAS AGROPECUARIAS Y CIENCIAS AMBIENTALES  ESCUELA DE TURISMO Y ECOTURISMO FICHA PARA INVENTARIO DEL VESTUARIO (BIENES MUEBLES CULTURALES) DE LA VPH		
DATOS DE LA INSTITUCIÓN RESPONSABLE DE LA CUSTODIA NOMBRE DE LA INSTITUCIÓN: Vicaría Foránea De Huaca DIRECCIÓN: Calle 8 de Diciembre y Gonzáles Suárez TELÉFONO: 2973-033 NOMBRE DEL CUSTODIO: Ángel Salazar		Nº FICHA. 020 CÓDIGO DEL BIEN: CSPH-H-SVP-020
DESCRIPCIÓN		
TIPO DE PRENDA Textil (Vestido) ESTADO DE CONSERVACIÓN <input checked="" type="checkbox"/> BUENO <input type="checkbox"/> REGULAR <input type="checkbox"/> MALO	DIMENSIONES FIGURA VIRGEN Alto: 2,18 m Ancho: 0,95 m Manga: 0,51 m Pierna: 0,76 m Manto: 2,78 m x 2,21 m	DIMENSIONES FIGURA NIÑO JESÚS Alto: 0,37 m Ancho: 0,51 m Manga: 0,19 m Pierna: 0,29 m Manto: 0,30 m
Materiales <input type="checkbox"/> Orgánicos <input type="checkbox"/> Inorgánicos <input type="checkbox"/> Sintéticos <input checked="" type="checkbox"/> Mixtos Decoración <input checked="" type="checkbox"/> Lentejuelas <input type="checkbox"/> Objetos de Metal <input checked="" type="checkbox"/> Encaje <input type="checkbox"/> Bordado <input checked="" type="checkbox"/> Otros ¿Cuáles? Pedrería	Técnica <input checked="" type="checkbox"/> Cocido <input type="checkbox"/> Mano <input checked="" type="checkbox"/> Máquina <input checked="" type="checkbox"/> Bordado <input checked="" type="checkbox"/> Mano <input type="checkbox"/> Máquina <input type="checkbox"/> Tejido <input type="checkbox"/> Mano <input type="checkbox"/> Máquina <input type="checkbox"/> Pegado <input type="checkbox"/> Otros ¿Cuáles?.....	Accesorios Imagen Virgen <input type="checkbox"/> Sombrero <input type="checkbox"/> Zapatos <input type="checkbox"/> Velo <input type="checkbox"/> Otros ¿Cuáles? Imagen Niño <input type="checkbox"/> Sombrero <input type="checkbox"/> Zapatos <input type="checkbox"/> Velo <input type="checkbox"/> Otros ¿Cuáles?.....
PROCEDENCIA		
Donante: Maribel Sierra Motivo _____ Ciudad _____ Fecha de entrega: 1965		

FOTOGRAFÍAS	
	 
<i>Virgen Lateral</i>	<i>Niño Jesús</i>
Descripción: Traje de color rojo elaborado en terciopelo, bordado a mano, el centro del traje lleva flores blancas bordadas a mano: puños y contorno del traje con encaje y lentejuelas doradas.	
Manto: Decorada a cada lado con flores bordadas, encaje blanco y lentejuelas doradas. El contorno de la capa posee encaje y un cordón dorado	
El traje del niño: Similar al traje de la virgen, en el pecho lleva una cruz elaborada en cordón dorado, en la cintura lentejuelas doradas.	
Virgen Anterior OBSERVACIONES: Manchas al revés de la capa	
Fecha de registro: 08-06-2015 Investigador: Viviana Cuásquer	

 UNIVERSIDAD POLITÉCNICA ESTATAL DEL CARCHI FACULTAD DE INDUSTRIAS AGROPECUARIAS Y CIENCIAS AMBIENTALES 		
ESCUELA DE TURISMO Y ECOTURISMO FICHA PARA INVENTARIO DEL VESTUARIO (BIENES MUEBLES CULTURALES) DE LA VPH		
DATOS DE LA INSTITUCIÓN RESPONSABLE DE LA CUSTODIA NOMBRE DE LA INSTITUCIÓN: Vicaría Foránea De Huaca DIRECCIÓN: Calle 8 de Diciembre y Gonzáles Suárez TELÉFONO: 2973-033 NOMBRE DEL CUSTODIO: Ángel Salazar		Nº FICHA. 21 CÓDIGO DEL BIEN: CSPH-H-SVP- 21
DESCRIPCIÓN		
TIPO DE PRENDA Textil (Vestido) ESTADO DE CONSERVACIÓN <input checked="" type="checkbox"/> BUENO <input type="checkbox"/> REGULAR <input type="checkbox"/> MALO	DIMENSIONES FIGURA VIRGEN Alto: 1,27 m Ancho: 0,89 m Manga: 0,58 m Pierna: 0,89 m Manto: 3,50m x 1,65 m	DIMENSIONES FIGURA NIÑO JESÚS Alto: 0,42 m Ancho: 0,45 m Manga: 0,21 m Pierna: 0,29 m Manto:
Materiales <input type="checkbox"/> Orgánicos <input type="checkbox"/> Inorgánicos <input type="checkbox"/> Sintéticos <input checked="" type="checkbox"/> Mixtos Decoración <input checked="" type="checkbox"/> Lentejuelas <input checked="" type="checkbox"/> Objetos de Metal <input type="checkbox"/> Encaje <input checked="" type="checkbox"/> Bordado <input checked="" type="checkbox"/> Otros ¿Cuáles? Greca y pedrería	Técnica <input checked="" type="checkbox"/> Cocido <input type="checkbox"/> Mano <input checked="" type="checkbox"/> Máquina <input checked="" type="checkbox"/> Bordado <input checked="" type="checkbox"/> Mano <input type="checkbox"/> Máquina <input type="checkbox"/> Tejido <input type="checkbox"/> Mano <input type="checkbox"/> Máquina <input type="checkbox"/> Pegado <input type="checkbox"/> Otros ¿Cuáles?.....	Accesorios Imagen Virgen <input type="checkbox"/> Sombrero <input type="checkbox"/> Zapatos <input type="checkbox"/> Velo <input checked="" type="checkbox"/> Otros ¿Cuáles? Cinturón Imagen Niño <input type="checkbox"/> Sombrero <input type="checkbox"/> Zapatos <input type="checkbox"/> Velo <input type="checkbox"/> Otros ¿Cuáles?.....
PROCEDENCIA		
Donante: Anónimo Motivo _____ Ciudad _____ Fecha de entrega: _____		



FOTOGRAFÍAS	
	
<i>Virgen Lateral</i>	<i>Niño Jesús</i>
Descripción: Traje de color celeste elaborado en terciopelo, el pecho y cuello está decorado con apliques, pedrería, canutillo, lentejuela en diferentes colores. La pierna se encuentra decorada con flores pegadas y apliques de metal con pedrería en diferentes colores.	
Cinturón: Elaborado en hilos plateados dando la forma de flores de cuatro pétalos y apliques de perlas rosadas.	
Manto: elaborada en terciopelo de color blanco con fondo rojo, contorno decorado con cintas de color morado, rojo, amarillo, verde; lentejuelas doradas, fleco en hilos metálicos dorados, cada lado tiene flores bordadas en hilos dorados.	
El traje del niño: elaborado en terciopelo celeste, decorado con greca plateada al contorno del traje y cinturón; posee lentejuelas y apliques de perlas doradas	
Virgen Anterior OBSERVACIONES: La capa posee manchas y se encuentra rota. El traje del niño no posee capa.	
Fecha de registro: 08-06-2015 Investigador: Viviana Cuásquer	

 UNIVERSIDAD POLITÉCNICA ESTATAL DEL CARCHI FACULTAD DE INDUSTRIAS AGROPECUARIAS Y CIENCIAS AMBIENTALES 		
ESCUELA DE TURISMO Y ECOTURISMO FICHA PARA INVENTARIO DEL VESTUARIO (BIENES MUEBLES CULTURALES) DE LA VPH		
DATOS DE LA INSTITUCIÓN RESPONSABLE DE LA CUSTODIA NOMBRE DE LA INSTITUCIÓN: Vicaría Foránea De Huaca DIRECCIÓN: Calle 8 de Diciembre y Gonzáles Suárez TELÉFONO: 2973-033 NOMBRE DEL CUSTODIO: Ángel Salazar		Nº FICHA. 022 CÓDIGO DEL BIEN: CSPH-H-SVP-22
DESCRIPCIÓN		
TIPO DE PRENDA Textil (Vestido) ESTADO DE CONSERVACIÓN <input checked="" type="checkbox"/> BUENO <input type="checkbox"/> REGULAR <input type="checkbox"/> MALO	DIMENSIONES FIGURA VIRGEN Alto: 1,37 m Ancho: 1,70 m Manga: 0,58 m Pierna: 1,09 m Manto: 3,10m x 1,66m	DIMENSIONES FIGURA NIÑO JESÚS Alto: 0,39 m Ancho: 0,46 m Manga: 0,16 m Pierna: 0,28 m Capa
Materiales <input type="checkbox"/> Orgánicos <input type="checkbox"/> Inorgánicos <input type="checkbox"/> Sintéticos <input checked="" type="checkbox"/> Mixtos Decoración <input type="checkbox"/> Lentejuelas <input type="checkbox"/> Objetos de Metal <input type="checkbox"/> Encaje <input type="checkbox"/> Bordado <input checked="" type="checkbox"/> Otros ¿Cuáles? Cinta	Técnica <input checked="" type="checkbox"/> Cocido <input type="checkbox"/> Mano <input checked="" type="checkbox"/> Máquina <input type="checkbox"/> Bordado <input type="checkbox"/> Mano <input type="checkbox"/> Máquina <input type="checkbox"/> Tejido <input type="checkbox"/> Mano <input type="checkbox"/> Máquina <input type="checkbox"/> Pegado <input type="checkbox"/> Otros ¿Cuáles?.....	Accesorios Imagen Virgen <input type="checkbox"/> Sombrero <input type="checkbox"/> Zapatos <input type="checkbox"/> Velo <input checked="" type="checkbox"/> Otros ¿Cuáles? Cinturón Imagen Niño <input type="checkbox"/> Sombrero <input type="checkbox"/> Zapatos <input type="checkbox"/> Velo <input type="checkbox"/> Otros ¿Cuáles?.....
PROCEDENCIA		
Donante: Anónimo Motivo: _____ Ciudad: _____ Fecha de entrega: _____		



FOTOGRAFÍAS	
	
<i>Virgen Lateral</i>	<i>Niño Jesús</i>
Descripción: Traje de color lila estampado con motivos florales de colores rosado, café, azul y hojas verdes. El cuello está decorado con greca dorada, los puños y el contorno de la pierna con cinta dorada de un centímetro de espesor. Cinturón: color dorado sin decoración. Manto: Elaborada en tela estampada, fondo lila, al contorno se encuentra una cinta de color dorado. El traje del niño: Similar al traje de la virgen, puños, y filo cinta dorada de un centímetro de espesor, cuello con greca dorada.	
Virgen Anterior OBSERVACIONES:	
Fecha de registro: 08-06-2015 Investigador: Viviana Cuásquer	

 UNIVERSIDAD POLITÉCNICA ESTATAL DEL CARCHI FACULTAD DE INDUSTRIAS AGROPECUARIAS Y CIENCIAS AMBIENTALES ESCUELA DE TURISMO Y ECOTURISMO FICHA PARA INVENTARIO DEL VESTUARIO (BIENES MUEBLES CULTURALES) DE LA VPH		
DATOS DE LA INSTITUCIÓN RESPONSABLE DE LA CUSTODIA NOMBRE DE LA INSTITUCIÓN: Vicaría Foránea De Huaca DIRECCIÓN: Calle 8 de Diciembre y Gonzáles Suárez TELÉFONO: 2973-033 NOMBRE DEL CUSTODIO: Ángel Salazar		Nº FICHA. 023 CÓDIGO DEL BIEN: CSPH-H-SVP- 023
DESCRIPCIÓN		
TIPO DE PRENDA Textil (Vestido) ESTADO DE CONSERVACIÓN <input checked="" type="checkbox"/> BUENO <input type="checkbox"/> REGULAR <input type="checkbox"/> MALO	DIMENSIONES FIGURA VIRGEN Alto: 1,30 m Ancho: 0,76 m Manga: 0,37 m Pierna: 1,05 m Manto: 0,67 m x 1,07 m	DIMENSIONES FIGURA NIÑO JESÚS Alto: 0,50 m Ancho: 0,22 m Manga: 0,21 m Pierna: 0,29 m Manto: 0,28
Materiales <input type="checkbox"/> Orgánicos <input type="checkbox"/> Inorgánicos <input type="checkbox"/> Sintéticos <input checked="" type="checkbox"/> Mixtos Decoración <input type="checkbox"/> Lentejuelas <input type="checkbox"/> Objetos de Metal <input checked="" type="checkbox"/> Encaje <input checked="" type="checkbox"/> Bordado <input type="checkbox"/> Otros ¿Cuáles?.....	Técnica <input checked="" type="checkbox"/> Cocido <input type="checkbox"/> Mano <input checked="" type="checkbox"/> Máquina <input checked="" type="checkbox"/> Bordado <input checked="" type="checkbox"/> Mano <input type="checkbox"/> Máquina <input type="checkbox"/> Tejido <input type="checkbox"/> Mano <input type="checkbox"/> Máquina <input type="checkbox"/> Pegado <input type="checkbox"/> Otros ¿Cuáles?.....	Accesorios Imagen Virgen <input type="checkbox"/> Sombrero <input type="checkbox"/> Zapatos <input checked="" type="checkbox"/> Velo <input checked="" type="checkbox"/> Otros ¿Cuáles? Faja, gualca, chalina Imagen Niño <input checked="" type="checkbox"/> Sombrero <input checked="" type="checkbox"/> Zapatos (Alpargatas) <input type="checkbox"/> Velo <input checked="" type="checkbox"/> Otros ¿Cuáles? poncho, pantalón
PROCEDENCIA		
Donante: Anónimo Motivo _____ Ciudad ___ Otavalo _____ Fecha de entrega: _____		



FOTOGRAFÍAS	
	 
	<p align="center">Virgen Lateral Niño Jesús</p> <p>Descripción: Traje tradicional y representativo de la mujer indígena de Otavalo. Tiene camisa blanca bordada en el pecho con motivos florales, elaborada en lienzo. Con encaje desde los hombros hasta el pecho. En la pierna tiene dos piezas de tela paño rectangulares denominadas anaco, un negro y blanco.</p> <p>Cinturón: Tiene una faja de varios colores; en quichua se dice chumbi que sujeta el anaco.</p> <p>Capa.- pedazo de tela rectangular de color blanco que cubre la espalda y brazos denominada fachalina.</p> <p>Velo: de paño color negro que se sujeta a la cabeza.</p> <p>Accesorios: Utiliza un collar dorado denominado gualca.</p> <p>El traje del niño: Utiliza el traje representativo del hombre indígena otavaleño, sombrero de paño, pantalón y camisa de color blanco; poncho de lana color azul, en los pies alpargatas color negro.</p>
Virgen Anterior	
OBSERVACIONES:	
Fecha de registro: 08-06-2015	
Investigador: Viviana Cuásquer	

 UNIVERSIDAD POLITÉCNICA ESTATAL DEL CARCHI FACULTAD DE INDUSTRIAS AGROPECUARIAS Y CIENCIAS AMBIENTALES 		
ESCUELA DE TURISMO Y ECOTURISMO FICHA PARA INVENTARIO DEL VESTUARIO (BIENES MUEBLES CULTURALES) DE LA VPH		
DATOS DE LA INSTITUCIÓN RESPONSABLE DE LA CUSTODIA NOMBRE DE LA INSTITUCIÓN: Vicaría Foránea De Huaca DIRECCIÓN: Calle 8 de Diciembre y Gonzáles Suárez TELÉFONO: 2973-033 NOMBRE DEL CUSTODIO: Ángel Salazar		Nº FICHA. 024 CÓDIGO DEL BIEN: CSPH-H-SVP- 024
DESCRIPCIÓN		
TIPO DE PRENDA Textil (Vestido) ESTADO DE CONSERVACIÓN <input checked="" type="checkbox"/> BUENO <input type="checkbox"/> REGULAR <input type="checkbox"/> MALO	DIMENSIONES FIGURA VIRGEN Alto: 1,22 m Ancho: 1,00 m Manga: 0,54 m Pierna: 0,89m Manto: 3,96 m x 1,47 m	DIMENSIONES FIGURA NIÑO JESÚS Alto: 0,40 m Ancho: 0,44 m Manga: Pierna: 0,23 m Manto:
Materiales <input type="checkbox"/> Orgánicos <input type="checkbox"/> Inorgánicos <input type="checkbox"/> Sintéticos <input checked="" type="checkbox"/> Mixtos Decoración <input type="checkbox"/> Lentejuelas <input type="checkbox"/> Objetos de Metal <input type="checkbox"/> Encaje <input type="checkbox"/> Bordado <input checked="" type="checkbox"/> Otros ¿Cuáles? Escarcha, greca	Técnica <input checked="" type="checkbox"/> Cocido <input type="checkbox"/> Mano <input checked="" type="checkbox"/> Máquina <input type="checkbox"/> Bordado <input type="checkbox"/> Mano <input type="checkbox"/> Máquina <input type="checkbox"/> Tejido <input type="checkbox"/> Mano <input type="checkbox"/> Máquina <input type="checkbox"/> Pegado <input type="checkbox"/> Otros ¿Cuáles?.....	Accesorios Imagen Virgen <input type="checkbox"/> Sombrero <input type="checkbox"/> Zapatos <input type="checkbox"/> Velo <input checked="" type="checkbox"/> Otros ¿Cuáles? Cinturón Imagen Niño <input type="checkbox"/> Sombrero <input type="checkbox"/> Zapatos <input type="checkbox"/> Velo <input type="checkbox"/> Otros ¿Cuáles?.....
PROCEDENCIA		
Donante: Blanca Rosero y Carlos Bastidas Motivo _____ Ciudad ___ Quito _____ Fecha de entrega: 1990		



FOTOGRAFÍAS	
	
<i>Virgen Lateral</i>	<i>Niño Jesús</i>
Descripción: Traje de color negro con estampado vino tinto elaborado en terciopelo, decorado con escarcha plateada. Cinturón: Color negro, estampado de color lila; el centro en forma de rombo está decorado con una flor en cinta dorada. Manto: Elaborada en esterilla tornasol dorado con motivos florales El traje del niño: traje negro con estampado vino tinto; cuello, cintura y filo del traje están decorados con cinta dorada	
Virgen Anterior OBSERVACIONES: Estampado el nombre, fecha y ciudad del donante en el traje de la virgen.	
Fecha de registro: 08-06-2015 Investigador: Viviana Cuásquer	

 UNIVERSIDAD POLITÉCNICA ESTATAL DEL CARCHI FACULTAD DE INDUSTRIAS AGROPECUARIAS Y CIENCIAS AMBIENTALES  ESCUELA DE TURISMO Y ECOTURISMO FICHA PARA INVENTARIO DEL VESTUARIO (BIENES MUEBLES CULTURALES) DE LA VPH		
DATOS DE LA INSTITUCIÓN RESPONSABLE DE LA CUSTODIA NOMBRE DE LA INSTITUCIÓN: Vicaría Foránea De Huaca DIRECCIÓN: Calle 8 de Diciembre y Gonzáles Suárez TELÉFONO: 2973-033 NOMBRE DEL CUSTODIO: Ángel Salazar		Nº FICHA. 025 CÓDIGO DEL BIEN: CSPH-H-SVP-025
DESCRIPCIÓN		
TIPO DE PRENDA Textil (Vestido) ESTADO DE CONSERVACIÓN <input checked="" type="checkbox"/> BUENO <input type="checkbox"/> REGULAR <input type="checkbox"/> MALO	DIMENSIONES FIGURA VIRGEN Alto: 1,41 m Ancho: 1,28 m Manga: 0,55 m Pierna: 0,94 m Manto: 2,73 m x 2,63 m	DIMENSIONES FIGURA NIÑO JESÚS Alto: Ancho: Manga: Pierna: Manto:
Materiales <input type="checkbox"/> Orgánicos <input type="checkbox"/> Inorgánicos <input type="checkbox"/> Sintéticos <input checked="" type="checkbox"/> Mixtos Decoración <input checked="" type="checkbox"/> Lentejuelas <input checked="" type="checkbox"/> Objetos de Metal <input type="checkbox"/> Encaje <input checked="" type="checkbox"/> Bordado <input checked="" type="checkbox"/> Otros ¿Cuáles? Cinta, lentejuelas, Pedrería	Técnica <input checked="" type="checkbox"/> Cocido <input type="checkbox"/> Mano <input checked="" type="checkbox"/> Máquina <input checked="" type="checkbox"/> Bordado <input checked="" type="checkbox"/> Mano <input type="checkbox"/> Máquina <input type="checkbox"/> Tejido <input type="checkbox"/> Mano <input type="checkbox"/> Máquina <input type="checkbox"/> Pegado <input type="checkbox"/> Otros ¿Cuáles?.....	Accesorios Imagen Virgen <input type="checkbox"/> Sombrero <input type="checkbox"/> Zapatos <input type="checkbox"/> Velo <input checked="" type="checkbox"/> Otros ¿Cuáles? Cinturón Imagen Niño <input type="checkbox"/> Sombrero <input type="checkbox"/> Zapatos <input type="checkbox"/> Velo <input type="checkbox"/> Otros ¿Cuáles?.....
PROCEDENCIA		
Donante: Familia. Polo Motivo _____ Ciudad _____ Fecha de entrega: _____		



FOTOGRAFÍAS	
	
<i>Virgen Lateral</i>	<i>Niño Jesús</i>
Descripción: Traje elaborado en terciopelo de color rojo, el contorno del cuello y puño se encuentra decorado con apliques metálicos, pedrería y cinta dorada. La pierna tiene un bordado sobrepuesto con motivos florales color amarillo.	
Cinturón: elaborado en terciopelo rojo, el centro en forma de rombo posee una flor bordada y apliques metálicos, el contorno tiene una cinta plateada.	
Manto: Cada lado posee un bordado sobrepuesto de motivos florales y apliques metálicos, el contorno tiene una cinta dorada.	
Virgen Anterior OBSERVACIONES: no posee traje del niño	
Fecha de registro: 08-06-2015 Investigador: Viviana Cuásquer	

 UNIVERSIDAD POLITÉCNICA ESTATAL DEL CARCHI FACULTAD DE INDUSTRIAS AGROPECUARIAS Y CIENCIAS AMBIENTALES 		
ESCUELA DE TURISMO Y ECOTURISMO FICHA PARA INVENTARIO DEL VESTUARIO (BIENES MUEBLES CULTURALES) DE LA VPH		
DATOS DE LA INSTITUCIÓN RESPONSABLE DE LA CUSTODIA NOMBRE DE LA INSTITUCIÓN: Vicaría Foránea De Huaca DIRECCIÓN: Calle 8 de Diciembre y Gonzáles Suárez TELÉFONO: 2973-033 NOMBRE DEL CUSTODIO: Ángel Salazar		Nº FICHA. 026 CÓDIGO DEL BIEN: CSPH-H-SVP-026
DESCRIPCIÓN		
TIPO DE PRENDA Textil (Vestido) ESTADO DE CONSERVACIÓN <input checked="" type="checkbox"/> BUENO <input type="checkbox"/> REGULAR <input type="checkbox"/> MALO	DIMENSIONES FIGURA VIRGEN Alto: 1,35 m Ancho: 1,31 m Manga: 0,51 m Pierna: 0,91 m Manto: 2,87 m x 1,67 m	DIMENSIONES FIGURA NIÑO JESÚS Alto: 0,37 m Ancho: 0,51 m Manga: 0,18 m Pierna: 0,23 m Manto:
Materiales <input type="checkbox"/> Orgánicos <input type="checkbox"/> Inorgánicos <input type="checkbox"/> Sintéticos <input checked="" type="checkbox"/> Mixtos Decoración <input checked="" type="checkbox"/> Lentejuelas <input type="checkbox"/> Objetos de Metal <input checked="" type="checkbox"/> Encaje <input type="checkbox"/> Bordado <input type="checkbox"/> Otros ¿Cuáles?.....	Técnica <input checked="" type="checkbox"/> Cocido <input type="checkbox"/> Mano <input checked="" type="checkbox"/> Máquina <input type="checkbox"/> Bordado <input type="checkbox"/> Mano <input type="checkbox"/> Máquina <input type="checkbox"/> Tejido <input type="checkbox"/> Mano <input type="checkbox"/> Máquina <input type="checkbox"/> Pegado <input type="checkbox"/> Otros ¿Cuáles?.....	Accesorios Imagen Virgen <input type="checkbox"/> Sombrero <input type="checkbox"/> Zapatos <input type="checkbox"/> Velo <input type="checkbox"/> Otros ¿Cuáles? Imagen Niño <input type="checkbox"/> Sombrero <input type="checkbox"/> Zapatos <input type="checkbox"/> Velo <input type="checkbox"/> Otros ¿Cuáles?.....
PROCEDENCIA		
Donante: Anónimo Motivo _____ Ciudad _____ Fecha de entrega: _____		



FOTOGRAFÍAS	
	 
<i>Virgen Lateral</i>	<i>Niño Jesús</i>
Descripción: Traje de color amarillo, elaborado en tul, el filo de la pierna, contorno de cuello y puños poseen encaje; el cuello está elaborado en terciopelo decorado con lentejuelas negras y amarilla.	
Manto: Elaborado en tela afelpada decorado con encaje.	
El traje del niño: Elaborado en tul amarillo, contorno de puños y filo de la pierna con encaje, el pecho tiene detalle de terciopelo en V, con lentejuelas negras y amarillas	
Virgen Anterior OBSERVACIONES:	
Fecha de registro: 08-06-2015 Investigador: Viviana Cuásquer	

 UNIVERSIDAD POLITÉCNICA ESTATAL DEL CARCHI FACULTAD DE INDUSTRIAS AGROPECUARIAS Y CIENCIAS AMBIENTALES 		
ESCUELA DE TURISMO Y ECOTURISMO FICHA PARA INVENTARIO DEL VESTUARIO (BIENES MUEBLES CULTURALES) DE LA VPH		
DATOS DE LA INSTITUCIÓN RESPONSABLE DE LA CUSTODIA NOMBRE DE LA INSTITUCIÓN: Vicaría Foránea De Huaca DIRECCIÓN: Calle 8 de Diciembre y Gonzáles Suárez TELÉFONO: 2973-033 NOMBRE DEL CUSTODIO: Ángel Salazar		Nº FICHA. 027 CÓDIGO DEL BIEN: CSPH-H-SVP-027
DESCRIPCIÓN		
TIPO DE PRENDA Textil (Vestido) ESTADO DE CONSERVACIÓN <input checked="" type="checkbox"/> BUENO <input type="checkbox"/> REGULAR <input type="checkbox"/> MALO	DIMENSIONES FIGURA VIRGEN Alto: 1,35 m Ancho: 0,80 m Manga: 0,52 m Pierna: 0,95 m Manto: 3,15 m x 2,16 m	DIMENSIONES FIGURA NIÑO JESÚS Alto: 0,36 m Ancho: 0,44 m Manga: Pierna: 0,24 m Manto:
Materiales <input type="checkbox"/> Orgánicos <input type="checkbox"/> Inorgánicos <input type="checkbox"/> Sintéticos <input checked="" type="checkbox"/> Mixtos Decoración <input checked="" type="checkbox"/> Lentejuelas <input type="checkbox"/> Objetos de Metal <input checked="" type="checkbox"/> Encaje <input type="checkbox"/> Bordado <input checked="" type="checkbox"/> Otros ¿Cuáles? Pedrería, greca	Técnica <input checked="" type="checkbox"/> Cocido <input type="checkbox"/> Mano <input checked="" type="checkbox"/> Máquina <input checked="" type="checkbox"/> Bordado <input checked="" type="checkbox"/> Mano <input type="checkbox"/> Máquina <input type="checkbox"/> Tejido <input type="checkbox"/> Mano <input type="checkbox"/> Máquina <input checked="" type="checkbox"/> Pegado <input type="checkbox"/> Otros ¿Cuáles?.....	Accesorios Imagen Virgen <input type="checkbox"/> Sombrero <input type="checkbox"/> Zapatos <input type="checkbox"/> Velo <input type="checkbox"/> Otros ¿Cuáles? Imagen Niño <input type="checkbox"/> Sombrero <input type="checkbox"/> Zapatos <input type="checkbox"/> Velo <input type="checkbox"/> Otros ¿Cuáles?.....
PROCEDENCIA		
Donante: Flia. Pozo Motivo _____ Ciudad _____ Huaca _____ Fecha de entrega: 2003		



FOTOGRAFÍAS	
	
Virgen Lateral	Niño Jesús
Descripción: elaborado en terciopelo de color rojo, contorno del cuello con lentejuelas y greca dorada. Pierna decorada con flores blancas pegadas y pedrería con objetos de metal.	
Cinturón: terciopelo de color blanco, contorno con greca dorada, el centro en forma de rombo está decorado con lentejuelas y pedrería de color rosado y hojas pegadas de terciopelo.	
Manto: Elaborado en terciopelo de color blanco, a cada lado se observa flores de terciopelo pegadas y bordadas, además lentejuelas con pedrería.	
Traje Niño: Elaborado en terciopelo rojo, contorno de puños, cuello, y filo de la pierna decorado con greca de color blanco y dorado, pierna con motivos florales de terciopelo pegados, alrededor lentejuelas y pedrería.	
Virgen Anterior OBSERVACIONES:	
Fecha de registro: 08-06-2015 Investigador: Viviana Cuásquer	

 UNIVERSIDAD POLITÉCNICA ESTATAL DEL CARCHI FACULTAD DE INDUSTRIAS AGROPECUARIAS Y CIENCIAS AMBIENTALES 		
ESCUELA DE TURISMO Y ECOTURISMO FICHA PARA INVENTARIO DEL VESTUARIO (BIENES MUEBLES CULTURALES) DE LA VPH		
DATOS DE LA INSTITUCIÓN RESPONSABLE DE LA CUSTODIA NOMBRE DE LA INSTITUCIÓN: Vicaría Foránea De Huaca DIRECCIÓN: Calle 8 de Diciembre y Gonzáles Suárez TELÉFONO: 2973-033 NOMBRE DEL CUSTODIO: Ángel Salazar		Nº FICHA. 028 CÓDIGO DEL BIEN: CSPH-H-SVP- 028
DESCRIPCIÓN		
TIPO DE PRENDA Textil (Vestido) ESTADO DE CONSERVACIÓN <input checked="" type="checkbox"/> BUENO <input type="checkbox"/> REGULAR <input type="checkbox"/> MALO	DIMENSIONES FIGURA VIRGEN Alto: 1,54 m Ancho: 1,33m Manga: 0,52m Pierna:1,21m Manto: 3,80m x 2,38 m	DIMENSIONES FIGURA NIÑO JESÚS Alto:0,39 m Ancho: 0,53 m Manga:0,11 m Pierna:0,28 m Manto:
Materiales <input type="checkbox"/> Orgánicos <input type="checkbox"/> Inorgánicos <input type="checkbox"/> Sintéticos <input checked="" type="checkbox"/> Mixtos Decoración <input checked="" type="checkbox"/> Lentejuelas <input checked="" type="checkbox"/> Objetos de Metal <input checked="" type="checkbox"/> Encaje <input type="checkbox"/> Bordado <input checked="" type="checkbox"/> Otros ¿Cuáles? Lana	Técnica <input checked="" type="checkbox"/> Cocido <input type="checkbox"/> Mano <input checked="" type="checkbox"/> Máquina <input checked="" type="checkbox"/> Bordado <input type="checkbox"/> Mano <input checked="" type="checkbox"/> Máquina <input type="checkbox"/> Tejido <input type="checkbox"/> Mano <input type="checkbox"/> Máquina <input type="checkbox"/> Pegado <input type="checkbox"/> Otros ¿Cuáles?.....	Accesorios Imagen Virgen <input type="checkbox"/> Sombrero <input type="checkbox"/> Zapatos <input type="checkbox"/> Velo <input checked="" type="checkbox"/> Otros ¿Cuáles? Cinturón Imagen Niño <input type="checkbox"/> Sombrero <input type="checkbox"/> Zapatos <input type="checkbox"/> Velo <input type="checkbox"/> Otros ¿Cuáles?.....
PROCEDENCIA		
Donante: Anónimo Motivo _____ Ciudad _____ Fecha de entrega: _____		



FOTOGRAFÍAS	
	
<i>Virgen Lateral</i>	<i>Niño Jesús</i>
Descripción: Traje elaborado en organza de color blanco, contorno de cuello posee greca dorada. Manto: Elaborada en terciopelo de color vino tinto, bordado liso de color dorado a cada lado. Traje Niño: elaborado en organza, contorno de la capa y filo de la pierna decorado con greca dorada.	
Virgen Anterior OBSERVACIONES:	
Fecha de registro: 08-06-2015 Investigador: Viviana Cuásquer	

 UNIVERSIDAD POLITÉCNICA ESTATAL DEL CARCHI FACULTAD DE INDUSTRIAS AGROPECUARIAS Y CIENCIAS AMBIENTALES 		
ESCUELA DE TURISMO Y ECOTURISMO FICHA PARA INVENTARIO DEL VESTUARIO (BIENES MUEBLES CULTURALES) DE LA VPH		
DATOS DE LA INSTITUCIÓN RESPONSABLE DE LA CUSTODIA NOMBRE DE LA INSTITUCIÓN: Vicaría Foránea De Huaca DIRECCIÓN: Calle 8 de Diciembre y Gonzáles Suárez TELÉFONO: 2973-033 NOMBRE DEL CUSTODIO: Ángel Salazar		Nº FICHA. 029 CÓDIGO DEL BIEN: CSPH-H-SVP-029
DESCRIPCIÓN		
TIPO DE PRENDA Textil (Vestido) ESTADO DE CONSERVACIÓN <input checked="" type="checkbox"/> BUENO <input type="checkbox"/> REGULAR <input type="checkbox"/> MALO	DIMENSIONES FIGURA VIRGEN Alto: 1,44 m Ancho: 1,75 m Manga: 0,45 m Pierna: 0,92 m Manto: 2,92m x 1,63m	DIMENSIONES FIGURA NIÑO JESÚS Alto: 0,43 m Ancho: 0,68 m Manga: 0,16 m Pierna: 0,28m Manto:
Materiales <input type="checkbox"/> Orgánicos <input type="checkbox"/> Inorgánicos <input type="checkbox"/> Sintéticos <input checked="" type="checkbox"/> Mixtos Decoración <input type="checkbox"/> Lentejuelas <input type="checkbox"/> Objetos de Metal <input checked="" type="checkbox"/> Encaje <input checked="" type="checkbox"/> Bordado <input checked="" type="checkbox"/> Otros ¿Cuáles? Pedrería, greca	Técnica <input checked="" type="checkbox"/> Cocido <input type="checkbox"/> Mano <input checked="" type="checkbox"/> Máquina <input checked="" type="checkbox"/> Bordado <input type="checkbox"/> Mano <input checked="" type="checkbox"/> Máquina <input type="checkbox"/> Tejido <input type="checkbox"/> Mano <input type="checkbox"/> Máquina <input type="checkbox"/> Pegado <input type="checkbox"/> Otros ¿Cuáles?.....	Accesorios Imagen Virgen <input type="checkbox"/> Sombrero <input type="checkbox"/> Zapatos <input type="checkbox"/> Velo <input type="checkbox"/> Otros ¿Cuáles? Imagen Niño <input type="checkbox"/> Sombrero <input type="checkbox"/> Zapatos <input type="checkbox"/> Velo <input type="checkbox"/> Otros ¿Cuáles?.....
PROCEDENCIA		
Donante: Anónimo Motivo: _____ Ciudad: _____ Fecha de entrega: _____		



FOTOGRAFÍAS		
		
<i>Virgen Lateral</i>	<i>Virgen Lateral</i>	<i>Niño Jesús</i>
Descripción: Traje color blanco, elaborado en organza, de cuello a pecho en randa, frente decorado con pedrería plateada. Fondo de satín.		
Manto: Elaborada en tul con pedrería, y fondo de satín, contorno cubierto con greca plateada.		
Traje Niño: Elaborado en organza de color blanco, pecho decorado con bordado sobrepuesto de motivo floral, cintura bordado, pierna decorada con pedrería.		
Virgen Anterior OBSERVACIONES:		
Fecha de registro: 08-06-2015 Investigador: Viviana Cuásquer		

 UNIVERSIDAD POLITÉCNICA ESTATAL DEL CARCHI FACULTAD DE INDUSTRIAS AGROPECUARIAS Y CIENCIAS AMBIENTALES 		
ESCUELA DE TURISMO Y ECOTURISMO FICHA PARA INVENTARIO DEL VESTUARIO (BIENES MUEBLES CULTURALES) DE LA VPH		
DATOS DE LA INSTITUCIÓN RESPONSABLE DE LA CUSTODIA NOMBRE DE LA INSTITUCIÓN: Vicaría Foránea De Huaca DIRECCIÓN: Calle 8 de Diciembre y Gonzáles Suárez TELÉFONO: 2973-033 NOMBRE DEL CUSTODIO: Ángel Salazar		Nº FICHA. 030 CÓDIGO DEL BIEN: CSPH-H-SVP-030
DESCRIPCIÓN		
TIPO DE PRENDA Textil (Vestido) ESTADO DE CONSERVACIÓN <input checked="" type="checkbox"/> BUENO <input type="checkbox"/> REGULAR <input type="checkbox"/> MALO	DIMENSIONES FIGURA VIRGEN Alto: 1,62 m Ancho: 1,30 m Manga: 0,53 m Pierna: 1,18 m Manto: 4,10 m x 2,20m	DIMENSIONES FIGURA NIÑO JESÚS Alto: 0,43m Ancho: 0,63m Manga: 0,18m Pierna: 0,31m Manto:
Materiales <input type="checkbox"/> Orgánicos <input type="checkbox"/> Inorgánicos <input type="checkbox"/> Sintéticos <input checked="" type="checkbox"/> Mixtos Decoración <input type="checkbox"/> Lentejuelas <input type="checkbox"/> Objetos de Metal <input type="checkbox"/> Encaje <input type="checkbox"/> Bordado <input checked="" type="checkbox"/> Otros ¿Cuáles?.....	Técnica <input checked="" type="checkbox"/> Cocido <input type="checkbox"/> Mano <input checked="" type="checkbox"/> Máquina <input type="checkbox"/> Bordado <input type="checkbox"/> Mano <input type="checkbox"/> Máquina <input type="checkbox"/> Tejido <input type="checkbox"/> Mano <input type="checkbox"/> Máquina <input type="checkbox"/> Pegado <input type="checkbox"/> Otros ¿Cuáles?.....	Accesorios Imagen Virgen <input type="checkbox"/> Sombrero <input type="checkbox"/> Zapatos <input type="checkbox"/> Velo <input type="checkbox"/> Otros ¿Cuáles? Imagen Niño <input type="checkbox"/> Sombrero <input type="checkbox"/> Zapatos <input type="checkbox"/> Velo <input type="checkbox"/> Otros ¿Cuáles?.....
PROCEDENCIA		
Donante: Anónimo Motivo _____ Ciudad _____ Fecha de entrega:		



FOTOGRAFÍAS	
	
<i>Virgen Lateral</i>	<i>Niño Jesús</i>
Descripción: Traje elaborado en seda de color blanco, bordado de contorno con motivos florales de color negro y dorado. Contorno del cuello, puños y filo de la pierna posee greca dorada.	
Manto: Elaborada en terciopelo estampado de color morado, contorno con greca dorada.	
Traje Niño: Elaborado en terciopelo de color morado decorado con lentejuelas, contorno del traje posee greca dorada.	
Virgen Anterior OBSERVACIONES:	
Fecha de registro: 08-06-2015 Investigador: Viviana Cuásquer	

 UNIVERSIDAD POLITÉCNICA ESTATAL DEL CARCHI FACULTAD DE INDUSTRIAS AGROPECUARIAS Y CIENCIAS AMBIENTALES  ESCUELA DE TURISMO Y ECOTURISMO FICHA PARA INVENTARIO DEL VESTUARIO (BIENES MUEBLES CULTURALES) DE LA VPH		
DATOS DE LA INSTITUCIÓN RESPONSABLE DE LA CUSTODIA NOMBRE DE LA INSTITUCIÓN: Vicaría Foránea De Huaca DIRECCIÓN: Calle 8 de Diciembre y Gonzáles Suárez TELÉFONO: 2973-033 NOMBRE DEL CUSTODIO: Ángel Salazar		Nº FICHA. 031 CÓDIGO DEL BIEN: CSPH-H-SVP-031
DESCRIPCIÓN		
TIPO DE PRENDA Textil (Vestido) ESTADO DE CONSERVACIÓN <input checked="" type="checkbox"/> BUENO <input type="checkbox"/> REGULAR <input type="checkbox"/> MALO	DIMENSIONES FIGURA VIRGEN Alto: 1,34 m Ancho: 1,41 m Manga: 0,60m Pierna: 0,87m Manto: 2,89m x 1,49m	DIMENSIONES FIGURA NIÑO JESÚS Alto: 0,38 m Ancho: 0,38m Manga: 0,16m Pierna: 0,23 m Manto:
Materiales <input type="checkbox"/> Orgánicos <input type="checkbox"/> Inorgánicos <input type="checkbox"/> Sintéticos <input checked="" type="checkbox"/> Mixtos Decoración <input checked="" type="checkbox"/> Lentejuelas <input type="checkbox"/> Objetos de Metal <input type="checkbox"/> Encaje <input type="checkbox"/> Bordado <input checked="" type="checkbox"/> Otros ¿Cuáles? Pedrería, greca	Técnica <input checked="" type="checkbox"/> Cocido <input type="checkbox"/> Mano <input checked="" type="checkbox"/> Máquina <input type="checkbox"/> Bordado <input type="checkbox"/> Mano <input type="checkbox"/> Máquina <input type="checkbox"/> Tejido <input type="checkbox"/> Mano <input type="checkbox"/> Máquina <input type="checkbox"/> Pegado <input type="checkbox"/> Otros ¿Cuáles?.....	Accesorios Imagen Virgen <input type="checkbox"/> Sombrero <input type="checkbox"/> Zapatos <input type="checkbox"/> Velo <input type="checkbox"/> Otros ¿Cuáles? Imagen Niño <input type="checkbox"/> Sombrero <input type="checkbox"/> Zapatos <input type="checkbox"/> Velo <input type="checkbox"/> Otros ¿Cuáles?.....
PROCEDENCIA		
Donante: Anónimo Motivo _____ Ciudad _____ Fecha de entrega: _____		



FOTOGRAFÍAS	
	 
<i>Virgen Lateral</i>	<i>Niño Jesús</i>
Descripción: traje elaborado en seda de color taxo, detalle en el centro decorado con lentejuelas, en la pierna se observa motivos florales con pedrería dorada y blanca.	
Manto: Elaborada en seda color taxo. Cada lado está decorado con pedrería y greca dorada.	
Traje Niño: elaborado en seda de color taxo, el contorno del cuello tiene greca de color plateado, frente se observa motivos florales elaborados en lentejuelas y pedrería.	
Virgen Anterior OBSERVACIONES:	
Fecha de registro: 08-06-2015 Investigador: Viviana Cuásquer	

 UNIVERSIDAD POLITÉCNICA ESTATAL DEL CARCHI FACULTAD DE INDUSTRIAS AGROPECUARIAS Y CIENCIAS AMBIENTALES 		
ESCUELA DE TURISMO Y ECOTURISMO FICHA PARA INVENTARIO DEL VESTUARIO (BIENES MUEBLES CULTURALES) DE LA VPH		
DATOS DE LA INSTITUCIÓN RESPONSABLE DE LA CUSTODIA NOMBRE DE LA INSTITUCIÓN: Vicaría Foránea De Huaca DIRECCIÓN: Calle 8 de Diciembre y Gonzáles Suárez TELÉFONO: 2973-033 NOMBRE DEL CUSTODIO: Ángel Salazar		Nº FICHA. 032 CÓDIGO DEL BIEN: CSPH-H-SVP- 032
DESCRIPCIÓN		
TIPO DE PRENDA Textil (Vestido) ESTADO DE CONSERVACIÓN <input checked="" type="checkbox"/> BUENO <input type="checkbox"/> REGULAR <input type="checkbox"/> MALO	DIMENSIONES FIGURA VIRGEN Alto: 1,34 m Ancho: 1,41 m Manga: 0,60m Pierna:0,97 m Manto: 2,89 x 1,49 m	DIMENSIONES FIGURA NIÑO JESÚS Alto:0,38 m Ancho: 0,38 m Manga:0,16 m Pierna:0,23 m Manto:
Materiales <input type="checkbox"/> Orgánicos <input type="checkbox"/> Inorgánicos <input type="checkbox"/> Sintéticos <input checked="" type="checkbox"/> Mixtos Decoración <input checked="" type="checkbox"/> Lentejuelas <input type="checkbox"/> Objetos de Metal <input type="checkbox"/> Encaje <input type="checkbox"/> Bordado <input checked="" type="checkbox"/> Otros ¿Cuáles? Pedrería	Técnica <input checked="" type="checkbox"/> Cocido <input checked="" type="checkbox"/> Mano <input checked="" type="checkbox"/> Máquina <input type="checkbox"/> Bordado <input type="checkbox"/> Mano <input type="checkbox"/> Máquina <input type="checkbox"/> Tejido <input type="checkbox"/> Mano <input type="checkbox"/> Máquina <input type="checkbox"/> Pegado <input type="checkbox"/> Otros ¿Cuáles?.....	Accesorios Imagen Virgen <input type="checkbox"/> Sombrero <input type="checkbox"/> Zapatos <input type="checkbox"/> Velo <input type="checkbox"/> Otros ¿Cuáles? Imagen Niño <input type="checkbox"/> Sombrero <input type="checkbox"/> Zapatos <input type="checkbox"/> Velo <input type="checkbox"/> Otros ¿Cuáles?.....
PROCEDENCIA		
Donante: Anónimo Motivo _____ Ciudad _____ Fecha de entrega: _____		



FOTOGRAFÍAS	
	
Virgen Anterior OBSERVACIONES: El traje tiene un pequeño agujero No posee traje de niño.	Virgen Lateral Niño Jesús Descripción: Traje elaborado en seda de color verde, el pecho posee greca plateada en forma de semicírculo, en la pierna se pueden notar varias lentejuelas. Manto: Elaborada en seda de color verde, el contorno se encuentra decorado con greca de color plateado
Fecha de registro: 08-06-2015 Investigador: Viviana Cuásquer	

 UNIVERSIDAD POLITÉCNICA ESTATAL DEL CARCHI FACULTAD DE INDUSTRIAS AGROPECUARIAS Y CIENCIAS AMBIENTALES 		
ESCUELA DE TURISMO Y ECOTURISMO FICHA PARA INVENTARIO DEL VESTUARIO (BIENES MUEBLES CULTURALES) DE LA VPH		
DATOS DE LA INSTITUCIÓN RESPONSABLE DE LA CUSTODIA NOMBRE DE LA INSTITUCIÓN: Vicaría Foránea De Huaca DIRECCIÓN: Calle 8 de Diciembre y Gonzáles Suárez TELÉFONO: 2973-033 NOMBRE DEL CUSTODIO: Ángel Salazar		Nº FICHA. 033 CÓDIGO DEL BIEN: CSPH-H-SVP-033
DESCRIPCIÓN		
TIPO DE PRENDA Textil (Vestido) ESTADO DE CONSERVACIÓN <input checked="" type="checkbox"/> BUENO <input type="checkbox"/> REGULAR <input type="checkbox"/> MALO	DIMENSIONES FIGURA VIRGEN Alto: 1,42m Ancho: 1,38 m Manga: 0,59m Pierna: 1,12m Manto: 2,82m x 1,45m	DIMENSIONES FIGURA NIÑO JESÚS Alto: 0,46 m Ancho: 0,50 m Manga: 0,24m Pierna: 0,34m Manto:
Materiales <input type="checkbox"/> Orgánicos <input type="checkbox"/> Inorgánicos <input type="checkbox"/> Sintéticos <input checked="" type="checkbox"/> Mixtos Decoración <input checked="" type="checkbox"/> Lentejuelas <input type="checkbox"/> Objetos de Metal <input checked="" type="checkbox"/> Encaje <input type="checkbox"/> Bordado <input checked="" type="checkbox"/> Otros ¿Cuáles? Pedrería, escarcha	Técnica <input checked="" type="checkbox"/> Cocido <input type="checkbox"/> Mano <input checked="" type="checkbox"/> Máquina <input type="checkbox"/> Bordado <input type="checkbox"/> Mano <input type="checkbox"/> Máquina <input type="checkbox"/> Tejido <input type="checkbox"/> Mano <input type="checkbox"/> Máquina <input type="checkbox"/> Pegado <input type="checkbox"/> Otros ¿Cuáles?.....	Accesorios Imagen Virgen <input type="checkbox"/> Sombrero <input type="checkbox"/> Zapatos <input type="checkbox"/> Velo <input type="checkbox"/> Otros ¿Cuáles? Imagen Niño <input type="checkbox"/> Sombrero <input type="checkbox"/> Zapatos <input type="checkbox"/> Velo <input type="checkbox"/> Otros ¿Cuáles?.....
PROCEDENCIA		
Donante: Anónimo Motivo _____ Ciudad _____ Fecha de entrega: _____		



FOTOGRAFÍAS	
	
<i>Virgen Lateral</i>	<i>Niño Jesús</i>
Descripción: traje elaborado en velo de color blanco, los puños son de forma acampanada, la cintura se encuentra decorado con pedrería y lentejuelas transparentes a forma de cinturón. Manto: elaborada en velo de color blanco, no le llega a los pies, y posee tul hasta la mitad. Contorno está decorado con pedrería y lentejuelas transparentes. Traje Niño: similar al traje de la virgen cubierto con tul escarchado.	
Virgen Anterior OBSERVACIONES:	
Fecha de registro: 08-06-2015 Investigador: Viviana Cuásquer	

 UNIVERSIDAD POLITÉCNICA ESTATAL DEL CARCHI FACULTAD DE INDUSTRIAS AGROPECUARIAS Y CIENCIAS AMBIENTALES 		
ESCUELA DE TURISMO Y ECOTURISMO FICHA PARA INVENTARIO DEL VESTUARIO (BIENES MUEBLES CULTURALES) DE LA VPH		
DATOS DE LA INSTITUCIÓN RESPONSABLE DE LA CUSTODIA NOMBRE DE LA INSTITUCIÓN: Vicaría Foránea De Huaca DIRECCIÓN: Calle 8 de Diciembre y Gonzáles Suárez TELÉFONO: 2973-033 NOMBRE DEL CUSTODIO: Ángel Salazar		Nº FICHA. 034 CÓDIGO DEL BIEN: CSPH-H-SVP-034
DESCRIPCIÓN		
TIPO DE PRENDA Textil (Vestido) ESTADO DE CONSERVACIÓN <input checked="" type="checkbox"/> BUENO <input type="checkbox"/> REGULAR <input type="checkbox"/> MALO	DIMENSIONES FIGURA VIRGEN Alto: 1,38 m Ancho: 1,12 m Manga: 0,50m Pierna: 1,00m Manto: 3,10 mx 2,19 m	DIMENSIONES FIGURA NIÑO JESÚS Alto: 0,42 m Ancho: 0,46 m Manga: Pierna: 0,30 m Manto:
Materiales <input type="checkbox"/> Orgánicos <input type="checkbox"/> Inorgánicos <input type="checkbox"/> Sintéticos <input checked="" type="checkbox"/> Mixtos Decoración <input type="checkbox"/> Lentejuelas <input type="checkbox"/> Objetos de Metal <input type="checkbox"/> Encaje <input type="checkbox"/> Bordado <input checked="" type="checkbox"/> Otros ¿Cuáles? Greca	Técnica <input checked="" type="checkbox"/> Cocido <input type="checkbox"/> Mano <input checked="" type="checkbox"/> Máquina <input type="checkbox"/> Bordado <input type="checkbox"/> Mano <input type="checkbox"/> Máquina <input type="checkbox"/> Tejido <input type="checkbox"/> Mano <input type="checkbox"/> Máquina <input type="checkbox"/> Pegado <input type="checkbox"/> Otros ¿Cuáles?.....	Accesorios Imagen Virgen <input type="checkbox"/> Sombrero <input type="checkbox"/> Zapatos <input type="checkbox"/> Velo <input checked="" type="checkbox"/> Otros ¿Cuáles? Imagen Niño <input type="checkbox"/> Sombrero <input type="checkbox"/> Zapatos <input type="checkbox"/> Velo <input type="checkbox"/> Otros ¿Cuáles?.....
PROCEDENCIA		
Donante: Un devoto Motivo _____ Ciudad _____ Fecha de entrega: _____		



FOTOGRAFÍAS	
	 
<i>Virgen Anterior</i>	Virgen Lateral Niño Jesús
Descripción: traje elaborado en organza, color lila no posee mayor decoración o detalle. Cinturón: elaborado en terciopelo estampado el centro elaborado en organza de color lila. Manto: elaborada en terciopelo estampado de varios colores. Decorado con greca dorada. Traje Niño: elaborado en terciopelo estampado de varios colores con motivos geométricos, cintura y capa delantera está decorado con greca dorada.	
OBSERVACIONES:	
Fecha de registro: 08-06-2015 Investigador: Viviana Cuásquer	

 UNIVERSIDAD POLITÉCNICA ESTATAL DEL CARCHI FACULTAD DE INDUSTRIAS AGROPECUARIAS Y CIENCIAS AMBIENTALES  ESCUELA DE TURISMO Y ECOTURISMO FICHA PARA INVENTARIO DEL VESTUARIO (BIENES MUEBLES CULTURALES) DE LA VPH		
DATOS DE LA INSTITUCIÓN RESPONSABLE DE LA CUSTODIA NOMBRE DE LA INSTITUCIÓN: Vicaría Foránea De Huaca DIRECCIÓN: Calle 8 de Diciembre y Gonzáles Suárez TELÉFONO: 2973-033 NOMBRE DEL CUSTODIO: Ángel Salazar		Nº FICHA. 035 CÓDIGO DEL BIEN: CSPH-H-SVP-035
DESCRIPCIÓN		
TIPO DE PRENDA Textil (Vestido) ESTADO DE CONSERVACIÓN <input checked="" type="checkbox"/> BUENO <input type="checkbox"/> REGULAR <input type="checkbox"/> MALO	DIMENSIONES FIGURA VIRGEN Alto: 1,44 m Ancho: 1,19 m Manga: 0,52m Pierna: 0,95 m Manto: 2,79m x 2,90 m	DIMENSIONES FIGURA NIÑO JESÚS Alto: 0,51 m Ancho: 0,63 m Manga: 0,19 m Pierna: 0,33 m Manto: 0,15m
Materiales <input type="checkbox"/> Orgánicos <input type="checkbox"/> Inorgánicos <input type="checkbox"/> Sintéticos <input checked="" type="checkbox"/> Mixtos Decoración <input type="checkbox"/> Lentejuelas <input type="checkbox"/> Objetos de Metal <input type="checkbox"/> Encaje <input type="checkbox"/> Bordado <input checked="" type="checkbox"/> Otros ¿Cuáles? Cinta, greca, apliques	Técnica <input checked="" type="checkbox"/> Cocido <input type="checkbox"/> Mano <input checked="" type="checkbox"/> Máquina <input type="checkbox"/> Bordado <input type="checkbox"/> Mano <input type="checkbox"/> Máquina <input type="checkbox"/> Tejido <input type="checkbox"/> Mano <input type="checkbox"/> Máquina <input type="checkbox"/> Pegado <input type="checkbox"/> Otros ¿Cuáles?.....	Accesorios Imagen Virgen <input checked="" type="checkbox"/> Sombrero <input type="checkbox"/> Zapatos <input type="checkbox"/> Velo <input checked="" type="checkbox"/> Otros ¿Cuáles? Cinturón Imagen Niño <input type="checkbox"/> Sombrero <input type="checkbox"/> Zapatos <input type="checkbox"/> Velo <input type="checkbox"/> Otros ¿Cuáles?.....
PROCEDENCIA		
Donante: Anónimo Motivo _____ Ciudad _____ Fecha de entrega: _____		

FOTOGRAFÍAS	
	
<i>Virgen Lateral</i>	<i>Niño Jesús</i>
Descripción: todo el traje está elaborado en cuerina, color rosado, contorno de cuello y puño tiene cinta de color rosa, de hombros a pecho en forma circular posee greca circular y detalles bordados con cordones plateados Cinturón: El centro en forma de rombo está decorado con apliques de motivos florales. Manto: elaborada en cuerina de color rosado, el contorno posee greca de color plateado. Traje Niño: elaborado en cuerina, el contorno posee greca dorada, los puños poseen cinta de color rosa.	
Virgen Anterior OBSERVACIONES: Tiene manchas generadas por microorganismos	
Fecha de registro: 08-06-2015 Investigador: Viviana Cuásquer	

 UNIVERSIDAD POLITÉCNICA ESTATAL DEL CARCHI FACULTAD DE INDUSTRIAS AGROPECUARIAS Y CIENCIAS AMBIENTALES 		
ESCUELA DE TURISMO Y ECOTURISMO FICHA PARA INVENTARIO DEL VESTUARIO (BIENES MUEBLES CULTURALES) DE LA VPH		
DATOS DE LA INSTITUCIÓN RESPONSABLE DE LA CUSTODIA NOMBRE DE LA INSTITUCIÓN: Vicaría Foránea De Huaca DIRECCIÓN: Calle 8 de Diciembre y Gonzáles Suárez TELÉFONO: 2973-033 NOMBRE DEL CUSTODIO: Ángel Salazar		Nº FICHA. 036 CÓDIGO DEL BIEN: CSPH-H-SVP-036
DESCRIPCIÓN		
TIPO DE PRENDA Textil (Vestido) ESTADO DE CONSERVACIÓN <input checked="" type="checkbox"/> BUENO <input type="checkbox"/> REGULAR <input type="checkbox"/> MALO	DIMENSIONES FIGURA VIRGEN Alto: 1,55 m Ancho: 2,40m Manga: 0,56m Pierna: 1,18 m Manto: 3,53m x 2,20m	DIMENSIONES FIGURA NIÑO JESÚS Alto: 0,41 m Ancho: 0,53m Manga: Pierna: 0,23m Manto:
Materiales <input type="checkbox"/> Orgánicos <input type="checkbox"/> Inorgánicos <input type="checkbox"/> Sintéticos <input checked="" type="checkbox"/> Mixtos Decoración <input checked="" type="checkbox"/> Lentejuelas <input type="checkbox"/> Objetos de Metal <input checked="" type="checkbox"/> Encaje <input type="checkbox"/> Bordado <input checked="" type="checkbox"/> Otros ¿Cuáles? Greca, pedrería	Técnica <input checked="" type="checkbox"/> Cocido <input type="checkbox"/> Mano <input checked="" type="checkbox"/> Máquina <input checked="" type="checkbox"/> Bordado <input checked="" type="checkbox"/> Mano <input type="checkbox"/> Máquina <input type="checkbox"/> Tejido <input type="checkbox"/> Mano <input type="checkbox"/> Máquina <input type="checkbox"/> Pegado <input type="checkbox"/> Otros ¿Cuáles?.....	Accesorios Imagen Virgen <input type="checkbox"/> Sombrero <input type="checkbox"/> Zapatos <input type="checkbox"/> Velo <input type="checkbox"/> Otros ¿Cuáles? Cinturón Imagen Niño <input type="checkbox"/> Sombrero <input type="checkbox"/> Zapatos <input type="checkbox"/> Velo <input type="checkbox"/> Otros ¿Cuáles?.....
PROCEDENCIA		
Donante: Laura Lema, Luis Broncano e hijos- Amelia Broncado y Gonzalo Chacón Motivo _____ Ciudad _____ Riobamba ____ Fecha de entrega: 1985		

FOTOGRAFÍAS	
	
<i>Virgen Lateral</i>	<i>Niño Jesús</i>
Descripción: traje blanco elaborado en terciopelo, el pecho y pierna posee un bordado liso con motivos florales, corazón, cruz y cáliz en variados colores; decorado con lentejuelas, pedrería bordado de motivos florales. Al contorno de la cintura, puños, cuello y filo de la pierna se observa greca dorada.	
Capa. Elaborada en terciopelo de color vino tinto, a cada lado se observa bordado liso con motivos florales en diferentes colores y el nombre del donante. El contorno tiene un fleco de color blanco.	
Traje Niño: elaborado en terciopelo de color vino tinto, el frente de la capa y pierna se encuentra un bordado liso, el cuello posee encaje, el contorno de la capa y filo de la pierna tiene greca plateada.	
Virgen Anterior OBSERVACIONES:	
Fecha de registro: 08-06-2015 Investigador: Viviana Cuásquer	

 UNIVERSIDAD POLITÉCNICA ESTATAL DEL CARCHI FACULTAD DE INDUSTRIAS AGROPECUARIAS Y CIENCIAS AMBIENTALES 		
ESCUELA DE TURISMO Y ECOTURISMO FICHA PARA INVENTARIO DEL VESTUARIO (BIENES MUEBLES CULTURALES) DE LA VPH		
DATOS DE LA INSTITUCIÓN RESPONSABLE DE LA CUSTODIA NOMBRE DE LA INSTITUCIÓN: Vicaría Foránea De Huaca DIRECCIÓN: Calle 8 de Diciembre y Gonzáles Suárez TELÉFONO: 2973-033 NOMBRE DEL CUSTODIO: Ángel Salazar		Nº FICHA. 037 CÓDIGO DEL BIEN: CSPH-H-SVP- 037
DESCRIPCIÓN		
TIPO DE PRENDA Textil (Vestido) ESTADO DE CONSERVACIÓN <input checked="" type="checkbox"/> BUENO <input type="checkbox"/> REGULAR <input type="checkbox"/> MALO	DIMENSIONES FIGURA VIRGEN Alto: 1,36 m Ancho: 0,99 m Manga: 0,55m Pierna: 1,8 m Manto: 3,12 x 1,68m	DIMENSIONES FIGURA NIÑO JESÚS Alto: 0,39 m Ancho: 0,56 m Manga: 0,16m Pierna: 0,27m Manto:
Materiales <input type="checkbox"/> Orgánicos <input type="checkbox"/> Inorgánicos <input type="checkbox"/> Sintéticos <input checked="" type="checkbox"/> Mixtos Decoración <input checked="" type="checkbox"/> Lentejuelas <input type="checkbox"/> Objetos de Metal <input checked="" type="checkbox"/> Encaje <input type="checkbox"/> Bordado <input checked="" type="checkbox"/> Otros ¿Cuáles?.....	Técnica <input checked="" type="checkbox"/> Cocido <input type="checkbox"/> Mano <input checked="" type="checkbox"/> Máquina <input type="checkbox"/> Bordado <input type="checkbox"/> Mano <input type="checkbox"/> Máquina <input type="checkbox"/> Tejido <input type="checkbox"/> Mano <input type="checkbox"/> Máquina <input type="checkbox"/> Pegado <input type="checkbox"/> Otros ¿Cuáles?.....	Accesorios Imagen Virgen <input type="checkbox"/> Sombrero <input type="checkbox"/> Zapatos <input type="checkbox"/> Velo <input type="checkbox"/> Otros ¿Cuáles? Imagen Niño <input type="checkbox"/> Sombrero <input type="checkbox"/> Zapatos <input type="checkbox"/> Velo <input type="checkbox"/> Otros ¿Cuáles?.....
PROCEDENCIA		
Donante: Anónimo Motivo _____ Ciudad _____ Fecha de entrega: _____		

FOTOGRAFÍAS	
	
<i>Virgen Lateral</i>	<i>Niño Jesús</i>
Descripción: Traje negro estampado motivos florales, cubierto completamente con lentejuelas de color celeste, plateado, rojo, morado. Alrededor del cuello y cintura se observa greca de color dorado y al filo de la pierna cinta.	
Capa. De color negro cubierto de lentejuelas, el contorno posee greca dorada.	
Traje Niño: Estampado y cubierto de lentejuelas, contorno de cuello, pecho y filo de la pierna posee greca dorada, fondo de satén caqui.	
Virgen Anterior OBSERVACIONES:	
Fecha de registro: 06-06-2015 Investigador: Viviana Cuásquer	

 UNIVERSIDAD POLITÉCNICA ESTATAL DEL CARCHI FACULTAD DE INDUSTRIAS AGROPECUARIAS Y CIENCIAS AMBIENTALES 		
ESCUELA DE TURISMO Y ECOTURISMO FICHA PARA INVENTARIO DEL VESTUARIO (BIENES MUEBLES CULTURALES) DE LA VPH		
DATOS DE LA INSTITUCIÓN RESPONSABLE DE LA CUSTODIA NOMBRE DE LA INSTITUCIÓN: Vicaría Foránea De Huaca DIRECCIÓN: Calle 8 de Diciembre y Gonzáles Suárez TELÉFONO: 2973-033 NOMBRE DEL CUSTODIO: Ángel Salazar		Nº FICHA. 038 CÓDIGO DEL BIEN: CSPH-H-SVP-038
DESCRIPCIÓN		
TIPO DE PRENDA Textil (Vestido) ESTADO DE CONSERVACIÓN <input checked="" type="checkbox"/> BUENO <input type="checkbox"/> REGULAR <input type="checkbox"/> MALO	DIMENSIONES FIGURA VIRGEN Alto: 1,36 m Ancho: 1,54 m Manga: 0,52 m Pierna: 0,97 m Manto: 2,95 m x 2,6 m	DIMENSIONES FIGURA NIÑO JESÚS Alto: 0,35 m Ancho: 0,54 m Manga: 0,17 m Pierna: 0,24m Manto:
Materiales <input type="checkbox"/> Orgánicos <input type="checkbox"/> Inorgánicos <input type="checkbox"/> Sintéticos <input checked="" type="checkbox"/> Mixtos Decoración <input type="checkbox"/> Lentejuelas <input type="checkbox"/> Objetos de Metal <input checked="" type="checkbox"/> Encaje <input type="checkbox"/> Bordado <input checked="" type="checkbox"/> Otros ¿Cuáles? Cinta, greca	Técnica <input checked="" type="checkbox"/> Cocido <input type="checkbox"/> Mano <input checked="" type="checkbox"/> Máquina <input type="checkbox"/> Bordado <input type="checkbox"/> Mano <input type="checkbox"/> Máquina <input type="checkbox"/> Tejido <input type="checkbox"/> Mano <input type="checkbox"/> Máquina <input type="checkbox"/> Pegado <input type="checkbox"/> Otros ¿Cuáles?.....	Accesorios Imagen Virgen <input type="checkbox"/> Sombrero <input type="checkbox"/> Zapatos <input type="checkbox"/> Velo <input checked="" type="checkbox"/> Otros ¿Cuáles? Cinturón Imagen Niño <input type="checkbox"/> Sombrero <input type="checkbox"/> Zapatos <input type="checkbox"/> Velo <input type="checkbox"/> Otros ¿Cuáles?.....
PROCEDENCIA		
Donante: Anónimo Motivo _____ Ciudad _____ Fecha de entrega: _____		



FOTOGRAFÍAS		
		
	Virgen Lateral	Niño Jesús
Descripción: El traje es de color rosado elaborado en Tul, está decorado con cinta rosada y greca transparente en forma de triángulo, de igual forma en la pierna, al contorno de los puños cubierto con cinta, el cuello con cinta blanca.		
Virgen Anterior OBSERVACIONES:		
Cinturón: Elaborado en tul, contorno cubierto con cinta rosa y greca blanca, el centro en forma de rombo está decorado con una flor de cinta y greca transparente.		
Capa. Las esquinas de cada lado están decorados con tres cintas.		
Traje Niño: Elaborado en tul. Contorno de la capa delantera, filo de la pierna, puños está cubierto con cinta rosada y greca transparente.		
Fecha de registro: 08-06-2015 Investigador: Viviana Cuásquer		

 UNIVERSIDAD POLITÉCNICA ESTATAL DEL CARCHI FACULTAD DE INDUSTRIAS AGROPECUARIAS Y CIENCIAS AMBIENTALES ESCUELA DE TURISMO Y ECOTURISMO FICHA PARA INVENTARIO DEL VESTUARIO (BIENES MUEBLES CULTURALES) DE LA VPH 		
DATOS DE LA INSTITUCIÓN RESPONSABLE DE LA CUSTODIA NOMBRE DE LA INSTITUCIÓN: Vicaria Foránea De Huaca DIRECCIÓN: Calle 8 de Diciembre y Gonzáles Suárez TELÉFONO: 2973-033 NOMBRE DEL CUSTODIO: Ángel Salazar		Nº FICHA: 039 CÓDIGO DEL BIEN: CSPH-H-SVP-039
DESCRIPCIÓN		
TIPO DE PRENDA Textil (Vestido) ESTADO DE CONSERVACIÓN <input checked="" type="checkbox"/> BUENO <input type="checkbox"/> REGULAR <input type="checkbox"/> MALO	DIMENSIONES FIGURA VIRGEN Alto: 1,33 m Ancho: 0,83m Manga: 0,55m Pierna: 0,91m Manto: 2,56 m x 1,58m	DIMENSIONES FIGURA NIÑO JESÚS Alto: 0,47 m Ancho: 0,45 m Manga: 0,17 m Pierna: 0,28m Manto:
Materiales <input type="checkbox"/> Orgánicos <input type="checkbox"/> Inorgánicos <input type="checkbox"/> Sintéticos <input checked="" type="checkbox"/> Mixtos Decoración <input type="checkbox"/> Lentejuelas <input type="checkbox"/> Objetos de Metal <input checked="" type="checkbox"/> Encaje <input type="checkbox"/> Bordado <input checked="" type="checkbox"/> Otros ¿Cuáles?.....	Técnica <input checked="" type="checkbox"/> Cocido <input type="checkbox"/> Mano <input checked="" type="checkbox"/> Máquina <input type="checkbox"/> Bordado <input type="checkbox"/> Mano <input type="checkbox"/> Máquina <input type="checkbox"/> Tejido <input type="checkbox"/> Mano <input type="checkbox"/> Máquina <input type="checkbox"/> Pegado <input type="checkbox"/> Otros ¿Cuáles?.....	Accesorios Imagen Virgen <input type="checkbox"/> Sombrero <input type="checkbox"/> Zapatos <input type="checkbox"/> Velo <input type="checkbox"/> Otros ¿Cuáles? Imagen Niño <input type="checkbox"/> Sombrero <input type="checkbox"/> Zapatos <input type="checkbox"/> Velo <input type="checkbox"/> Otros ¿Cuáles?.....
PROCEDENCIA		
Donante: Anónimo Motivo _____ Ciudad _____ Fecha de entrega:		



FOTOGRAFÍAS	
	
<i>Virgen Anterior</i>	<i>Virgen Lateral</i> <i>Niño Jesús</i>
Descripción: Traje elaborado en velo de color vino tinto. Decorado con bordado liso plateado y vino tinto desde el cuello a cintura de motivos florales, el contorno del cuello tiene encaje blanco.	
Capa. Elaborada en terciopelo estampado con pedrería dorada, el contorno tiene greca dorada.	
Traje Niño: Elaborado en velo de color vino tinto pecho bordado con tres flores, pierna bordado con motivos florales, el contorno del cuello tiene encaje blanco.	
OBSERVACIONES:	
Fecha de registro: 08-06-2015 Investigador: Viviana Cuásquer	

 UNIVERSIDAD POLITÉCNICA ESTATAL DEL CARCHI FACULTAD DE INDUSTRIAS AGROPECUARIAS Y CIENCIAS AMBIENTALES  ESCUELA DE TURISMO Y ECOTURISMO FICHA PARA INVENTARIO DEL VESTUARIO (BIENES MUEBLES CULTURALES) DE LA VPH		
DATOS DE LA INSTITUCIÓN RESPONSABLE DE LA CUSTODIA NOMBRE DE LA INSTITUCIÓN: Vicaría Foránea De Huaca DIRECCIÓN: Calle 8 de Diciembre y Gonzáles Suárez TELÉFONO: 2973-033 NOMBRE DEL CUSTODIO: Ángel Salazar		Nº FICHA. 040 CÓDIGO DEL BIEN: CSPH-H-SVP-040
DESCRIPCIÓN		
TIPO DE PRENDA Textil (Vestido) ESTADO DE CONSERVACIÓN <input checked="" type="checkbox"/> BUENO <input type="checkbox"/> REGULAR <input type="checkbox"/> MALO	DIMENSIONES FIGURA VIRGEN Alto: 1,30 m Ancho: 1,42 m Manga: 0,52m Pierna: 1,40 m Manto: 3,20 m x 2,21m	DIMENSIONES FIGURA NIÑO JESÚS Alto: 0,40 m Ancho: 0,43 m Manga: 0,20 m Pierna: 0,24 m Manto: 0,16 m
Materiales <input type="checkbox"/> Orgánicos <input type="checkbox"/> Inorgánicos <input type="checkbox"/> Sintéticos <input checked="" type="checkbox"/> Mixtos Decoración <input checked="" type="checkbox"/> Lentejuelas <input type="checkbox"/> Objetos de Metal <input checked="" type="checkbox"/> Encaje <input type="checkbox"/> Bordado <input checked="" type="checkbox"/> Otros ¿Cuáles?.....	Técnica <input checked="" type="checkbox"/> Cocido <input type="checkbox"/> Mano <input checked="" type="checkbox"/> Máquina <input type="checkbox"/> Bordado <input type="checkbox"/> Mano <input type="checkbox"/> Máquina <input type="checkbox"/> Tejido <input type="checkbox"/> Mano <input type="checkbox"/> Máquina <input type="checkbox"/> Pegado <input type="checkbox"/> Otros ¿Cuáles?.....	Accesorios Imagen Virgen <input type="checkbox"/> Sombrero <input type="checkbox"/> Zapatos <input type="checkbox"/> Velo <input checked="" type="checkbox"/> Otros ¿Cuáles? Cinturón Imagen Niño <input type="checkbox"/> Sombrero <input type="checkbox"/> Zapatos <input type="checkbox"/> Velo <input type="checkbox"/> Otros ¿Cuáles?.....
PROCEDENCIA		
Donante: Anónimo Motivo _____ Ciudad _____ Fecha de entrega: _____		

FOTOGRAFÍAS	
	 
<i>Virgen Lateral</i>	<i>Niño Jesús</i>
Descripción: Traje elaborado en organza con bordado aislado en hilos plateados y taxo, contorno de cuello y puños con encaje blanco, dorado.	
Cinturón: color taxo con centro en forma ovalada decorado con bordado liso de motivos florales en hilos taxo y plateados	
Capa. En organza bordada con hilos dorados y terciopelo, contorno con encaje blanco dorado.	
Traje Niño: elaborado en organza, la pierna tiene un bordado liso con motivos florales en hilos plateados y taxo, tiene una capa delantera decorada con hilos dorados y terciopelo., el contorno de los puños está cubierto con encaje blanco	
Virgen Anterior OBSERVACIONES:	
Fecha de registro: 08-06-2015 Investigador: Viviana Cuásquer	

 UNIVERSIDAD POLITÉCNICA ESTATAL DEL CARCHI FACULTAD DE INDUSTRIAS AGROPECUARIAS Y CIENCIAS AMBIENTALES 		
ESCUELA DE TURISMO Y ECOTURISMO FICHA PARA INVENTARIO DEL VESTUARIO (BIENES MUEBLES CULTURALES) DE LA VPH		
DATOS DE LA INSTITUCIÓN RESPONSABLE DE LA CUSTODIA NOMBRE DE LA INSTITUCIÓN: Vicaría Foránea De Huaca DIRECCIÓN: Calle 8 de Diciembre y Gonzáles Suárez TELÉFONO: 2973-033 NOMBRE DEL CUSTODIO: Ángel Salazar		Nº FICHA. 041 CÓDIGO DEL BIEN: CSPH-H-SVP-041
DESCRIPCIÓN		
TIPO DE PRENDA Textil (Vestido) ESTADO DE CONSERVACIÓN <input checked="" type="checkbox"/> BUENO <input type="checkbox"/> REGULAR <input type="checkbox"/> MALO	DIMENSIONES FIGURA VIRGEN Alto: 1,43 m Ancho: 1,38 m Manga: 0,50 m Pierna: 0,98 m Manto: 3,20 m x 2,17m	DIMENSIONES FIGURA NIÑO JESÚS Alto: 0,40m Ancho: 0,56 m Manga: 0,15m Pierna: 0,25m Manto:
Materiales <input type="checkbox"/> Orgánicos <input type="checkbox"/> Inorgánicos <input type="checkbox"/> Sintéticos <input checked="" type="checkbox"/> Mixtos Decoración <input type="checkbox"/> Lentejuelas <input type="checkbox"/> Objetos de Metal <input checked="" type="checkbox"/> Encaje <input type="checkbox"/> Bordado <input checked="" type="checkbox"/> Otros ¿Cuáles? Cordones dorados, pedrería apliques	Técnica <input checked="" type="checkbox"/> Cocido <input type="checkbox"/> Mano <input checked="" type="checkbox"/> Máquina <input checked="" type="checkbox"/> Bordado <input checked="" type="checkbox"/> Mano <input type="checkbox"/> Máquina <input type="checkbox"/> Tejido <input type="checkbox"/> Mano <input type="checkbox"/> Máquina <input type="checkbox"/> Pegado <input type="checkbox"/> Otros ¿Cuáles?.....	Accesorios Imagen Virgen <input type="checkbox"/> Sombrero <input type="checkbox"/> Zapatos <input type="checkbox"/> Velo <input checked="" type="checkbox"/> Otros ¿Cuáles? Cinturón Imagen Niño <input type="checkbox"/> Sombrero <input type="checkbox"/> Zapatos <input type="checkbox"/> Velo <input type="checkbox"/> Otros ¿Cuáles?.....
PROCEDENCIA		
Donante: Lucía López, Luis Lema e Hijos Motivo _____ Ciudad: ___Guaranda_____ Fecha de entrega: 1983		



FOTOGRAFÍAS	
	
<i>Virgen Lateral</i>	<i>Niño Jesús</i>
Descripción: Traje blanco elaborado en velo, posee un bordado aislado con pedrería blanca de motivos florales.	
Cinturón: Elaborado en velo, rectangular, centro bordado con motivos florales y pedrería blanca.	
Capa. De color rojo elaborada en terciopelo, con bordado aislado de cordón dorado y apliques con motivos florales. El contorno está formado por fleco amarillo. Posee un velo blanco elaborado en tul, el contorno esta bordado con motivos florales blancos.	
Traje Niño: El mismo modelo de la virgen, incluyendo el cinturón.	
Virgen Anterior OBSERVACIONES:	
Fecha de registro: 08-06-2015 Investigador: Viviana Cuásquer	

 UNIVERSIDAD POLITÉCNICA ESTATAL DEL CARCHI FACULTAD DE INDUSTRIAS AGROPECUARIAS Y CIENCIAS AMBIENTALES 		
ESCUELA DE TURISMO Y ECOTURISMO FICHA PARA INVENTARIO DEL VESTUARIO (BIENES MUEBLES CULTURALES) DE LA VPH		
DATOS DE LA INSTITUCIÓN RESPONSABLE DE LA CUSTODIA NOMBRE DE LA INSTITUCIÓN: Vicaría Foránea De Huaca DIRECCIÓN: Calle 8 de Diciembre y Gonzáles Suárez TELÉFONO: 2973-033 NOMBRE DEL CUSTODIO: Ángel Salazar		Nº FICHA. 042 CÓDIGO DEL BIEN: CSPH-H-SVP-042
DESCRIPCIÓN		
TIPO DE PRENDA Textil (Vestido) ESTADO DE CONSERVACIÓN <input checked="" type="checkbox"/> BUENO <input type="checkbox"/> REGULAR <input type="checkbox"/> MALO	DIMENSIONES FIGURA VIRGEN Alto: 1,46m Ancho: 1,70m Manga: 0,59m Pierna: 1,00 m Manto: 2,82m x 2,50m	DIMENSIONES FIGURA NIÑO JESÚS Alto: 0,45m Ancho: 0,49m Manga: 0,14m Pierna: 0,28m Manto:
Materiales <input type="checkbox"/> Orgánicos <input type="checkbox"/> Inorgánicos <input type="checkbox"/> Sintéticos <input checked="" type="checkbox"/> Mixtos Decoración <input type="checkbox"/> Lentejuelas <input type="checkbox"/> Objetos de Metal <input type="checkbox"/> Encaje <input type="checkbox"/> Bordado <input checked="" type="checkbox"/> Otros ¿Cuáles? Greca.	Técnica <input checked="" type="checkbox"/> Cocido <input type="checkbox"/> Mano <input checked="" type="checkbox"/> Máquina <input type="checkbox"/> Bordado <input type="checkbox"/> Mano <input type="checkbox"/> Máquina <input type="checkbox"/> Tejido <input type="checkbox"/> Mano <input type="checkbox"/> Máquina <input type="checkbox"/> Pegado <input type="checkbox"/> Otros ¿Cuáles?.....	Accesorios Imagen Virgen <input type="checkbox"/> Sombrero <input type="checkbox"/> Zapatos <input type="checkbox"/> Velo <input checked="" type="checkbox"/> Otros ¿Cuáles? Cinturón Imagen Niño <input type="checkbox"/> Sombrero <input type="checkbox"/> Zapatos <input type="checkbox"/> Velo <input type="checkbox"/> Otros ¿Cuáles?.....
PROCEDENCIA		
Donante: Anónimo Motivo _____ Ciudad _____ Fecha de entrega: _____		



FOTOGRAFÍAS	
	
<i>Virgen Lateral</i>	<i>Niño Jesús</i>
Descripción: Traje de color amarillo estampada con hilos dorados, el contorno del cuello tiene forma de varios triángulos.	
Capa: Elaborada en terciopelo con estampado de varios colores de motivos florales, al contorno se observa greca dorada.	
Traje Niño: Su diseño es igual al traje de la virgen pero las mangas son cortas.	
Virgen Anterior OBSERVACIONES:	
Fecha de registro: 08-06-2015 Investigador: Viviana Cuásquer	

 UNIVERSIDAD POLITÉCNICA ESTATAL DEL CARCHI FACULTAD DE INDUSTRIAS AGROPECUARIAS Y CIENCIAS AMBIENTALES  ESCUELA DE TURISMO Y ECOTURISMO FICHA PARA INVENTARIO DEL VESTUARIO (BIENES MUEBLES CULTURALES) DE LA VPH		
DATOS DE LA INSTITUCIÓN RESPONSABLE DE LA CUSTODIA NOMBRE DE LA INSTITUCIÓN: Vicaría Foránea De Huaca DIRECCIÓN: Calle 8 de Diciembre y Gonzáles Suárez TELÉFONO: 2973-033 NOMBRE DEL CUSTODIO: Ángel Salazar		Nº FICHA. 043 CÓDIGO DEL BIEN: CSPH-H-SVP-043
DESCRIPCIÓN		
TIPO DE PRENDA Textil (Vestido) ESTADO DE CONSERVACIÓN <input checked="" type="checkbox"/> BUENO <input type="checkbox"/> REGULAR <input type="checkbox"/> MALO	DIMENSIONES FIGURA VIRGEN Alto: 1,35m Ancho: 2,35m Manga: 0,36 m Pierna: 0,90m Manto: 2,30m x 2,16m	DIMENSIONES FIGURA NIÑO JESÚS Alto: 0,36 m Ancho: 0,44m Manga:- Pierna: 0,24 Manto:
Materiales <input type="checkbox"/> Orgánicos <input type="checkbox"/> Inorgánicos <input type="checkbox"/> Sintéticos <input checked="" type="checkbox"/> Mixtos Decoración <input type="checkbox"/> Lentejuelas <input type="checkbox"/> Objetos de Metal <input type="checkbox"/> Encaje <input type="checkbox"/> Bordado <input checked="" type="checkbox"/> Otros ¿Cuáles? Cinta, escarcha	Técnica <input checked="" type="checkbox"/> Cocido <input type="checkbox"/> Mano <input checked="" type="checkbox"/> Máquina <input type="checkbox"/> Bordado <input type="checkbox"/> Mano <input type="checkbox"/> Máquina <input type="checkbox"/> Tejido <input type="checkbox"/> Mano <input type="checkbox"/> Máquina <input type="checkbox"/> Pegado <input type="checkbox"/> Otros ¿Cuáles?.....	Accesorios Imagen Virgen <input type="checkbox"/> Sombrero <input type="checkbox"/> Zapatos <input type="checkbox"/> Velo <input checked="" type="checkbox"/> Otros ¿Cuáles? Cinturón Imagen Niño <input type="checkbox"/> Sombrero <input type="checkbox"/> Zapatos <input type="checkbox"/> Velo <input type="checkbox"/> Otros ¿Cuáles?.....
PROCEDENCIA		
Donante: José Antonio Pérez Motivo _____ Ciudad _____ Fecha de entrega: _____		



FOTOGRAFÍAS	
	
<i>Virgen Lateral</i>	<i>Niño Jesús</i>
Descripción: Traje elaborado en terciopelo de color negro, estampado escarcha de color verde, el contorno del cuello. Puños y filo de la pierna está cubierto con cinta de color dorado con diseños color rojo, morado, azul.	
Cinturón: Elaborado en terciopelo negro cubierto con escarcha verde, el contorno está cubierto con cinta dorada, el centro tiene la forma de un rombo, esta adherido al traje	
Capa. Elaborada en terciopelo negro con escarcha verde, el contorno de la capa posee cinta dorada.	
Traje Niño: similar al traje de la virgen con capa delantera.	
Virgen Anterior OBSERVACIONES:	
Fecha de registro: 08-06-2015 Investigador: Viviana Cuásquer	

 UNIVERSIDAD POLITÉCNICA ESTATAL DEL CARCHI FACULTAD DE INDUSTRIAS AGROPECUARIAS Y CIENCIAS AMBIENTALES  ESCUELA DE TURISMO Y ECOTURISMO FICHA PARA INVENTARIO DEL VESTUARIO (BIENES MUEBLES CULTURALES) DE LA VPH		
DATOS DE LA INSTITUCIÓN RESPONSABLE DE LA CUSTODIA NOMBRE DE LA INSTITUCIÓN: Vicaría Foránea De Huaca DIRECCIÓN: Calle 8 de Diciembre y Gonzáles Suárez TELÉFONO: 2973-033 NOMBRE DEL CUSTODIO: Ángel Salazar		Nº FICHA. 044 CÓDIGO DEL BIEN: CSPH-H-SVP-044
DESCRIPCIÓN		
TIPO DE PRENDA Textil (Vestido) ESTADO DE CONSERVACIÓN <input checked="" type="checkbox"/> BUENO <input type="checkbox"/> REGULAR <input type="checkbox"/> MALO	DIMENSIONES FIGURA VIRGEN Alto: 1,24 m Ancho: 2,22m Manga: 0, 51m Pierna: 1,02m Manto: 2,54m x 2,44m	DIMENSIONES FIGURA NIÑO JESÚS Alto: 0,37m Ancho: 0,71m Manga: 0,14m Pierna: 0,22m Manto: 0,38m x 0,71m
Materiales <input type="checkbox"/> Orgánicos <input type="checkbox"/> Inorgánicos <input type="checkbox"/> Sintéticos <input checked="" type="checkbox"/> Mixtos Decoración <input checked="" type="checkbox"/> Lentejuelas <input type="checkbox"/> Objetos de Metal <input checked="" type="checkbox"/> Encaje <input type="checkbox"/> Bordado <input checked="" type="checkbox"/> Otros ¿Cuáles?.....	Técnica <input checked="" type="checkbox"/> Cocido <input type="checkbox"/> Mano <input checked="" type="checkbox"/> Máquina <input type="checkbox"/> Bordado <input type="checkbox"/> Mano <input type="checkbox"/> Máquina <input type="checkbox"/> Tejido <input type="checkbox"/> Mano <input type="checkbox"/> Máquina <input type="checkbox"/> Pegado <input type="checkbox"/> Otros ¿Cuáles?.....	Accesorios Imagen Virgen <input type="checkbox"/> Sombrero <input type="checkbox"/> Zapatos <input type="checkbox"/> Velo <input checked="" type="checkbox"/> Otros ¿Cuáles? Cinturón Imagen Niño <input type="checkbox"/> Sombrero <input type="checkbox"/> Zapatos <input type="checkbox"/> Velo <input type="checkbox"/> Otros ¿Cuáles?.....
PROCEDENCIA		
Donante: Anónimo Motivo _____ Ciudad _____ Fecha de entrega: _____		



FOTOGRAFÍAS	
	
<i>Virgen Lateral</i>	<i>Niño Jesús</i>
Descripción: Traje elaborado en chifón color amarillo, el cuello a pecho está decorado con perlas en forma de V, el contorno del cuello tiene una cadena de perlas de color amarillo. Todo el traje posee bordado de motivos florales y utiliza pedrería, la pierna tiene una franja en forma de V con lentejuelas y pedrería.	
Capa. Elaborado en algodón, de color naranja estampado de motivos florales, el contorno está cubierto con greca dorada.	
Traje Niño: Está elaborado en chiffon color naranja, en la pierna se observa una flor blanca de tres pétalos elaborada con pedrería. Tiene una capa similar a la virgen.	
Virgen Anterior OBSERVACIONES: El traje tiene manchas producidas por la acción de microorganismos.	
Fecha de registro: 09-06-2015 Investigador: Viviana Cuásquer	

 UNIVERSIDAD POLITÉCNICA ESTATAL DEL CARCHI FACULTAD DE INDUSTRIAS AGROPECUARIAS Y CIENCIAS AMBIENTALES  ESCUELA DE TURISMO Y ECOTURISMO FICHA PARA INVENTARIO DEL VESTUARIO (BIENES MUEBLES CULTURALES) DE LA VPH		
DATOS DE LA INSTITUCIÓN RESPONSABLE DE LA CUSTODIA NOMBRE DE LA INSTITUCIÓN: Vicaría Foránea De Huaca DIRECCIÓN: Calle 8 de Diciembre y Gonzáles Suárez TELÉFONO: 2973-033 NOMBRE DEL CUSTODIO: Ángel Salazar		Nº FICHA. 045 CÓDIGO DEL BIEN: CSPH-H-SVP-045
DESCRIPCIÓN		
TIPO DE PRENDA Textil (Vestido) ESTADO DE CONSERVACIÓN <input checked="" type="checkbox"/> BUENO <input type="checkbox"/> REGULAR <input type="checkbox"/> MALO	DIMENSIONES FIGURA VIRGEN Alto: 1,51 m Ancho: 2,73 m Manga: 0,51 m Pierna: 1,10 m Manto: 3,91m x 2,21 m	DIMENSIONES FIGURA NIÑO JESÚS Alto: 0,37m Ancho: 0,82m Manga: 0,16m Pierna: 0,30 Manto:
Materiales <input type="checkbox"/> Orgánicos <input type="checkbox"/> Inorgánicos <input type="checkbox"/> Sintéticos <input checked="" type="checkbox"/> Mixtos Decoración <input type="checkbox"/> Lentejuelas <input type="checkbox"/> Objetos de Metal <input type="checkbox"/> Encaje <input type="checkbox"/> Bordado <input checked="" type="checkbox"/> Otros ¿Cuáles? Pedrería	Técnica <input checked="" type="checkbox"/> Cocido <input type="checkbox"/> Mano <input checked="" type="checkbox"/> Máquina <input type="checkbox"/> Bordado <input type="checkbox"/> Mano <input type="checkbox"/> Máquina <input type="checkbox"/> Tejido <input type="checkbox"/> Mano <input type="checkbox"/> Máquina <input type="checkbox"/> Pegado <input type="checkbox"/> Otros ¿Cuáles?.....	Accesorios Imagen Virgen <input type="checkbox"/> Sombrero <input type="checkbox"/> Zapatos <input type="checkbox"/> Velo <input checked="" type="checkbox"/> Otros ¿Cuáles? Cinturón Imagen Niño <input type="checkbox"/> Sombrero <input checked="" type="checkbox"/> Zapatos <input type="checkbox"/> Velo <input type="checkbox"/> Otros ¿Cuáles?.....
PROCEDENCIA		
Donante: Ever Francisco Chamorro Motivo _____ Ciudad _____ Fecha de entrega: 02-11-2011		



FOTOGRAFÍAS	
	
<i>Virgen Lateral</i>	<i>Niño Jesús</i>
Descripción: El traje es de color morado. Elaborado en tul, fondo de satín lila, sin mayor decoración, la pierna tiene una capa de 30 cm desde la cintura, tiene bordado el nombre del donante en la tela de fondo.	
Cinturón: Elaborado en satín violeta y sobre puesto tul morado, centro en forma de ovalo.	
Capa. Elaborada en Tul de color morado, sin mayor decoración.	
Traje Niño: Elaborada en Tul de color morado, sin mayor decoración, capa delantera, tiene un par de zapatos.	
Virgen Anterior OBSERVACIONES: Se notó la presencia de insectos	
Fecha de registro: 09-06-2015 Investigador: Viviana Cuásquer	

 UNIVERSIDAD POLITÉCNICA ESTATAL DEL CARCHI FACULTAD DE INDUSTRIAS AGROPECUARIAS Y CIENCIAS AMBIENTALES 		
ESCUELA DE TURISMO Y ECOTURISMO FICHA PARA INVENTARIO DEL VESTUARIO (BIENES MUEBLES CULTURALES) DE LA VPH		
DATOS DE LA INSTITUCIÓN RESPONSABLE DE LA CUSTODIA NOMBRE DE LA INSTITUCIÓN: Vicaría Foránea De Huaca DIRECCIÓN: Calle 8 de Diciembre y Gonzáles Suárez TELÉFONO: 2973-033 NOMBRE DEL CUSTODIO: Ángel Salazar		Nº FICHA. 046 CÓDIGO DEL BIEN: CSPH-H-SVP-046
DESCRIPCIÓN		
TIPO DE PRENDA Textil (Vestido) ESTADO DE CONSERVACIÓN <input checked="" type="checkbox"/> BUENO <input type="checkbox"/> REGULAR <input type="checkbox"/> MALO	DIMENSIONES FIGURA VIRGEN Alto: 1,36 m Ancho: 2,14m Manga: 0,47 m Pierna: 0,94 Manto: 1,90m x 2,95m	DIMENSIONES FIGURA NIÑO JESÚS Alto: 0,39 m Ancho: 0,40 m Manga: 0,14 m Pierna: 0,24 m Manto: 0,18m x 0,32m
Materiales <input type="checkbox"/> Orgánicos <input type="checkbox"/> Inorgánicos <input type="checkbox"/> Sintéticos <input checked="" type="checkbox"/> Mixtos Decoración <input checked="" type="checkbox"/> Lentejuelas <input type="checkbox"/> Objetos de Metal <input type="checkbox"/> Encaje <input type="checkbox"/> Bordado <input checked="" type="checkbox"/> Otros ¿Cuáles? Greca	Técnica <input checked="" type="checkbox"/> Cocido <input type="checkbox"/> Mano <input checked="" type="checkbox"/> Máquina <input type="checkbox"/> Bordado <input type="checkbox"/> Mano <input type="checkbox"/> Máquina <input type="checkbox"/> Tejido <input type="checkbox"/> Mano <input type="checkbox"/> Máquina <input type="checkbox"/> Pegado <input type="checkbox"/> Otros ¿Cuáles?.....	Accesorios Imagen Virgen <input type="checkbox"/> Sombrero <input type="checkbox"/> Zapatos <input type="checkbox"/> Velo <input checked="" type="checkbox"/> Otros ¿Cuáles? Cinturón Imagen Niño <input type="checkbox"/> Sombrero <input type="checkbox"/> Zapatos <input type="checkbox"/> Velo <input type="checkbox"/> Otros ¿Cuáles?.....
PROCEDENCIA		
Donante: Anónimo Motivo _____ Ciudad _____ Fecha de entrega: _____		



FOTOGRAFÍAS	
	
<i>Virgen Lateral</i>	<i>Niño Jesús</i>
Descripción: Traje elaborado en randa de color vino tinto, todo el traje está decorado con lentejuelas verdes y pedrería, los puños están elaborados en velo de color crema.	
Cinturón: Elaborado en velo de color crema sin decoración.	
Capa. Elaborada en velo color crema, el contorno tiene greca de color vino tinto.	
Traje Niño: Similar al traje de la virgen, no posee cinturón, tiene capa delantera de velo taxo, y el contorno está cubierto por greca de color vino tinto.	
Virgen Anterior OBSERVACIONES:	
Fecha de registro: 09-06-2015 Investigador: Viviana Cuásquer	

 UNIVERSIDAD POLITÉCNICA ESTATAL DEL CARCHI FACULTAD DE INDUSTRIAS AGROPECUARIAS Y CIENCIAS AMBIENTALES 		
ESCUELA DE TURISMO Y ECOTURISMO FICHA PARA INVENTARIO DEL VESTUARIO (BIENES MUEBLES CULTURALES) DE LA VPH		
DATOS DE LA INSTITUCIÓN RESPONSABLE DE LA CUSTODIA NOMBRE DE LA INSTITUCIÓN: Vicaría Foránea De Huaca DIRECCIÓN: Calle 8 de Diciembre y Gonzáles Suárez TELÉFONO: 2973-033 NOMBRE DEL CUSTODIO: Ángel Salazar		Nº FICHA. 047 CÓDIGO DEL BIEN: CSPH-H-SVP- 047
DESCRIPCIÓN		
TIPO DE PRENDA Textil (Vestido) ESTADO DE CONSERVACIÓN <input checked="" type="checkbox"/> BUENO <input type="checkbox"/> REGULAR <input type="checkbox"/> MALO	DIMENSIONES FIGURA VIRGEN Alto: 1,38 m Ancho: 3,70m Manga: 0,51m Pierna: 1,05m Manto: 3,06m x 1,46m	DIMENSIONES FIGURA NIÑO JESÚS Alto: 0,40m Ancho: 0,50m Manga: 0,17 m Pierna: 0,22m Manto: 0,16m x 0,29m
Materiales <input type="checkbox"/> Orgánicos <input type="checkbox"/> Inorgánicos <input type="checkbox"/> Sintéticos <input checked="" type="checkbox"/> Mixtos Decoración <input type="checkbox"/> Lentejuelas <input type="checkbox"/> Objetos de Metal <input type="checkbox"/> Encaje <input type="checkbox"/> Bordado <input checked="" type="checkbox"/> Otros ¿Cuáles? Greca	Técnica <input checked="" type="checkbox"/> Cocido <input type="checkbox"/> Mano <input checked="" type="checkbox"/> Máquina <input type="checkbox"/> Bordado <input type="checkbox"/> Mano <input type="checkbox"/> Máquina <input type="checkbox"/> Tejido <input type="checkbox"/> Mano <input type="checkbox"/> Máquina <input type="checkbox"/> Pegado <input type="checkbox"/> Otros ¿Cuáles?.....	Accesorios Imagen Virgen <input type="checkbox"/> Sombrero <input type="checkbox"/> Zapatos <input type="checkbox"/> Velo <input checked="" type="checkbox"/> Otros ¿Cuáles? Cinturón Imagen Niño <input type="checkbox"/> Sombrero <input type="checkbox"/> Zapatos <input type="checkbox"/> Velo <input type="checkbox"/> Otros ¿Cuáles?.....
PROCEDENCIA		
Donante: Yolanda Almeida Motivo _____ Ciudad _____ Fecha de entrega: _____		

FOTOGRAFÍAS	
	
<i>Virgen Lateral</i>	<i>Niño Jesús</i>
Descripción: Traje elaborado en organza de color fucsia, contorno de cuello, cintura y puños está decorado con greca plateada.	
Capa: Elaborada en organza rosada, contorno cubierto con greca plateada.	
Traje Niño: Contorno de puño, cuello y capa posee greca plateada.	
Virgen Anterior OBSERVACIONES:	
Fecha de registro: 09-06-2015 Investigador: Viviana Cuásquer	

 UNIVERSIDAD POLITÉCNICA ESTATAL DEL CARCHI FACULTAD DE INDUSTRIAS AGROPECUARIAS Y CIENCIAS AMBIENTALES 		
ESCUELA DE TURISMO Y ECOTURISMO FICHA PARA INVENTARIO DEL VESTUARIO (BIENES MUEBLES CULTURALES) DE LA VPH		
DATOS DE LA INSTITUCIÓN RESPONSABLE DE LA CUSTODIA NOMBRE DE LA INSTITUCIÓN: Vicaría Foránea De Huaca DIRECCIÓN: Calle 8 de Diciembre y Gonzáles Suárez TELÉFONO: 2973-033 NOMBRE DEL CUSTODIO: Ángel Salazar		Nº FICHA. 048 CÓDIGO DEL BIEN: CSPH-H-SVP-048
DESCRIPCIÓN		
TIPO DE PRENDA Textil (Vestido) ESTADO DE CONSERVACIÓN <input checked="" type="checkbox"/> BUENO <input type="checkbox"/> REGULAR <input type="checkbox"/> MALO	DIMENSIONES FIGURA VIRGEN Alto: 1,32 m Ancho: 2,75m Manga: 0,58 m Pierna: 0,94 m Manto: 2,85 x 2,34m	DIMENSIONES FIGURA NIÑO JESÚS Alto: 0,41m Ancho: 0,64m Manga: 0,21m Pierna: 0,29m Manto:
Materiales <input type="checkbox"/> Orgánicos <input type="checkbox"/> Inorgánicos <input type="checkbox"/> Sintéticos <input checked="" type="checkbox"/> Mixtos Decoración <input type="checkbox"/> Lentejuelas <input type="checkbox"/> Objetos de Metal <input type="checkbox"/> Encaje <input type="checkbox"/> Bordado <input checked="" type="checkbox"/> Otros ¿Cuáles? Greca, Rosas Plásticas, Pedrería, nylon	Técnica <input checked="" type="checkbox"/> Cocido <input type="checkbox"/> Mano <input checked="" type="checkbox"/> Máquina <input type="checkbox"/> Bordado <input type="checkbox"/> Mano <input type="checkbox"/> Máquina <input type="checkbox"/> Tejido <input type="checkbox"/> Mano <input type="checkbox"/> Máquina <input type="checkbox"/> Pegado <input type="checkbox"/> Otros ¿Cuáles?.....	Accesorios Imagen Virgen <input type="checkbox"/> Sombrero <input type="checkbox"/> Zapatos <input type="checkbox"/> Velo <input checked="" type="checkbox"/> Otros ¿Cuáles? Cinturón Imagen Niño <input type="checkbox"/> Sombrero <input type="checkbox"/> Zapatos <input type="checkbox"/> Velo <input type="checkbox"/> Otros ¿Cuáles?.....
PROCEDENCIA		
Donante: Julio Cesar Enríquez, Milton Rubio y flia. Rodrigo Prado y Flia, Juan Carlos Rubio y Flia Ciudad _____ Fecha de entrega: 01-02-2001		



FOTOGRAFÍAS	
	
<i>Virgen Lateral</i>	<i>Niño Jesús</i>
Descripción: Traje elaborado en randa de color negro, fondo de satín blanco, contorno del cuello, puño y filo de la pierna está decorado con greca negra y blanca	
Cinturón: Elaborado en randa, en el centro se observa adorno de rosas plásticas, nylon y cinta blanca.	
Manto: Elaborado en randa, fondo de satín, el contorno tiene greca de color negra	
Traje Niño: Elaborado en randa de color negro no posee mayor decoración, el contorno está cubierto con greca de color negro. Los nombres de los donantes están pintados en el fondo.	
Virgen Anterior OBSERVACIONES:	
Fecha de registro: 09-06-2015 Investigador: Viviana Cuásquer	

 UNIVERSIDAD POLITÉCNICA ESTATAL DEL CARCHI FACULTAD DE INDUSTRIAS AGROPECUARIAS Y CIENCIAS AMBIENTALES  ESCUELA DE TURISMO Y ECOTURISMO FICHA PARA INVENTARIO DEL VESTUARIO (BIENES MUEBLES CULTURALES) DE LA VPH		
DATOS DE LA INSTITUCIÓN RESPONSABLE DE LA CUSTODIA NOMBRE DE LA INSTITUCIÓN: Vicaría Foránea De Huaca DIRECCIÓN: Calle 8 de Diciembre y Gonzáles Suárez TELÉFONO: 2973-033 NOMBRE DEL CUSTODIO: Ángel Salazar		Nº FICHA. 049 CÓDIGO DEL BIEN: CSPH-H-SVP-049
DESCRIPCIÓN		
TIPO DE PRENDA Textil (Vestido) ESTADO DE CONSERVACIÓN <input checked="" type="checkbox"/> BUENO <input type="checkbox"/> REGULAR <input type="checkbox"/> MALO	DIMENSIONES FIGURA VIRGEN Alto: 1,20 m Ancho: 0,86m Manga: 0,48m Pierna: 0,38m Manto: 2,05m x 3,08m	DIMENSIONES FIGURA NIÑO JESÚS Alto: 0,35 m Ancho: 0,66m Manga: 0,15 m Pierna: 0,22m Manto:
Materiales <input type="checkbox"/> Orgánicos <input type="checkbox"/> Inorgánicos <input type="checkbox"/> Sintéticos <input checked="" type="checkbox"/> Mixtos Decoración <input type="checkbox"/> Lentejuelas <input type="checkbox"/> Objetos de Metal <input checked="" type="checkbox"/> Encaje <input type="checkbox"/> Bordado <input checked="" type="checkbox"/> Otros ¿Cuáles? Pedrería	Técnica <input checked="" type="checkbox"/> Cocido <input type="checkbox"/> Mano <input checked="" type="checkbox"/> Máquina <input type="checkbox"/> Bordado <input type="checkbox"/> Mano <input type="checkbox"/> Máquina <input type="checkbox"/> Tejido <input type="checkbox"/> Mano <input type="checkbox"/> Máquina <input type="checkbox"/> Pegado <input type="checkbox"/> Otros ¿Cuáles?.....	Accesorios Imagen Virgen <input type="checkbox"/> Sombrero <input type="checkbox"/> Zapatos <input type="checkbox"/> Velo <input type="checkbox"/> Otros ¿Cuáles? Imagen Niño <input type="checkbox"/> Sombrero <input type="checkbox"/> Zapatos <input type="checkbox"/> Velo <input type="checkbox"/> Otros ¿Cuáles?.....
PROCEDENCIA		
Donante: Sr Carmen Reascos Motivo _____ Ciudad _____ Fecha de entrega: _____		



FOTOGRAFÍAS	
	
<i>Virgen Lateral</i>	<i>Niño Jesús</i>
Descripción: Traje color blanco elaborado en satín, talle cubierto con randa, decorado con fleco y randa utilizada en forma de triángulo.	
Manto: Elaborada en tul, el contorno está cubierto con greca blanca e hilos dorados y el fondo está elaborado en chiffon.	
Traje Niño: Traje blanco elaborado en tul, fondo de chiffon, el contorno de puños, cuello y parte de la cintura está decorado con una cadena de perlas blancas, greca e hilos dorados.	
Virgen Anterior OBSERVACIONES:	
Fecha de registro: 09-06-2015 Investigador: Viviana Cuásquer	

 UNIVERSIDAD POLITÉCNICA ESTATAL DEL CARCHI FACULTAD DE INDUSTRIAS AGROPECUARIAS Y CIENCIAS AMBIENTALES 		
ESCUELA DE TURISMO Y ECOTURISMO FICHA PARA INVENTARIO DEL VESTUARIO (BIENES MUEBLES CULTURALES) DE LA VPH		
DATOS DE LA INSTITUCIÓN RESPONSABLE DE LA CUSTODIA NOMBRE DE LA INSTITUCIÓN: Vicaría Foránea De Huaca DIRECCIÓN: Calle 8 de Diciembre y Gonzáles Suárez TELÉFONO: 2973-033 NOMBRE DEL CUSTODIO: Ángel Salazar		Nº FICHA. 050 CÓDIGO DEL BIEN: CSPH-H-SVP-050
DESCRIPCIÓN		
TIPO DE PRENDA Textil (Vestido) ESTADO DE CONSERVACIÓN <input checked="" type="checkbox"/> BUENO <input type="checkbox"/> REGULAR <input type="checkbox"/> MALO	DIMENSIONES FIGURA VIRGEN Alto: 1,32 m Ancho: 1,03 m Manga: 0,77m Pierna: 2,84m x 1,80m Manto: 2,29m x 1,26m	DIMENSIONES FIGURA NIÑO JESÚS Alto: 0,35m Ancho: 0,54m Manga: Pierna: 0,22m Manto:
Materiales <input type="checkbox"/> Orgánicos <input type="checkbox"/> Inorgánicos <input type="checkbox"/> Sintéticos <input checked="" type="checkbox"/> Mixtos Decoración <input type="checkbox"/> Lentejuelas <input type="checkbox"/> Objetos de Metal <input checked="" type="checkbox"/> Encaje <input type="checkbox"/> Bordado <input checked="" type="checkbox"/> Otros ¿Cuáles? Greca	Técnica <input checked="" type="checkbox"/> Cocido <input type="checkbox"/> Mano <input checked="" type="checkbox"/> Máquina <input type="checkbox"/> Bordado <input type="checkbox"/> Mano <input type="checkbox"/> Máquina <input type="checkbox"/> Tejido <input type="checkbox"/> Mano <input type="checkbox"/> Máquina <input type="checkbox"/> Pegado <input type="checkbox"/> Otros ¿Cuáles?.....	Accesorios Imagen Virgen <input type="checkbox"/> Sombrero <input type="checkbox"/> Zapatos <input checked="" type="checkbox"/> Velo <input type="checkbox"/> Otros ¿Cuáles? Imagen Niño <input type="checkbox"/> Sombrero <input type="checkbox"/> Zapatos <input type="checkbox"/> Velo <input type="checkbox"/> Otros ¿Cuáles?.....
PROCEDENCIA		
Donante: Anónimo Motivo _____ Ciudad _____ España _____ Fecha de entrega: _____		



FOTOGRAFÍAS	
	
<i>Virgen Lateral</i>	<i>Niño Jesús</i>
Descripción: Traje que representa la cultura española, de color blanco con círculos de color rojo, la pierna está formada por cuatro capas, cada capa tiene un fleco color rojo, las mangas están elaboradas en forma de campana y al contorno del puño tiene una franja de azul y rojo con motivos geométricos.	
Manto: Elaborado en satén con encaje blanco, cubierto por un velo elaborado en tul color negro.	
Traje Niño: Elaborado en chiffon sin mayor decoración, el contorno de la capa y filo de la falda posee greca plateada.	
Virgen Anterior OBSERVACIONES:	
Fecha de registro: 09-06-2015 Investigador: Viviana Cuásquer	

 UNIVERSIDAD POLITÉCNICA ESTATAL DEL CARCHI FACULTAD DE INDUSTRIAS AGROPECUARIAS Y CIENCIAS AMBIENTALES 		
ESCUELA DE TURISMO Y ECOTURISMO FICHA PARA INVENTARIO DEL VESTUARIO (BIENES MUEBLES CULTURALES) DE LA VPH		
DATOS DE LA INSTITUCIÓN RESPONSABLE DE LA CUSTODIA NOMBRE DE LA INSTITUCIÓN: Vicaría Foránea De Huaca DIRECCIÓN: Calle 8 de Diciembre y Gonzáles Suárez TELÉFONO: 2973-033 NOMBRE DEL CUSTODIO: Ángel Salazar		Nº FICHA. 051 CÓDIGO DEL BIEN: CSPH-H-SVP-051
DESCRIPCIÓN		
TIPO DE PRENDA Textil (Vestido) ESTADO DE CONSERVACIÓN <input checked="" type="checkbox"/> BUENO <input type="checkbox"/> REGULAR <input type="checkbox"/> MALO	DIMENSIONES FIGURA VIRGEN Alto: 1,35 m Ancho: 1,20m Manga: 0,55m Pierna: 0,83m Manto: 2,20m x 2,03m	DIMENSIONES FIGURA NIÑO JESÚS Alto: 0,36 m Ancho: 0,96m Manga: 0,16 m Pierna: 0,26m Manto: 0,33m x 0,88 m
Materiales <input type="checkbox"/> Orgánicos <input type="checkbox"/> Inorgánicos <input type="checkbox"/> Sintéticos <input checked="" type="checkbox"/> Mixtos Decoración <input type="checkbox"/> Lentejuelas <input type="checkbox"/> Objetos de Metal <input type="checkbox"/> Encaje <input type="checkbox"/> Bordado <input checked="" type="checkbox"/> Otros ¿Cuáles? Greca	Técnica <input checked="" type="checkbox"/> Cocido <input type="checkbox"/> Mano <input checked="" type="checkbox"/> Máquina <input type="checkbox"/> Bordado <input type="checkbox"/> Mano <input type="checkbox"/> Máquina <input type="checkbox"/> Tejido <input type="checkbox"/> Mano <input type="checkbox"/> Máquina <input type="checkbox"/> Pegado <input type="checkbox"/> Otros ¿Cuáles?.....	Accesorios Imagen Virgen <input type="checkbox"/> Sombrero <input type="checkbox"/> Zapatos <input type="checkbox"/> Velo <input checked="" type="checkbox"/> Otros ¿Cuáles? Cinturón Imagen Niño <input type="checkbox"/> Sombrero <input type="checkbox"/> Zapatos <input type="checkbox"/> Velo <input type="checkbox"/> Otros ¿Cuáles?.....
PROCEDENCIA		
Donante: Víctor Guerron Motivo _____ Ciudad _____ Fecha de entrega: 1961		

FOTOGRAFÍAS	
	
<i>Virgen Lateral</i>	<i>Niño Jesús</i>
Descripción: Traje color verde limón con estampado plateado de motivos florales, fondo de satín, contorno del cuello, puños, filo de la pierna está cubierto con greca verde. Bajo el cuello se observa una cruz elaborada en greca verde.	
Cinturón: Ceñido al vestido, el centro en forma de rombo está decorado con estampado plateado de motivos florales.	
Manto: Contorno de la capa cubierto con greca verde en forma de ondas, fondo de satín verde.	
Traje Niño: De color verde con estampado de motivos florales plateados, similar al traje de la virgen, no posee cinturón, el contorno de la capa tiene encaje de color blanco.	
Virgen Anterior OBSERVACIONES:	
Fecha de registro: 09-06-2015 Investigador: Viviana Cuásquer	

 UNIVERSIDAD POLITÉCNICA ESTATAL DEL CARCHI FACULTAD DE INDUSTRIAS AGROPECUARIAS Y CIENCIAS AMBIENTALES 		
ESCUELA DE TURISMO Y ECOTURISMO FICHA PARA INVENTARIO DEL VESTUARIO (BIENES MUEBLES CULTURALES) DE LA VPH		
DATOS DE LA INSTITUCIÓN RESPONSABLE DE LA CUSTODIA NOMBRE DE LA INSTITUCIÓN: Vicaría Foránea De Huaca DIRECCIÓN: Calle 8 de Diciembre y Gonzáles Suárez TELÉFONO: 2973-033 NOMBRE DEL CUSTODIO: Ángel Salazar		Nº FICHA. 052 CÓDIGO DEL BIEN: CSPH-H-SVP- 052
DESCRIPCIÓN		
TIPO DE PRENDA Textil (Vestido) ESTADO DE CONSERVACIÓN <input checked="" type="checkbox"/> BUENO <input type="checkbox"/> REGULAR <input type="checkbox"/> MALO	DIMENSIONES FIGURA VIRGEN Alto: 1,57m Ancho: 1,41m Manga: 0,50m Pierna: 1,14m Manto: 3,10m x 2,10m	DIMENSIONES FIGURA NIÑO JESÚS Alto: 0,40m Ancho: 0,60m Manga: 0,14m Pierna: 0,24m Manto: 0,20m x 0,39m
Materiales <input type="checkbox"/> Orgánicos <input type="checkbox"/> Inorgánicos <input type="checkbox"/> Sintéticos <input checked="" type="checkbox"/> Mixtos Decoración <input checked="" type="checkbox"/> Lentejuelas <input type="checkbox"/> Objetos de Metal <input type="checkbox"/> Encaje <input type="checkbox"/> Bordado <input checked="" type="checkbox"/> Otros ¿Cuáles? Greca, Pedrería	Técnica <input checked="" type="checkbox"/> Cocido <input type="checkbox"/> Mano <input checked="" type="checkbox"/> Máquina <input type="checkbox"/> Bordado <input type="checkbox"/> Mano <input type="checkbox"/> Máquina <input type="checkbox"/> Tejido <input type="checkbox"/> Mano <input type="checkbox"/> Máquina <input type="checkbox"/> Pegado <input type="checkbox"/> Otros ¿Cuáles?.....	Accesorios Imagen Virgen <input type="checkbox"/> Sombrero <input type="checkbox"/> Zapatos <input type="checkbox"/> Velo <input checked="" type="checkbox"/> Otros ¿Cuáles? Cinturón Imagen Niño <input type="checkbox"/> Sombrero <input type="checkbox"/> Zapatos <input type="checkbox"/> Velo <input type="checkbox"/> Otros ¿Cuáles?.....
PROCEDENCIA		
Donante: Anónimo Motivo _____ Ciudad _____ Fecha de entrega: _____		



FOTOGRAFÍAS	
	
<i>Virgen Lateral</i>	<i>Niño Jesús</i>
Descripción: Traje elaborado en organza con líneas oblicuas de color cobre, el contorno del cuello y puños está cubierto con greca dorada.	
Cinturón: Elaborado en Organza, centro en forma de rombo decorado con lentejuelas doradas, el contorno tiene greca dorada.	
Manto: Elaborado en organza color cobre, fondo de satín, el contorno está cubierto con greca dorada.	
Traje Niño: Elaborado en organza de color bronce, contorno de cuello, cintura, puños, filo de la pierna y capa está decorado con greca dorada.	
Virgen Anterior OBSERVACIONES:	
Fecha de registro: 09-06-2015 Investigador: Viviana Cuásquer	

 UNIVERSIDAD POLITÉCNICA ESTATAL DEL CARCHI FACULTAD DE INDUSTRIAS AGROPECUARIAS Y CIENCIAS AMBIENTALES 		
ESCUELA DE TURISMO Y ECOTURISMO FICHA PARA INVENTARIO DEL VESTUARIO (BIENES MUEBLES CULTURALES) DE LA VPH		
DATOS DE LA INSTITUCIÓN RESPONSABLE DE LA CUSTODIA NOMBRE DE LA INSTITUCIÓN: Vicaría Foránea De Huaca DIRECCIÓN: Calle 8 de Diciembre y Gonzáles Suárez TELÉFONO: 2973-033 NOMBRE DEL CUSTODIO: Ángel Salazar		Nº FICHA. 053 CÓDIGO DEL BIEN: CSPH-H-SVP-053
DESCRIPCIÓN		
TIPO DE PRENDA Textil (Vestido) ESTADO DE CONSERVACIÓN <input checked="" type="checkbox"/> BUENO <input type="checkbox"/> REGULAR <input type="checkbox"/> MALO	DIMENSIONES FIGURA VIRGEN Alto: 1,37 m Ancho: 1,44m Manga: 0,53m Pierna: 1,03 m Manto: 2,92 m x 1,96 m	DIMENSIONES FIGURA NIÑO JESÚS Alto: 0,43 m Ancho: 0,63 m Manga: 0,15m Pierna: 0,28m Manto:
Materiales <input type="checkbox"/> Orgánicos <input type="checkbox"/> Inorgánicos <input type="checkbox"/> Sintéticos <input checked="" type="checkbox"/> Mixtos Decoración <input checked="" type="checkbox"/> Lentejuelas <input type="checkbox"/> Objetos de Metal <input type="checkbox"/> Encaje <input type="checkbox"/> Bordado <input checked="" type="checkbox"/> Otros ¿Cuáles? Cinta	Técnica <input checked="" type="checkbox"/> Cocido <input type="checkbox"/> Mano <input checked="" type="checkbox"/> Máquina <input type="checkbox"/> Bordado <input type="checkbox"/> Mano <input type="checkbox"/> Máquina <input type="checkbox"/> Tejido <input type="checkbox"/> Mano <input type="checkbox"/> Máquina <input type="checkbox"/> Pegado <input type="checkbox"/> Otros ¿Cuáles?.....	Accesorios Imagen Virgen <input type="checkbox"/> Sombrero <input type="checkbox"/> Zapatos <input type="checkbox"/> Velo <input type="checkbox"/> Otros ¿Cuáles? Imagen Niño <input type="checkbox"/> Sombrero <input type="checkbox"/> Zapatos <input type="checkbox"/> Velo <input type="checkbox"/> Otros ¿Cuáles?.....
PROCEDENCIA		
Donante: Anónimo Motivo _____ Ciudad _____ Fecha de entrega: _____		

FOTOGRAFÍAS	
	 
<i>Virgen Lateral</i>	<i>Niño Jesús</i>
Descripción: Elaborado en randa de color verde decorado completamente con lentejuelas, el cuello está en forma de V. No posee mayor detalle.	
Manto: Elaborada en velo, contorno decorado con cintas de hilos plateados.	
Traje Niño: Elaborado en randa con lentejuelas sin mayor decoración.	
Virgen Anterior OBSERVACIONES:	
Fecha de registro: 09-06-2015 Investigador: Viviana Cuásquer	

 UNIVERSIDAD POLITÉCNICA ESTATAL DEL CARCHI FACULTAD DE INDUSTRIAS AGROPECUARIAS Y CIENCIAS AMBIENTALES  ESCUELA DE TURISMO Y ECOTURISMO FICHA PARA INVENTARIO DEL VESTUARIO (BIENES MUEBLES CULTURALES) DE LA VPH		
DATOS DE LA INSTITUCIÓN RESPONSABLE DE LA CUSTODIA NOMBRE DE LA INSTITUCIÓN: Vicaría Foránea De Huaca DIRECCIÓN: Calle 8 de Diciembre y González Suárez TELÉFONO: 2973-033 NOMBRE DEL CUSTODIO: Ángel Salazar		Nº FICHA. 054 CÓDIGO DEL BIEN: CSPH-H-SVP-054
DESCRIPCIÓN		
TIPO DE PRENDA Textil (Vestido) ESTADO DE CONSERVACIÓN <input checked="" type="checkbox"/> BUENO <input type="checkbox"/> REGULAR <input type="checkbox"/> MALO	DIMENSIONES FIGURA VIRGEN Alto: 1,36 m Ancho: 1,45 m Manga: 0,50m Pierna: 1,04 m Manto: 3,00m x 2,62m	DIMENSIONES FIGURA NIÑO JESÚS Alto: 0,42 m Ancho: 0,63m Manga: 0,22m Pierna: 0,23m Manto:
Materiales <input type="checkbox"/> Orgánicos <input type="checkbox"/> Inorgánicos <input type="checkbox"/> Sintéticos <input checked="" type="checkbox"/> Mixtos Decoración <input checked="" type="checkbox"/> Lentejuelas <input type="checkbox"/> Objetos de Metal <input checked="" type="checkbox"/> Encaje <input type="checkbox"/> Bordado <input checked="" type="checkbox"/> Otros ¿Cuáles? Greca, escarcha	Técnica <input checked="" type="checkbox"/> Cocido <input type="checkbox"/> Mano <input checked="" type="checkbox"/> Máquina <input type="checkbox"/> Bordado <input type="checkbox"/> Mano <input type="checkbox"/> Máquina <input type="checkbox"/> Tejido <input type="checkbox"/> Mano <input type="checkbox"/> Máquina <input type="checkbox"/> Pegado <input type="checkbox"/> Otros ¿Cuáles?.....	Accesorios Imagen Virgen <input type="checkbox"/> Sombrero <input type="checkbox"/> Zapatos <input checked="" type="checkbox"/> Velo <input checked="" type="checkbox"/> Otros ¿Cuáles? Cinturón Imagen Niño <input type="checkbox"/> Sombrero <input type="checkbox"/> Zapatos <input type="checkbox"/> Velo <input type="checkbox"/> Otros ¿Cuáles?.....
PROCEDENCIA		
Donante: Anónimo Motivo _____ Ciudad _____ Fecha de entrega: _____		



FOTOGRAFÍAS	
	
<i>Virgen Lateral</i>	<i>Niño Jesús</i>
Descripción: Traje de color lila elaborado en tul, decorado con encaje.	
Cinturón: Pegado al traje, elaborado en velo lila, en el centro se observa flor del mismo material del traje.	
Manto: Elaborado en tul, contorno decorado con encaje, tiene un velo blanco elaborado en tul escarchado sobre colocado sobre el manto.	
Traje Niño: Traje de color lila elaborado en tul, en el pecho tiene una flor elaborada en encaje, contorno del cuello, puño, filo de pierna está decorado con encaje.	
Virgen Anterior OBSERVACIONES: Restos de insectos	
Fecha de registro: 09-06-2015 Investigador: Viviana Cuásquer	

 UNIVERSIDAD POLITÉCNICA ESTATAL DEL CARCHI FACULTAD DE INDUSTRIAS AGROPECUARIAS Y CIENCIAS AMBIENTALES 		
ESCUELA DE TURISMO Y ECOTURISMO FICHA PARA INVENTARIO DEL VESTUARIO (BIENES MUEBLES CULTURALES) DE LA VPH		
DATOS DE LA INSTITUCIÓN RESPONSABLE DE LA CUSTODIA NOMBRE DE LA INSTITUCIÓN: Vicaría Foránea De Huaca DIRECCIÓN: Calle 8 de Diciembre y Gonzáles Suárez TELÉFONO: 2973-033 NOMBRE DEL CUSTODIO: Ángel Salazar		Nº FICHA. 055 CÓDIGO DEL BIEN: CSPH-H-SVP-055
DESCRIPCIÓN		
TIPO DE PRENDA Textil (Vestido) ESTADO DE CONSERVACIÓN <input checked="" type="checkbox"/> BUENO <input type="checkbox"/> REGULAR <input type="checkbox"/> MALO	DIMENSIONES FIGURA VIRGEN Alto: 1,40 m Ancho: 1,90 m Manga: 0,53 m Pierna: 1,15 m Manto: 3,38m x 2,28m	DIMENSIONES FIGURA NIÑO JESÚS Alto: 0,41m Ancho: 0,59 m Manga: Pierna:0,25m Manto:
Materiales <input type="checkbox"/> Orgánicos <input type="checkbox"/> Inorgánicos <input type="checkbox"/> Sintéticos <input checked="" type="checkbox"/> Mixtos Decoración <input checked="" type="checkbox"/> Lentejuelas <input type="checkbox"/> Objetos de Metal <input type="checkbox"/> Encaje <input type="checkbox"/> Bordado <input checked="" type="checkbox"/> Otros ¿Cuáles? Greca	Técnica <input checked="" type="checkbox"/> Cocido <input type="checkbox"/> Mano <input checked="" type="checkbox"/> Máquina <input type="checkbox"/> Bordado <input type="checkbox"/> Mano <input type="checkbox"/> Máquina <input type="checkbox"/> Tejido <input type="checkbox"/> Mano <input type="checkbox"/> Máquina <input type="checkbox"/> Pegado <input type="checkbox"/> Otros ¿Cuáles?.....	Accesorios Imagen Virgen <input type="checkbox"/> Sombrero <input type="checkbox"/> Zapatos <input type="checkbox"/> Velo <input checked="" type="checkbox"/> Otros ¿Cuáles? Cinturón Imagen Niño <input type="checkbox"/> Sombrero <input type="checkbox"/> Zapatos <input type="checkbox"/> Velo <input type="checkbox"/> Otros ¿Cuáles?.....
PROCEDENCIA		
Donante: Anónimo Motivo _____ Ciudad _____ Fecha de entrega: _____		



FOTOGRAFÍAS	
	
<i>Virgen Lateral</i>	<i>Niño Jesús</i>
Descripción: Traje color naranja elaborado en organza con brillos, tiene un fondo elaborado en satín. Contorno del cuello, puño, filo de la pierna se encuentra decorado con greca plateada.	
Cinturón: Elaborado en organza con brillos, contorno cubierto con greca plateada.	
Manto: El contorno tiene greca plateada.	
Traje Niño: Elaborado en organza color naranja, no tiene capa, tampoco mangas, el contorno del traje está decorado con greca plateada.	
Virgen Anterior OBSERVACIONES:	
Fecha de registro: 09-06-2015 Investigador: Viviana Cuásquer	

 UNIVERSIDAD POLITÉCNICA ESTATAL DEL CARCHI FACULTAD DE INDUSTRIAS AGROPECUARIAS Y CIENCIAS AMBIENTALES 		
ESCUELA DE TURISMO Y ECOTURISMO FICHA PARA INVENTARIO DEL VESTUARIO (BIENES MUEBLES CULTURALES) DE LA VPH		
DATOS DE LA INSTITUCIÓN RESPONSABLE DE LA CUSTODIA NOMBRE DE LA INSTITUCIÓN: Vicaría Foránea De Huaca DIRECCIÓN: Calle 8 de Diciembre y Gonzáles Suárez TELÉFONO: 2973-033 NOMBRE DEL CUSTODIO: Ángel Salazar		Nº FICHA. 056 CÓDIGO DEL BIEN: CSPH-H-SVP-056
DESCRIPCIÓN		
TIPO DE PRENDA Textil (Vestido) ESTADO DE CONSERVACIÓN <input checked="" type="checkbox"/> BUENO <input type="checkbox"/> REGULAR <input type="checkbox"/> MALO	DIMENSIONES FIGURA VIRGEN Alto: 1,48 m Ancho: 1,32m Manga: 0,52m Pierna: 1,13m Manto: 3,15m x 1,87m	DIMENSIONES FIGURA NIÑO JESÚS Alto: 0,47m Ancho: 0,45 m Manga: 0,15m Pierna: 0,32m Manto:
Materiales <input type="checkbox"/> Orgánicos <input type="checkbox"/> Inorgánicos <input type="checkbox"/> Sintéticos <input checked="" type="checkbox"/> Mixtos Decoración <input type="checkbox"/> Lentejuelas <input type="checkbox"/> Objetos de Metal <input checked="" type="checkbox"/> Encaje <input type="checkbox"/> Bordado <input checked="" type="checkbox"/> Otros ¿Cuáles?.....	Técnica <input checked="" type="checkbox"/> Cocido <input type="checkbox"/> Mano <input checked="" type="checkbox"/> Máquina <input type="checkbox"/> Bordado <input type="checkbox"/> Mano <input type="checkbox"/> Máquina <input type="checkbox"/> Tejido <input type="checkbox"/> Mano <input type="checkbox"/> Máquina <input type="checkbox"/> Pegado <input type="checkbox"/> Otros ¿Cuáles?.....	Accesorios Imagen Virgen <input type="checkbox"/> Sombrero <input type="checkbox"/> Zapatos <input type="checkbox"/> Velo <input type="checkbox"/> Otros ¿Cuáles? Imagen Niño <input type="checkbox"/> Sombrero <input type="checkbox"/> Zapatos <input type="checkbox"/> Velo <input type="checkbox"/> Otros ¿Cuáles?.....
PROCEDENCIA		
Donante: Anónimo Motivo _____ Ciudad _____ Fecha de entrega: _____		



FOTOGRAFÍAS	
	 
<i>Virgen Lateral</i>	<i>Niño Jesús</i>
Descripción: Traje elaborado en randa de color morado y estampado dorado. Contorno de cuello, puños, filo de la pierna cubierto con greca dorada de 1 cm.	
Manto: El contorno de la capa está decorado con greca a forma de triángulos color dorado.	
Traje Niño: Elaborado en organza morada, contorno de puños, cuello, cintura, filo de pierna, está decorado con greca dorada. En el centro de la cintura se observa un lazo hecho con cinta.	
Virgen Anterior OBSERVACIONES:	
Fecha de registro: 09-06-2015 Investigador: Viviana Cuásquer	

 UNIVERSIDAD POLITÉCNICA ESTATAL DEL CARCHI FACULTAD DE INDUSTRIAS AGROPECUARIAS Y CIENCIAS AMBIENTALES 		
ESCUELA DE TURISMO Y ECOTURISMO FICHA PARA INVENTARIO DEL VESTUARIO (BIENES MUEBLES CULTURALES) DE LA VPH		
DATOS DE LA INSTITUCIÓN RESPONSABLE DE LA CUSTODIA NOMBRE DE LA INSTITUCIÓN: Vicaría Foránea De Huaca DIRECCIÓN: Calle 8 de Diciembre y Gonzáles Suárez TELÉFONO: 2973-033 NOMBRE DEL CUSTODIO: Ángel Salazar		Nº FICHA. 057 CÓDIGO DEL BIEN: CSPH-H-SVP-057
DESCRIPCIÓN		
TIPO DE PRENDA Textil (Vestido) ESTADO DE CONSERVACIÓN <input checked="" type="checkbox"/> BUENO <input type="checkbox"/> REGULAR <input type="checkbox"/> MALO	DIMENSIONES FIGURA VIRGEN Alto: 1,47m Ancho: 1,20m Manga: 0,53 m Pierna: 1,06m Manto: 3,20 m x 2,10m	DIMENSIONES FIGURA NIÑO JESÚS Alto: 0,37m Ancho: 0,59 m Manga: 0,13m Pierna: 0,23m Manto:
Materiales <input type="checkbox"/> Orgánicos <input type="checkbox"/> Inorgánicos <input type="checkbox"/> Sintéticos <input checked="" type="checkbox"/> Mixtos Decoración <input checked="" type="checkbox"/> Lentejuelas <input type="checkbox"/> Objetos de Metal <input type="checkbox"/> Encaje <input type="checkbox"/> Bordado <input checked="" type="checkbox"/> Otros ¿Cuáles? Cinta, Pedrería	Técnica <input checked="" type="checkbox"/> Cocido <input type="checkbox"/> Mano <input checked="" type="checkbox"/> Máquina <input type="checkbox"/> Bordado <input type="checkbox"/> Mano <input type="checkbox"/> Máquina <input type="checkbox"/> Tejido <input type="checkbox"/> Mano <input type="checkbox"/> Máquina <input type="checkbox"/> Pegado <input type="checkbox"/> Otros ¿Cuáles?.....	Accesorios Imagen Virgen <input type="checkbox"/> Sombrero <input type="checkbox"/> Zapatos <input type="checkbox"/> Velo <input checked="" type="checkbox"/> Otros ¿Cuáles? Cinturón Imagen Niño <input type="checkbox"/> Sombrero <input type="checkbox"/> Zapatos <input type="checkbox"/> Velo <input type="checkbox"/> Otros ¿Cuáles?.....
PROCEDENCIA		
Donante: Anónimo Motivo _____ Ciudad _____ Fecha de entrega: _____		



FOTOGRAFÍAS	
	 
<i>Virgen Lateral</i>	<i>Niño Jesús</i>
Descripción: Traje color crema elaborado en randa, el fondo está elaborado en chiffon, el contorno del cuello tiene perlas en forma de gota, y en forma de collar hasta el pecho además tiene flores elaboradas en cinta.	
Virgen Anterior OBSERVACIONES: Manchas negras producidas por microorganismos. Parte de la pedrería está rota	
Cinturón: Elaborado en organza color crema, el centro está decorado con lentejuelas y flores, el contorno está cubierto con encaje blanco.	
Manto: Elaborado en organza de color crema, el contorno está decorado con encaje.	
Traje Niño: Elaborado en organza, no posee mayor detalle.	
Fecha de registro: 09-06-2015 Investigador: Viviana Cuásquer	

 UNIVERSIDAD POLITÉCNICA ESTATAL DEL CARCHI FACULTAD DE INDUSTRIAS AGROPECUARIAS Y CIENCIAS AMBIENTALES  ESCUELA DE TURISMO Y ECOTURISMO FICHA PARA INVENTARIO DEL VESTUARIO (BIENES MUEBLES CULTURALES) DE LA VPH		
DATOS DE LA INSTITUCIÓN RESPONSABLE DE LA CUSTODIA NOMBRE DE LA INSTITUCIÓN: Vicaría Foránea De Huaca DIRECCIÓN: Calle 8 de Diciembre y Gonzáles Suárez TELÉFONO: 2973-033 NOMBRE DEL CUSTODIO: Ángel Salazar		Nº FICHA. 058 CÓDIGO DEL BIEN: CSPH-H-SVP-058
DESCRIPCIÓN		
TIPO DE PRENDA Textil (Vestido) ESTADO DE CONSERVACIÓN <input checked="" type="checkbox"/> BUENO <input type="checkbox"/> REGULAR <input type="checkbox"/> MALO	DIMENSIONES FIGURA VIRGEN Alto: 1,10m Ancho: 1,27m Manga: 0,43m Pierna: 0,67m Manto: 3,15m x 2,03m	DIMENSIONES FIGURA NIÑO JESÚS Alto: 0,40m Ancho: 0,56m Manga: Pierna: 0,27m Manto:
Materiales <input type="checkbox"/> Orgánicos <input type="checkbox"/> Inorgánicos <input type="checkbox"/> Sintéticos <input checked="" type="checkbox"/> Mixtos Decoración <input type="checkbox"/> Lentejuelas <input type="checkbox"/> Objetos de Metal <input checked="" type="checkbox"/> Encaje <input type="checkbox"/> Bordado <input checked="" type="checkbox"/> Otros ¿Cuáles? Greca, cinta.	Técnica <input checked="" type="checkbox"/> Cocido <input type="checkbox"/> Mano <input checked="" type="checkbox"/> Máquina <input type="checkbox"/> Bordado <input type="checkbox"/> Mano <input type="checkbox"/> Máquina <input type="checkbox"/> Tejido <input type="checkbox"/> Mano <input type="checkbox"/> Máquina <input type="checkbox"/> Pegado <input type="checkbox"/> Otros ¿Cuáles?.....	Accesorios Imagen Virgen <input type="checkbox"/> Sombrero <input type="checkbox"/> Zapatos <input type="checkbox"/> Velo <input type="checkbox"/> Otros ¿Cuáles? Imagen Niño <input type="checkbox"/> Sombrero <input type="checkbox"/> Zapatos <input type="checkbox"/> Velo <input type="checkbox"/> Otros ¿Cuáles?...
PROCEDENCIA		
Donante: Anónimo Motivo _____ Ciudad _____ Fecha de entrega: _____		



FOTOGRAFÍAS	
	
<i>Virgen Lateral</i>	<i>Niño Jesús</i>
Descripción: Traje elaborado en chiffon de color turquesa, contorno de cuello, puños, filo de la pierna decorado con greca dorada. Sin mayor decoración.	
Manto: Elaborada en terciopelo estampado de motivos florales color naranja, verde, el contorno de la capa está cubierto con cinta dorada.	
Traje Niño: Elaborado en terciopelo de color negro con estampado de motivos florales de color naranja, verde, azul. Contorno de la cintura, filo de la pierna, mangas y cuello cubierto con greca plateada.	
Virgen Anterior OBSERVACIONES: Apliques despegados, manchas.	
Fecha de registro: 09-06-2015 Investigador: Viviana Cuásquer	

 UNIVERSIDAD POLITÉCNICA ESTATAL DEL CARCHI FACULTAD DE INDUSTRIAS AGROPECUARIAS Y CIENCIAS AMBIENTALES 		
ESCUELA DE TURISMO Y ECOTURISMO FICHA PARA INVENTARIO DEL VESTUARIO (BIENES MUEBLES CULTURALES) DE LA VPH		
DATOS DE LA INSTITUCIÓN RESPONSABLE DE LA CUSTODIA NOMBRE DE LA INSTITUCIÓN: Vicaría Foránea De Huaca DIRECCIÓN: Calle 8 de Diciembre y Gonzáles Suárez TELÉFONO: 2973-033 NOMBRE DEL CUSTODIO: Ángel Salazar		Nº FICHA. 059 CÓDIGO DEL BIEN: CSPH-H-SVP-059
DESCRIPCIÓN		
TIPO DE PRENDA Textil (Vestido) ESTADO DE CONSERVACIÓN <input checked="" type="checkbox"/> BUENO <input type="checkbox"/> REGULAR <input type="checkbox"/> MALO	DIMENSIONES FIGURA VIRGEN Alto: 1,45m Ancho: 1,40m Manga: 0,52m Pierna: 1,03m Manto: 2,96m x 2,02 m	DIMENSIONES FIGURA NIÑO JESÚS Alto: 0,34m Ancho: 0,60 m Manga: 0,16m Pierna: 0,22m Manto: 0,15m x 0,34m
Materiales <input type="checkbox"/> Orgánicos <input type="checkbox"/> Inorgánicos <input type="checkbox"/> Sintéticos <input checked="" type="checkbox"/> Mixtos Decoración <input checked="" type="checkbox"/> Lentejuelas <input type="checkbox"/> Objetos de Metal <input checked="" type="checkbox"/> Encaje <input type="checkbox"/> Bordado <input checked="" type="checkbox"/> Otros ¿Cuáles? Greca, pedrería, cinta, apliques.	Técnica <input checked="" type="checkbox"/> Cocido <input type="checkbox"/> Mano <input checked="" type="checkbox"/> Máquina <input type="checkbox"/> Bordado <input type="checkbox"/> Mano <input type="checkbox"/> Máquina <input type="checkbox"/> Tejido <input type="checkbox"/> Mano <input type="checkbox"/> Máquina <input type="checkbox"/> Pegado <input type="checkbox"/> Otros ¿Cuáles?.....	Accesorios Imagen Virgen <input type="checkbox"/> Sombrero <input type="checkbox"/> Zapatos <input type="checkbox"/> Velo <input checked="" type="checkbox"/> Otros ¿Cuáles? Cinturón Imagen Niño <input type="checkbox"/> Sombrero <input type="checkbox"/> Zapatos <input type="checkbox"/> Velo <input type="checkbox"/> Otros ¿Cuáles?.....
PROCEDENCIA		
Donante: Anónimo Motivo _____ Ciudad _____ Fecha de entrega: _____		



FOTOGRAFÍAS	
	
<i>Virgen Lateral</i>	<i>Niño Jesús</i>
Descripción: traje elaborado en tul de color amarillo, el talle está decorado con greca plateada y dorada en forma de V con apliques florales plateados. Desde el cuello a la cintura se observa una cinta transparente con pedrería. Filo de la pierna puños tiene greca dorada y plateada, el cuello está elaborado en cinta transparente.	
Cinturón: contorno con greca plateada, el centro en forma de rombo está decorado con greca plateada, dorada, cinta y pedrería.	
Manto: elaborada en tul, contorno cubierto con greca plateada.	
Traje Niño: traje elaborado en tul amarillo, contorno de puños, cuello, capa, filo de la pierna decorado con greca plateada y cinta dorada. En la pierna se observa una cinta transparente, hilos de colores y pedrería	
Virgen Anterior OBSERVACIONES:	
Fecha de registro: 09-06-2015 Investigador: Viviana Cuásquer	

 UNIVERSIDAD POLITÉCNICA ESTATAL DEL CARCHI FACULTAD DE INDUSTRIAS AGROPECUARIAS Y CIENCIAS AMBIENTALES 		
ESCUELA DE TURISMO Y ECOTURISMO FICHA PARA INVENTARIO DEL VESTUARIO (BIENES MUEBLES CULTURALES) DE LA VPH		
DATOS DE LA INSTITUCIÓN RESPONSABLE DE LA CUSTODIA NOMBRE DE LA INSTITUCIÓN: Vicaría Foránea De Huaca DIRECCIÓN: Calle 8 de Diciembre y Gonzáles Suárez TELÉFONO: 2973-033 NOMBRE DEL CUSTODIO: Ángel Salazar		Nº FICHA. 060 CÓDIGO DEL BIEN: CSPH-H-SVP-060
DESCRIPCIÓN		
TIPO DE PRENDA Textil (Vestido) ESTADO DE CONSERVACIÓN <input checked="" type="checkbox"/> BUENO <input type="checkbox"/> REGULAR <input type="checkbox"/> MALO	DIMENSIONES FIGURA VIRGEN Alto: 1,34m Ancho: 1,94m Manga: 0,55m Pierna: 0,96m Manto: 2,90m x 1,35m	DIMENSIONES FIGURA NIÑO JESÚS Alto: 0,45m Ancho: 0,71m Manga: 0,20m Pierna: 0,27m Manto:
Materiales <input type="checkbox"/> Orgánicos <input type="checkbox"/> Inorgánicos <input type="checkbox"/> Sintéticos <input checked="" type="checkbox"/> Mixtos Decoración <input checked="" type="checkbox"/> Lentejuelas <input type="checkbox"/> Objetos de Metal <input checked="" type="checkbox"/> Encaje <input type="checkbox"/> Bordado <input checked="" type="checkbox"/> Otros ¿Cuáles? Pedrería, canutillo	Técnica <input checked="" type="checkbox"/> Cocido <input type="checkbox"/> Mano <input checked="" type="checkbox"/> Máquina <input type="checkbox"/> Bordado <input type="checkbox"/> Mano <input type="checkbox"/> Máquina <input type="checkbox"/> Tejido <input type="checkbox"/> Mano <input type="checkbox"/> Máquina <input type="checkbox"/> Pegado <input type="checkbox"/> Otros ¿Cuáles?.....	Accesorios Imagen Virgen <input type="checkbox"/> Sombrero <input type="checkbox"/> Zapatos <input type="checkbox"/> Velo <input type="checkbox"/> Otros ¿Cuáles? Imagen Niño <input type="checkbox"/> Sombrero <input type="checkbox"/> Zapatos <input type="checkbox"/> Velo <input type="checkbox"/> Otros ¿Cuáles?.....
PROCEDENCIA		
Donante: Anónimo Motivo _____ Ciudad _____ Fecha de entrega: _____		



FOTOGRAFÍAS	
	
<i>Virgen Lateral</i>	<i>Niño Jesús</i>
Descripción: Traje elaborado en seda de color blanco, decorado con apliques dorados en forma de estrella, en el centro perlas blancas. En el pecho se observa bordado sobrepuesto de motivos florales. Contorno del cuello, puños, filo de la pierna está decorada con greca dorada y cinta plateada.	
Virgen Anterior OBSERVACIONES: Manchas por polvo y microorganismos.	
Manto: El contorno de la capa tiene greca dorada en forma de puntas, se observa apliques en forma de estrella.	
Traje Niño: Similar al traje de la virgen, no posee capa.	
Fecha de registro: 09-06-2015 Investigador: Viviana Cuásquer	

 UNIVERSIDAD POLITÉCNICA ESTATAL DEL CARCHI FACULTAD DE INDUSTRIAS AGROPECUARIAS Y CIENCIAS AMBIENTALES 		
ESCUELA DE TURISMO Y ECOTURISMO FICHA PARA INVENTARIO DEL VESTUARIO (BIENES MUEBLES CULTURALES) DE LA VPH		
DATOS DE LA INSTITUCIÓN RESPONSABLE DE LA CUSTODIA NOMBRE DE LA INSTITUCIÓN: Vicaría Foránea De Huaca DIRECCIÓN: Calle 8 de Diciembre y Gonzáles Suárez TELÉFONO: 2973-033 NOMBRE DEL CUSTODIO: Ángel Salazar		Nº FICHA. 061 CÓDIGO DEL BIEN: CSPH-H-SVP-061
DESCRIPCIÓN		
TIPO DE PRENDA Textil (Vestido) ESTADO DE CONSERVACIÓN <input checked="" type="checkbox"/> BUENO <input type="checkbox"/> REGULAR <input type="checkbox"/> MALO	DIMENSIONES FIGURA VIRGEN Alto: 1,30m Ancho: 1,30m Manga: 0,53m Pierna: 0,95m Manto: 2,67m x 1,70m	DIMENSIONES FIGURA NIÑO JESÚS Alto: 0,32m Ancho: 0,43m Manga: Pierna: 0,20 Manto:
Materiales <input type="checkbox"/> Orgánicos <input type="checkbox"/> Inorgánicos <input type="checkbox"/> Sintéticos <input checked="" type="checkbox"/> Mixtos Decoración <input type="checkbox"/> Lentejuelas <input type="checkbox"/> Objetos de Metal <input checked="" type="checkbox"/> Encaje <input type="checkbox"/> Bordado <input type="checkbox"/> Otros ¿Cuáles?.....	Técnica <input checked="" type="checkbox"/> Cocido <input type="checkbox"/> Mano <input checked="" type="checkbox"/> Máquina <input type="checkbox"/> Bordado <input type="checkbox"/> Mano <input type="checkbox"/> Máquina <input type="checkbox"/> Tejido <input type="checkbox"/> Mano <input type="checkbox"/> Máquina <input type="checkbox"/> Pegado <input type="checkbox"/> Otros ¿Cuáles?.....	Accesorios Imagen Virgen <input type="checkbox"/> Sombrero <input type="checkbox"/> Zapatos <input type="checkbox"/> Velo <input type="checkbox"/> Otros ¿Cuáles? Imagen Niño <input type="checkbox"/> Sombrero <input type="checkbox"/> Zapatos <input type="checkbox"/> Velo <input type="checkbox"/> Otros ¿Cuáles?.....
PROCEDENCIA		
Donante: Anónimo Motivo _____ Ciudad _____ Fecha de entrega: _____		

FOTOGRAFÍAS	
	
<i>Virgen Lateral</i>	<i>Niño Jesús</i>
Descripción: Traje elaborado en terciopelo de color verde botella, el talle tiene greca dorada en forma circular hasta el pecho y en V hasta la cintura. Al contorno de puños, cuello, y filo de la pierna se observa greca dorada.	
Manto: Contorno de la capa está rodeado con greca dorada	
Traje Niño: Elaborado en terciopelo verde botella. El contorno de la cintura, el filo de la pierna está rodeado con greca dorada.	
Virgen Anterior OBSERVACIONES: La manga derecha tiene manchas producidas por la acción de la luz solar	
Fecha de registro: 09-06-2015 Investigador: Viviana Cuásquer	

 UNIVERSIDAD POLITÉCNICA ESTATAL DEL CARCHI FACULTAD DE INDUSTRIAS AGROPECUARIAS Y CIENCIAS AMBIENTALES  ESCUELA DE TURISMO Y ECOTURISMO FICHA PARA INVENTARIO DEL VESTUARIO (BIENES MUEBLES CULTURALES) DE LA VPH		
DATOS DE LA INSTITUCIÓN RESPONSABLE DE LA CUSTODIA NOMBRE DE LA INSTITUCIÓN: Vicaría Foránea De Huaca DIRECCIÓN: Calle 8 de Diciembre y Gonzáles Suárez TELÉFONO: 2973-033 NOMBRE DEL CUSTODIO: Ángel Salazar		Nº FICHA. 062 CÓDIGO DEL BIEN: CSPH-H-SVP-062
DESCRIPCIÓN		
TIPO DE PRENDA Textil (Vestido) ESTADO DE CONSERVACIÓN <input checked="" type="checkbox"/> BUENO <input type="checkbox"/> REGULAR <input type="checkbox"/> MALO	DIMENSIONES FIGURA VIRGEN Alto: 1,40m Ancho: 1,15m Manga: 0,54m Pierna: 1,05m Manto: 3,15m x 2,35m	DIMENSIONES FIGURA NIÑO JESÚS Alto: 0,37 m Ancho: 0,61m Manga: 0,16m Pierna: 0,21m Manto:
Materiales <input type="checkbox"/> Orgánicos <input type="checkbox"/> Inorgánicos <input type="checkbox"/> Sintéticos <input checked="" type="checkbox"/> Mixtos Decoración <input type="checkbox"/> Lentejuelas <input type="checkbox"/> Objetos de Metal <input type="checkbox"/> Encaje <input type="checkbox"/> Bordado <input checked="" type="checkbox"/> Otros ¿Cuáles? Greca, pedrería, canutillo, apliques	Técnica <input checked="" type="checkbox"/> Cocido <input type="checkbox"/> Mano <input checked="" type="checkbox"/> Máquina <input type="checkbox"/> Bordado <input type="checkbox"/> Mano <input type="checkbox"/> Máquina <input type="checkbox"/> Tejido <input type="checkbox"/> Mano <input type="checkbox"/> Máquina <input type="checkbox"/> Pegado <input type="checkbox"/> Otros ¿Cuáles?.....	Accesorios Imagen Virgen <input type="checkbox"/> Sombrero <input type="checkbox"/> Zapatos <input type="checkbox"/> Velo <input checked="" type="checkbox"/> Otros ¿Cuáles? Cinturón Imagen Niño <input type="checkbox"/> Sombrero <input type="checkbox"/> Zapatos <input type="checkbox"/> Velo <input type="checkbox"/> Otros ¿Cuáles?.....
PROCEDENCIA		
Donante: Víctor Guerrón Motivo _____ Ciudad _____ Fecha de entrega: 1960		



FOTOGRAFÍAS	
	
<i>Virgen Lateral</i>	<i>Niño Jesús</i>
Descripción: Traje elaborado en seda de color amarillo, decorado con greca verde y apliques plateados de motivos florales.	
Cinturón: El contorno está cubierto con greca color verde, el centro en forma de rombo está decorado con apliques de motivos florales.	
Manto: El contorno decorado con greca verde.	
Traje Niño: Elaborado en seda de color amarillo, sin detalle en la cintura, de hombros a pies se observa greca verde y apliques de flor plateada y verde.	
OBSERVACIONES: Manchas por microorganismos y humedad Varios apliques se han caído	
Fecha de registro: 09-06-2015 Investigador: Viviana Cuásquer	

 UNIVERSIDAD POLITÉCNICA ESTATAL DEL CARCHI FACULTAD DE INDUSTRIAS AGROPECUARIAS Y CIENCIAS AMBIENTALES  ESCUELA DE TURISMO Y ECOTURISMO FICHA PARA INVENTARIO DEL VESTUARIO (BIENES MUEBLES CULTURALES) DE LA VPH		
DATOS DE LA INSTITUCIÓN RESPONSABLE DE LA CUSTODIA NOMBRE DE LA INSTITUCIÓN: Vicaría Foránea De Huaca DIRECCIÓN: Calle 8 de Diciembre y Gonzáles Suárez TELÉFONO: 2973-033 NOMBRE DEL CUSTODIO: Ángel Salazar		Nº FICHA. 063 CÓDIGO DEL BIEN: CSPH-H-SVP-063
DESCRIPCIÓN		
TIPO DE PRENDA Textil (Vestido) ESTADO DE CONSERVACIÓN <input checked="" type="checkbox"/> BUENO <input type="checkbox"/> REGULAR <input type="checkbox"/> MALO	DIMENSIONES FIGURA VIRGEN Alto: 1,35m Ancho: 1,16m Manga: 0,59m Pierna: 0,80m Manto: 2,65m x 2,60m	DIMENSIONES FIGURA NIÑO JESÚS Alto: 1,18m Ancho: 0,93m Manga: 0,10m Pierna: 0,22m Manto:
Materiales <input type="checkbox"/> Orgánicos <input type="checkbox"/> Inorgánicos <input type="checkbox"/> Sintéticos <input checked="" type="checkbox"/> Mixtos Decoración <input type="checkbox"/> Lentejuelas <input checked="" type="checkbox"/> Objetos de Metal <input type="checkbox"/> Encaje <input checked="" type="checkbox"/> Bordado <input checked="" type="checkbox"/> Otros ¿Cuáles? Pedrería,	Técnica <input checked="" type="checkbox"/> Cocido <input type="checkbox"/> Mano <input checked="" type="checkbox"/> Máquina <input checked="" type="checkbox"/> Bordado <input checked="" type="checkbox"/> Mano <input checked="" type="checkbox"/> Máquina <input type="checkbox"/> Tejido <input type="checkbox"/> Mano <input type="checkbox"/> Máquina <input type="checkbox"/> Pegado <input type="checkbox"/> Otros ¿Cuáles?.....	Accesorios Imagen Virgen <input type="checkbox"/> Sombrero <input type="checkbox"/> Zapatos <input type="checkbox"/> Velo <input type="checkbox"/> Otros ¿Cuáles? Imagen Niño <input type="checkbox"/> Sombrero <input type="checkbox"/> Zapatos <input type="checkbox"/> Velo <input type="checkbox"/> Otros ¿Cuáles?.....
PROCEDENCIA		
Donante: Anónimo Motivo _____ Ciudad _____ Fecha de entrega: _____		



FOTOGRAFÍAS	
	
<i>Virgen Lateral</i>	<i>Niño Jesús</i>
Descripción: Traje elaborado en chiffon de color verde, contorno del cuello decorado con pedrería en base de metal. El filo de la pierna está bordado con hilos de color blanco y rosa.	
Manto: Elaborado en chiffon color verde, el contorno está decorado mediante bordado liso en hilos rosado y blanco, se observa flores pegadas de terciopelo color amarillo con centro rojo.	
Traje Niño: Traje verde, sin cintura, de cuello a pies se observa figuras bordadas en color rosa, amarillo y blanco.	
Virgen Anterior OBSERVACIONES: Manchas producidas por la luz.	
Fecha de registro: 09-06-2015 Investigador: Viviana Cuásquer	

 UNIVERSIDAD POLITÉCNICA ESTATAL DEL CARCHI FACULTAD DE INDUSTRIAS AGROPECUARIAS Y CIENCIAS AMBIENTALES 		
ESCUELA DE TURISMO Y ECOTURISMO FICHA PARA INVENTARIO DEL VESTUARIO (BIENES MUEBLES CULTURALES) DE LA VPH		
DATOS DE LA INSTITUCIÓN RESPONSABLE DE LA CUSTODIA NOMBRE DE LA INSTITUCIÓN: Vicaría Foránea De Huaca DIRECCIÓN: Calle 8 de Diciembre y Gonzáles Suárez TELÉFONO: 2973-03s3 NOMBRE DEL CUSTODIO: Ángel Salazar		Nº FICHA: 064 CÓDIGO DEL BIEN: CSPH-H-SVP-064
DESCRIPCIÓN		
TIPO DE PRENDA Textil (Vestido) ESTADO DE CONSERVACIÓN <input checked="" type="checkbox"/> BUENO <input type="checkbox"/> REGULAR <input type="checkbox"/> MALO	DIMENSIONES FIGURA VIRGEN Alto: 1,40m Ancho: 1,50m Manga: 0,50m Pierna: 1,00 m Manto: 2,10m x 2,55 m	DIMENSIONES FIGURA NIÑO JESÚS Alto: 0,35m Ancho: 0,53m Manga: 0,15m Pierna: 0,25m Manto:
Materiales <input type="checkbox"/> Orgánicos <input type="checkbox"/> Inorgánicos <input type="checkbox"/> Sintéticos <input checked="" type="checkbox"/> Mixtos Decoración <input type="checkbox"/> Lentejuelas <input type="checkbox"/> Objetos de Metal <input checked="" type="checkbox"/> Encaje <input type="checkbox"/> Bordado <input checked="" type="checkbox"/> Otros ¿Cuáles? Greca	Técnica <input checked="" type="checkbox"/> Cocido <input type="checkbox"/> Mano <input checked="" type="checkbox"/> Máquina <input type="checkbox"/> Bordado <input type="checkbox"/> Mano <input type="checkbox"/> Máquina <input type="checkbox"/> Tejido <input type="checkbox"/> Mano <input type="checkbox"/> Máquina <input type="checkbox"/> Pegado <input type="checkbox"/> Otros ¿Cuáles?.....	Accesorios Imagen Virgen <input type="checkbox"/> Sombrero <input type="checkbox"/> Zapatos <input type="checkbox"/> Velo <input checked="" type="checkbox"/> Otros ¿Cuáles? Cinturón Imagen Niño <input type="checkbox"/> Sombrero <input type="checkbox"/> Zapatos <input type="checkbox"/> Velo <input type="checkbox"/> Otros ¿Cuáles?.....
PROCEDENCIA		
Donante: Anónimo Motivo _____ Ciudad _____ Fecha de entrega: _____		



FOTOGRAFÍAS	
	
<i>Virgen Lateral</i>	<i>Niño Jesús</i>
Descripción: Traje color blanco elaborado en seda, decorado con encaje y greca dorada, desde hombros a pecho se observa greca en forma de V.	
Cinturón: El filo superior tiene greca dorada de forma triangular.	
Manto: Elaborada en tul blanco, el contorno está rodeado con encaje.	
Traje Niño: Elaborado en seda con estampado de motivos florales, el cuello y filo de la pierna formado con encaje blanco y dorado. El contorno de los puños y centro está decorado con greca dorada.	
Virgen Anterior OBSERVACIONES: Manchas en el traje del niño y virgen	
Fecha de registro: 09-06-2015 Investigador: Viviana Cuásquer	

 UNIVERSIDAD POLITÉCNICA ESTATAL DEL CARCHI FACULTAD DE INDUSTRIAS AGROPECUARIAS Y CIENCIAS AMBIENTALES 		
ESCUELA DE TURISMO Y ECOTURISMO FICHA PARA INVENTARIO DEL VESTUARIO (BIENES MUEBLES CULTURALES) DE LA VPH		
DATOS DE LA INSTITUCIÓN RESPONSABLE DE LA CUSTODIA NOMBRE DE LA INSTITUCIÓN: Vicaría Foránea De Huaca DIRECCIÓN: Calle 8 de Diciembre y Gonzáles Suárez TELÉFONO: 2973-033 NOMBRE DEL CUSTODIO: Ángel Salazar		Nº FICHA. 065 CÓDIGO DEL BIEN: CSPH-H-SVP-065
DESCRIPCIÓN		
TIPO DE PRENDA Textil (Vestido) ESTADO DE CONSERVACIÓN <input checked="" type="checkbox"/> BUENO <input type="checkbox"/> REGULAR <input type="checkbox"/> MALO	DIMENSIONES FIGURA VIRGEN Alto: 1,34m Ancho: 1,35m Manga: 0,56m Pierna: 1,03m Manto: 2,08m x 2,85m	DIMENSIONES FIGURA NIÑO JESÚS Alto: 0,42 m Ancho: 0,93m Manga: 0,15m Pierna: 0,30m Manto:
Materiales <input type="checkbox"/> Orgánicos <input type="checkbox"/> Inorgánicos <input type="checkbox"/> Sintéticos <input checked="" type="checkbox"/> Mixtos Decoración <input type="checkbox"/> Lentejuelas <input type="checkbox"/> Objetos de Metal <input type="checkbox"/> Encaje <input type="checkbox"/> Bordado <input checked="" type="checkbox"/> Otros ¿Cuáles? Greca, canutillo, pedrería	Técnica <input checked="" type="checkbox"/> Cocido <input type="checkbox"/> Mano <input checked="" type="checkbox"/> Máquina <input type="checkbox"/> Bordado <input type="checkbox"/> Mano <input type="checkbox"/> Máquina <input type="checkbox"/> Tejido <input type="checkbox"/> Mano <input type="checkbox"/> Máquina <input type="checkbox"/> Pegado <input type="checkbox"/> Otros ¿Cuáles?.....	Accesorios Imagen Virgen <input type="checkbox"/> Sombrero <input type="checkbox"/> Zapatos <input type="checkbox"/> Velo <input checked="" type="checkbox"/> Otros ¿Cuáles? Cinturón Imagen Niño <input type="checkbox"/> Sombrero <input type="checkbox"/> Zapatos <input type="checkbox"/> Velo <input type="checkbox"/> Otros ¿Cuáles?.....
PROCEDENCIA		
Donante: JF Motivo _____ Ciudad _____ Fecha de entrega: 1975		



FOTOGRAFÍAS	
	
<i>Virgen Lateral</i>	<i>Niño Jesús</i>
Descripción: Traje elaborado en randa y seda color crema, el talle está decorado con canutillo y perlas, el cuello tiene forma de V.	
Manto: Elaborado en terciopelo estampado con motivos florales en distintos colores, en el contorno se observa greca de color dorado y negro.	
Traje Niño: Elaborado en randa de color crema, decorado con perlas y canutillo en forma de flores alrededor del traje.	
Virgen Anterior OBSERVACIONES: manchas producidas por microorganismos. Parte interna de la capa esta quemada	
Fecha de registro: 09-06-2015 Investigador: Viviana Cuásquer	

 UNIVERSIDAD POLITÉCNICA ESTATAL DEL CARCHI FACULTAD DE INDUSTRIAS AGROPECUARIAS Y CIENCIAS AMBIENTALES 		
ESCUELA DE TURISMO Y ECOTURISMO FICHA PARA INVENTARIO DEL VESTUARIO (BIENES MUEBLES CULTURALES) DE LA VPH		
DATOS DE LA INSTITUCIÓN RESPONSABLE DE LA CUSTODIA NOMBRE DE LA INSTITUCIÓN: Vicaría Foránea De Huaca DIRECCIÓN: Calle 8 de Diciembre y Gonzáles Suárez TELÉFONO: 2973-033 NOMBRE DEL CUSTODIO: Ángel Salazar		Nº FICHA. 066 CÓDIGO DEL BIEN: CSPH-H-SVP-066
DESCRIPCIÓN		
TIPO DE PRENDA Textil (Vestido) ESTADO DE CONSERVACIÓN <input checked="" type="checkbox"/> BUENO <input type="checkbox"/> REGULAR <input type="checkbox"/> MALO	DIMENSIONES FIGURA VIRGEN Alto: 1,40m Ancho: 1,85m Manga: 0,55m Pierna: 1,00 m Manto: 3,85m x 1,80m	DIMENSIONES FIGURA NIÑO JESÚS Alto: 0,40m Ancho: 1,10m Manga: 0,16m Pierna: 0,22m Manto: 0,22m x 0,40m
Materiales <input type="checkbox"/> Orgánicos <input type="checkbox"/> Inorgánicos <input type="checkbox"/> Sintéticos <input checked="" type="checkbox"/> Mixtos Decoración <input checked="" type="checkbox"/> Lentejuelas <input type="checkbox"/> Objetos de Metal <input checked="" type="checkbox"/> Encaje <input type="checkbox"/> Bordado <input checked="" type="checkbox"/> Otros ¿Cuáles? Pedrería, cinta	Técnica <input checked="" type="checkbox"/> Cocido <input type="checkbox"/> Mano <input checked="" type="checkbox"/> Máquina <input type="checkbox"/> Bordado <input type="checkbox"/> Mano <input type="checkbox"/> Máquina <input type="checkbox"/> Tejido <input type="checkbox"/> Mano <input type="checkbox"/> Máquina <input type="checkbox"/> Pegado <input type="checkbox"/> Otros ¿Cuáles?.....	Accesorios Imagen Virgen <input type="checkbox"/> Sombrero <input type="checkbox"/> Zapatos <input type="checkbox"/> Velo <input type="checkbox"/> Otros ¿Cuáles? Imagen Niño <input type="checkbox"/> Sombrero <input type="checkbox"/> Zapatos <input type="checkbox"/> Velo <input type="checkbox"/> Otros ¿Cuáles?.....
PROCEDENCIA		
Donante: Anónimo Motivo _____ Ciudad _____ Fecha de entrega: _____		



FOTOGRAFÍAS	
	
<i>Virgen Lateral</i>	<i>Niño Jesús</i>
Descripción: Traje elaborado en organza de color taxo con fondo de satín, filo de la pierna y contorno de puños posee encaje de color taxo. El cuello y la cintura están rodeados por perlas.	
Manto: Elaborada en randa, al contorno se observa encaje y lentejuelas transparentes.	
Traje Niño: Elaborado en velo de color taxo; no se denota la cintura, el cuello está rodeado con perlas. No posee mayor detalle	
Virgen Anterior OBSERVACIONES:	
Fecha de registro: 09-06-2015 Investigador: Viviana Cuásquer	

 UNIVERSIDAD POLITÉCNICA ESTATAL DEL CARCHI FACULTAD DE INDUSTRIAS AGROPECUARIAS Y CIENCIAS AMBIENTALES  ESCUELA DE TURISMO Y ECOTURISMO FICHA PARA INVENTARIO DEL VESTUARIO (BIENES MUEBLES CULTURALES) DE LA VPH		
DATOS DE LA INSTITUCIÓN RESPONSABLE DE LA CUSTODIA NOMBRE DE LA INSTITUCIÓN: Vicaría Foránea De Huaca DIRECCIÓN: Calle 8 de Diciembre y Gonzáles Suárez TELÉFONO: 2973-033 NOMBRE DEL CUSTODIO: Ángel Salazar		Nº FICHA. 067 CÓDIGO DEL BIEN: CSPH-H-SVP-067
DESCRIPCIÓN		
TIPO DE PRENDA Textil (Vestido) ESTADO DE CONSERVACIÓN <input checked="" type="checkbox"/> BUENO <input type="checkbox"/> REGULAR <input type="checkbox"/> MALO	DIMENSIONES FIGURA VIRGEN Alto: 1,40m Ancho: 1,70m Manga: 0,56m Pierna: 1,00 m Manto: 2,76 m x 3,14m	DIMENSIONES FIGURA NIÑO JESÚS Alto: 0,39m Ancho: 0,58m Manga: 0,24 m Pierna: 0,24m Manto: 0,16m x 0,42m
Materiales <input type="checkbox"/> Orgánicos <input type="checkbox"/> Inorgánicos <input type="checkbox"/> Sintéticos <input checked="" type="checkbox"/> Mixtos Decoración <input checked="" type="checkbox"/> Lentejuelas <input type="checkbox"/> Objetos de Metal <input checked="" type="checkbox"/> Encaje <input type="checkbox"/> Bordado <input checked="" type="checkbox"/> Otros ¿Cuáles? Pedrería, greca	Técnica <input checked="" type="checkbox"/> Cocido <input type="checkbox"/> Mano <input checked="" type="checkbox"/> Máquina <input type="checkbox"/> Bordado <input type="checkbox"/> Mano <input type="checkbox"/> Máquina <input type="checkbox"/> Tejido <input type="checkbox"/> Mano <input type="checkbox"/> Máquina <input type="checkbox"/> Pegado <input type="checkbox"/> Otros ¿Cuáles?.....	Accesorios Imagen Virgen <input type="checkbox"/> Sombrero <input type="checkbox"/> Zapatos <input type="checkbox"/> Velo <input checked="" type="checkbox"/> Otros ¿Cuáles? Cinturón Imagen Niño <input type="checkbox"/> Sombrero <input type="checkbox"/> Zapatos <input type="checkbox"/> Velo <input type="checkbox"/> Otros ¿Cuáles?.....
PROCEDENCIA		
Donante: Anónimo Motivo _____ Ciudad _____ Fecha de entrega: _____		

FOTOGRAFÍAS	
	
<i>Virgen Lateral</i>	<i>Niño Jesús</i>
Descripción: Traje elaborado en organza de color abanó, el pecho y cerca del puño está decorado con tela chantilly naranja, el contorno del cuello y filo de la pierna se observa greca dorada.	
Cinturón: Está elaborado en organza. El centro está decorado con perlas y lentejuelas de chantilly.	
Manto: Elaborada en chantilly color cobre con fondo de velo naranja, el contorno tiene greca dorada.	
Traje Niño: Elaborado en organza, la pierna está decorada con chantillí, el contorno de puños, filo de la pierna tiene greca dorada. Tiene capa delantera de chantilly, contorno decorado con greca.	
Virgen Anterior OBSERVACIONES: Manchas por humedad y microorganismos. El fondo posee manchas por luz	
Fecha de registro: 09-06-2015 Investigador: Viviana Cuásquer	

 UNIVERSIDAD POLITÉCNICA ESTATAL DEL CARCHI FACULTAD DE INDUSTRIAS AGROPECUARIAS Y CIENCIAS AMBIENTALES  ESCUELA DE TURISMO Y ECOTURISMO FICHA PARA INVENTARIO DEL VESTUARIO (BIENES MUEBLES CULTURALES) DE LA VPH		
DATOS DE LA INSTITUCIÓN RESPONSABLE DE LA CUSTODIA NOMBRE DE LA INSTITUCIÓN: Vicaría Foránea De Huaca DIRECCIÓN: Calle 8 de Diciembre y Gonzáles Suárez TELÉFONO: 2973-033 NOMBRE DEL CUSTODIO: Ángel Salazar		Nº FICHA. 068 CÓDIGO DEL BIEN: CSPH-H-SVP-068
DESCRIPCIÓN		
TIPO DE PRENDA Textil (Vestido) ESTADO DE CONSERVACIÓN <input checked="" type="checkbox"/> BUENO <input type="checkbox"/> REGULAR <input type="checkbox"/> MALO	DIMENSIONES FIGURA VIRGEN Alto: 1,46m Ancho: 1,65m Manga: 1,54m Pierna: 1,60m Manto: 2,54m x 2,50m	DIMENSIONES FIGURA NIÑO JESÚS Alto: 0,42m Ancho: 0,70m Manga: 0,14m Pierna: 0,26m Manto:
Materiales <input type="checkbox"/> Orgánicos <input type="checkbox"/> Inorgánicos <input type="checkbox"/> Sintéticos <input checked="" type="checkbox"/> Mixtos Decoración <input checked="" type="checkbox"/> Lentejuelas <input type="checkbox"/> Objetos de Metal <input type="checkbox"/> Encaje <input type="checkbox"/> Bordado <input checked="" type="checkbox"/> Otros ¿Cuáles? Greca, pedrería	Técnica <input checked="" type="checkbox"/> Cocido <input type="checkbox"/> Mano <input checked="" type="checkbox"/> Máquina <input type="checkbox"/> Bordado <input type="checkbox"/> Mano <input type="checkbox"/> Máquina <input type="checkbox"/> Tejido <input type="checkbox"/> Mano <input type="checkbox"/> Máquina <input type="checkbox"/> Pegado <input type="checkbox"/> Otros ¿Cuáles?.....	Accesorios Imagen Virgen <input type="checkbox"/> Sombrero <input type="checkbox"/> Zapatos <input type="checkbox"/> Velo <input checked="" type="checkbox"/> Otros ¿Cuáles? Cinturón Imagen Niño <input type="checkbox"/> Sombrero <input type="checkbox"/> Zapatos <input type="checkbox"/> Velo <input type="checkbox"/> Otros ¿Cuáles?.....
PROCEDENCIA		
Donante: Anónimo Motivo _____ Ciudad _____ Fecha de entrega: _____		

FOTOGRAFÍAS	
	
<i>Virgen Lateral</i>	<i>Niño Jesús</i>
Descripción: Traje color verde elaborado en organza con lentejuelas, contorno del cuello, filo de la pierna y puños está decorado con greca dorada. Fondo de velo verde.	
Cinturón: Elaborado en organza con lentejuelas, el centro tiene forma de rombo y su contorno está cubierto con greca dorada.	
Manto: Es de color verde, está elaborada en organza con lentejuelas, el contorno tienes greca dorada.	
Traje Niño: Similar al traje de la virgen pero no posee cinturón.	
Virgen Anterior OBSERVACIONES: Tiene manchas producidas por polvo.	
Fecha de registro: 09-06-2015 Investigador: Viviana Cuásquer	

 UNIVERSIDAD POLITÉCNICA ESTATAL DEL CARCHI FACULTAD DE INDUSTRIAS AGROPECUARIAS Y CIENCIAS AMBIENTALES 		
ESCUELA DE TURISMO Y ECOTURISMO FICHA PARA INVENTARIO DEL VESTUARIO (BIENES MUEBLES CULTURALES) DE LA VPH		
DATOS DE LA INSTITUCIÓN RESPONSABLE DE LA CUSTODIA NOMBRE DE LA INSTITUCIÓN: Vicaría Foránea De Huaca DIRECCIÓN: Calle 8 de Diciembre y Gonzáles Suárez TELÉFONO: 2973-033 NOMBRE DEL CUSTODIO: Ángel Salazar		Nº FICHA. 069 CÓDIGO DEL BIEN: CSPH-H-SVP-069
DESCRIPCIÓN		
TIPO DE PRENDA Textil (Vestido) ESTADO DE CONSERVACIÓN <input checked="" type="checkbox"/> BUENO <input type="checkbox"/> REGULAR <input type="checkbox"/> MALO	DIMENSIONES FIGURA VIRGEN Alto: 1,39 m Ancho: 1,26 m Manga: 0,53m Pierna: 0,93 m Manto: 2,82m x 2,00m	DIMENSIONES FIGURA NIÑO JESÚS Alto: 0,43m Ancho: 0,44m Manga: 0,10 m Pierna: 0,26m Manto:
Materiales <input type="checkbox"/> Orgánicos <input type="checkbox"/> Inorgánicos <input type="checkbox"/> Sintéticos <input checked="" type="checkbox"/> Mixtos Decoración <input checked="" type="checkbox"/> Lentejuelas <input type="checkbox"/> Objetos de Metal <input checked="" type="checkbox"/> Encaje <input type="checkbox"/> Bordado <input checked="" type="checkbox"/> Otros ¿Cuáles? Greca, pedrería, canutillo	Técnica <input checked="" type="checkbox"/> Cocido <input type="checkbox"/> Mano <input checked="" type="checkbox"/> Máquina <input type="checkbox"/> Bordado <input type="checkbox"/> Mano <input type="checkbox"/> Máquina <input type="checkbox"/> Tejido <input type="checkbox"/> Mano <input type="checkbox"/> Máquina <input type="checkbox"/> Pegado <input type="checkbox"/> Otros ¿Cuáles?.....	Accesorios Imagen Virgen <input type="checkbox"/> Sombrero <input type="checkbox"/> Zapatos <input type="checkbox"/> Velo <input checked="" type="checkbox"/> Otros ¿Cuáles? Cinturón Imagen Niño <input type="checkbox"/> Sombrero <input type="checkbox"/> Zapatos <input type="checkbox"/> Velo <input type="checkbox"/> Otros ¿Cuáles?.....
PROCEDENCIA		
Donante: Anónimo Motivo _____ Ciudad _____ Fecha de entrega: _____		



FOTOGRAFÍAS	
	
<i>Virgen Lateral</i>	<i>Niño Jesús</i>
Descripción: Traje de color verde, elaborado en velo. El cuello, puños y filo de la pierna están decorado con greca verde. El contorno del cuello y a la derecha del pecho se observa lentejuelas transparentes.	
Cinturón: El contorno está cubierto con greca de color verde obscuro. El centro está decorado con lentejuelas transparentes.	
Manto: El contorno está rodeado por greca verde.	
Traje Niño: Idéntico a traje de la virgen, no tiene cinturón, y en el centro se observa lentejuelas transparentes.	
Virgen Anterior OBSERVACIONES: Manchas generadas por polvo.	
Fecha de registro: 09-06-2015 Investigador: Viviana Cuásquer	

 UNIVERSIDAD POLITÉCNICA ESTATAL DEL CARCHI FACULTAD DE INDUSTRIAS AGROPECUARIAS Y CIENCIAS AMBIENTALES 		
ESCUELA DE TURISMO Y ECOTURISMO FICHA PARA INVENTARIO DEL VESTUARIO (BIENES MUEBLES CULTURALES) DE LA VPH		
DATOS DE LA INSTITUCIÓN RESPONSABLE DE LA CUSTODIA NOMBRE DE LA INSTITUCIÓN: Vicaría Foránea De Huaca DIRECCIÓN: Calle 8 de Diciembre y Gonzáles Suárez TELÉFONO: 2973-033 NOMBRE DEL CUSTODIO: Ángel Salazar		Nº FICHA. 070 CÓDIGO DEL BIEN: CSPH-H-SVP-070
DESCRIPCIÓN		
TIPO DE PRENDA Textil (Vestido)	DIMENSIONES FIGURA VIRGEN Alto: 1,38m Ancho: 1,48m Manga: 1,053m Pierna: 0,92m Manto: 2,92m x 1,93m	DIMENSIONES FIGURA NIÑO JESÚS Alto: 0,38m Ancho: 0,55m Manga: 0,15m Pierna: 0,21 Manto: 0,15m x 0,32m
ESTADO DE CONSERVACIÓN <input checked="" type="checkbox"/> BUENO <input type="checkbox"/> REGULAR <input type="checkbox"/> MALO	Materiales <input type="checkbox"/> Orgánicos <input type="checkbox"/> Inorgánicos <input type="checkbox"/> Sintéticos <input checked="" type="checkbox"/> Mixtos Decoración <input type="checkbox"/> Lentejuelas <input type="checkbox"/> Objetos de Metal <input checked="" type="checkbox"/> Encaje <input type="checkbox"/> Bordado <input checked="" type="checkbox"/> Otros ¿Cuáles? Pedrería	Técnica <input checked="" type="checkbox"/> Cocido <input type="checkbox"/> Mano <input checked="" type="checkbox"/> Máquina <input type="checkbox"/> Bordado <input type="checkbox"/> Mano <input type="checkbox"/> Máquina <input type="checkbox"/> Tejido <input type="checkbox"/> Mano <input type="checkbox"/> Máquina <input type="checkbox"/> Pegado <input type="checkbox"/> Otros ¿Cuáles?.....
Accesorios Imagen Virgen <input type="checkbox"/> Sombrero <input type="checkbox"/> Zapatos <input type="checkbox"/> Velo <input checked="" type="checkbox"/> Otros ¿Cuáles? Cinturón	Imagen Niño <input type="checkbox"/> Sombrero <input type="checkbox"/> Zapatos <input type="checkbox"/> Velo <input type="checkbox"/> Otros ¿Cuáles?.....	
PROCEDENCIA		
Donante: Anónimo Motivo _____ Ciudad _____ Fecha de entrega: _____		



FOTOGRAFÍAS	
	
<i>Virgen Lateral</i>	<i>Niño Jesús</i>
Descripción: Traje elaborado en tul de color crema, fondo de chiffon, contorno del cuello y puños tiene encaje de 0,5 cm de ancho y pedrería. Todo el traje está decorado con apliques de motivos florales color plateado.	
Cinturón: Está rodeado con encaje, el centro con forma de rombo muy definido está decorado con apliques de motivos florales.	
Manto: Decorada con apliques plateados de motivos florales, al contorno de observa encaje.	
Traje Niño: elaborado en tul de color crema, contorno de cuello, puños, y filo de la pierna tiene encaje, al contorno de los puños, cintura contorno de la capa se observa apliques plateados de motivos florales	
Virgen Anterior OBSERVACIONES:	
Fecha de registro: 09-06-2015 Investigador: Viviana Cuásquer	

 UNIVERSIDAD POLITÉCNICA ESTATAL DEL CARCHI FACULTAD DE INDUSTRIAS AGROPECUARIAS Y CIENCIAS AMBIENTALES 		
ESCUELA DE TURISMO Y ECOTURISMO FICHA PARA INVENTARIO DEL VESTUARIO (BIENES MUEBLES CULTURALES) DE LA VPH		
DATOS DE LA INSTITUCIÓN RESPONSABLE DE LA CUSTODIA NOMBRE DE LA INSTITUCIÓN: Vicaría Foránea De Huaca DIRECCIÓN: Calle 8 de Diciembre y Gonzáles Suárez TELÉFONO: 2973-033 NOMBRE DEL CUSTODIO: Ángel Salazar		Nº FICHA. 071 CÓDIGO DEL BIEN: CSPH-H-SVP-071
DESCRIPCIÓN		
TIPO DE PRENDA Textil (Vestido) ESTADO DE CONSERVACIÓN <input checked="" type="checkbox"/> BUENO <input type="checkbox"/> REGULAR <input type="checkbox"/> MALO	DIMENSIONES FIGURA VIRGEN Alto: 1,38 m Ancho: 1,35m Manga: 0,54 Pierna: 0,95m Manto: 2,60m x 2,10m	DIMENSIONES FIGURA NIÑO JESÚS Alto: 042m Ancho: 0,62 m Manga: 0,20m Pierna: 0,27m Manto:
Materiales <input type="checkbox"/> Orgánicos <input type="checkbox"/> Inorgánicos <input type="checkbox"/> Sintéticos <input checked="" type="checkbox"/> Mixtos Decoración <input type="checkbox"/> Lentejuelas <input type="checkbox"/> Objetos de Metal <input checked="" type="checkbox"/> Encaje <input type="checkbox"/> Bordado <input checked="" type="checkbox"/> Otros ¿Cuáles? Greca	Técnica <input checked="" type="checkbox"/> Cocido <input type="checkbox"/> Mano <input checked="" type="checkbox"/> Máquina <input type="checkbox"/> Bordado <input type="checkbox"/> Mano <input type="checkbox"/> Máquina <input type="checkbox"/> Tejido <input type="checkbox"/> Mano <input type="checkbox"/> Máquina <input type="checkbox"/> Pegado <input type="checkbox"/> Otros ¿Cuáles?.....	Accesorios Imagen Virgen <input type="checkbox"/> Sombrero <input type="checkbox"/> Zapatos <input type="checkbox"/> Velo <input checked="" type="checkbox"/> Otros ¿Cuáles? Cinturón Imagen Niño <input type="checkbox"/> Sombrero <input type="checkbox"/> Zapatos <input type="checkbox"/> Velo <input type="checkbox"/> Otros ¿Cuáles?.....
PROCEDENCIA		
Donante: Un devoto Motivo _____ Ciudad _____ Fecha de entrega: _____		



FOTOGRAFÍAS	
	
<i>Virgen Lateral</i>	<i>Niño Jesús</i>
Descripción: Traje elaborado en terciopelo de color negro, verde y dorado; el contorno del cuello y puños está cubierto con encaje.	
Cinturón: El contorno está decorado con encaje blanco, el centro superior se observa en forma de triángulo.	
Manto: Elaborado en terciopelo color cenizo, el fondo es de chiffon.	
Traje Niño: elaborado en terciopelo, contorno de los puños y lazo en la cintura elaborado en encaje de color blanco.	
Virgen Anterior OBSERVACIONES:	
Fecha de registro: 09-06-2015 Investigador: Viviana Cuásquer	

 UNIVERSIDAD POLITÉCNICA ESTATAL DEL CARCHI FACULTAD DE INDUSTRIAS AGROPECUARIAS Y CIENCIAS AMBIENTALES  ESCUELA DE TURISMO Y ECOTURISMO FICHA PARA INVENTARIO DEL VESTUARIO (BIENES MUEBLES CULTURALES) DE LA VPH		
DATOS DE LA INSTITUCIÓN RESPONSABLE DE LA CUSTODIA NOMBRE DE LA INSTITUCIÓN: Vicaría Foránea De Huaca DIRECCIÓN: Calle 8 de Diciembre y Gonzáles Suárez TELÉFONO: 2973-033 NOMBRE DEL CUSTODIO: Ángel Salazar		Nº FICHA. 072 CÓDIGO DEL BIEN: CSPH-H-SVP-072
DESCRIPCIÓN		
TIPO DE PRENDA Textil (Vestido) ESTADO DE CONSERVACIÓN <input checked="" type="checkbox"/> BUENO <input type="checkbox"/> REGULAR <input type="checkbox"/> MALO	DIMENSIONES FIGURA VIRGEN Alto: 1,53m Ancho: 1,15m Manga: 0,54m Pierna: 1,12m Manto: 2,30m x 1,15m	DIMENSIONES FIGURA NIÑO JESÚS Alto: 0,41m Ancho: 0,37m Manga: 0,10m Pierna: 0,29m Manto:
Materiales <input type="checkbox"/> Orgánicos <input type="checkbox"/> Inorgánicos <input type="checkbox"/> Sintéticos <input checked="" type="checkbox"/> Mixtos Decoración <input type="checkbox"/> Lentejuelas <input type="checkbox"/> Objetos de Metal <input type="checkbox"/> Encaje <input checked="" type="checkbox"/> Bordado <input checked="" type="checkbox"/> Otros ¿Cuáles? Greca, hilos dorados	Técnica <input checked="" type="checkbox"/> Cocido <input type="checkbox"/> Mano <input checked="" type="checkbox"/> Máquina <input type="checkbox"/> Bordado <input checked="" type="checkbox"/> Mano <input type="checkbox"/> Máquina <input type="checkbox"/> Tejido <input type="checkbox"/> Mano <input type="checkbox"/> Máquina <input type="checkbox"/> Pegado <input type="checkbox"/> Otros ¿Cuáles?.....	Accesorios Imagen Virgen <input type="checkbox"/> Sombrero <input type="checkbox"/> Zapatos <input type="checkbox"/> Velo <input checked="" type="checkbox"/> Otros ¿Cuáles? Cinturón Imagen Niño <input type="checkbox"/> Sombrero <input type="checkbox"/> Zapatos <input type="checkbox"/> Velo <input type="checkbox"/> Otros ¿Cuáles?.....
PROCEDENCIA		
Donante: Flia Fuentes Arteaga Motivo _____ Ciudad _____ Fecha de entrega: _____		



FOTOGRAFÍAS	
	 
<i>Virgen Lateral</i>	<i>Niño Jesús</i>
Descripción: Traje elaborado en terciopelo de color blanco. Frente bordado con hilos de metal dorado con motivos florales, el contorno de puños, cuello, y cinturón rodeado con greca dorada. Manto: Elaborada en terciopelo de color vino tinto, le llega hasta las rodillas, decorado con escarcha en forma de cuadros, al contorno tiene greca de color dorado. Traje Niño: traje elaborado en terciopelo de color blanco, Anterior bordado motivos florales con hilos dorados	
Virgen Anterior OBSERVACIONES:	
Fecha de registro: 09-06-2015 Investigador: Viviana Cuásquer	

 UNIVERSIDAD POLITÉCNICA ESTATAL DEL CARCHI FACULTAD DE INDUSTRIAS AGROPECUARIAS Y CIENCIAS AMBIENTALES 		
ESCUELA DE TURISMO Y ECOTURISMO FICHA PARA INVENTARIO DEL VESTUARIO (BIENES MUEBLES CULTURALES) DE LA VPH		
DATOS DE LA INSTITUCIÓN RESPONSABLE DE LA CUSTODIA NOMBRE DE LA INSTITUCIÓN: Vicaría Foránea De Huaca DIRECCIÓN: Calle 8 de Diciembre y Gonzáles Suárez TELÉFONO: 2973-033 NOMBRE DEL CUSTODIO: Ángel Salazar		Nº FICHA. 073 CÓDIGO DEL BIEN: CSPH-H-SVP-073
DESCRIPCIÓN		
TIPO DE PRENDA Textil (Vestido) ESTADO DE CONSERVACIÓN <input checked="" type="checkbox"/> BUENO <input type="checkbox"/> REGULAR <input type="checkbox"/> MALO	DIMENSIONES FIGURA VIRGEN Alto: Ancho: 1,45m Manga: 0,49m Pierna: 1,16m Manto: 0,74 x 0,68m	DIMENSIONES FIGURA NIÑO JESÚS Alto: 0,35m Ancho: 0,45m Manga: Pierna: 0,21m Manto: 0,19m
Materiales <input type="checkbox"/> Orgánicos <input type="checkbox"/> Inorgánicos <input type="checkbox"/> Sintéticos <input checked="" type="checkbox"/> Mixtos Decoración <input type="checkbox"/> Lentejuelas <input checked="" type="checkbox"/> Objetos de Metal <input type="checkbox"/> Encaje <input type="checkbox"/> Bordado <input checked="" type="checkbox"/> Otros ¿Cuáles? Cordones dorados	Técnica <input checked="" type="checkbox"/> Cocido <input type="checkbox"/> Mano <input checked="" type="checkbox"/> Máquina <input type="checkbox"/> Bordado <input type="checkbox"/> Mano <input type="checkbox"/> Máquina <input type="checkbox"/> Tejido <input type="checkbox"/> Mano <input type="checkbox"/> Máquina <input type="checkbox"/> Pegado <input type="checkbox"/> Otros ¿Cuáles?.....	Accesorios Imagen Virgen <input checked="" type="checkbox"/> Sombrero <input type="checkbox"/> Zapatos <input checked="" type="checkbox"/> Velo <input checked="" type="checkbox"/> Otros ¿Cuáles? Cinturón Imagen Niño <input type="checkbox"/> Sombrero <input type="checkbox"/> Zapatos <input type="checkbox"/> Velo <input type="checkbox"/> Otros ¿Cuáles?.....
PROCEDENCIA		
Donante: Marcela Mejía Motivo _____ Ciudad: _____ Ibarra _____ Fecha de entrega: 28- feb- 2015		



FOTOGRAFÍAS	
	
<i>Virgen Lateral</i>	<i>Niño Jesús</i>
Descripción: traje elaborado en paño de dos partes, chaqueta roja y falda de color negro, que representa al cuerpo de bomberos, el cuello de color negro se observa dos insignias de armas elaboradas en oro, y una escarapelo con el nombre del donante.	
Cinturón: De cuero color negro, con una franja dorada en el centro, y hebilla dorada	
Velo: elaborado en tul de color negro	
Sombrero: color negro, en el centro se observa el escudo del cuerpo de bomberos, al contorno greca de color dorado.	
Traje Niño: traje elaborado en dos partes, falda de color negro y capa color rojo con cuatro botones.	
Virgen Anterior OBSERVACIONES: Se observó hongos producidos por la humedad.	
Fecha de registro: 09-06-2015 Investigador: Viviana Cuásquer	

 UNIVERSIDAD POLITÉCNICA ESTATAL DEL CARCHI FACULTAD DE INDUSTRIAS AGROPECUARIAS Y CIENCIAS AMBIENTALES  ESCUELA DE TURISMO Y ECOTURISMO FICHA PARA INVENTARIO DEL VESTUARIO (BIENES MUEBLES CULTURALES) DE LA VPH		
DATOS DE LA INSTITUCIÓN RESPONSABLE DE LA CUSTODIA NOMBRE DE LA INSTITUCIÓN: Vicaría Foránea De Huaca DIRECCIÓN: Calle 8 de Diciembre y Gonzáles Suárez TELÉFONO: 2973-033 NOMBRE DEL CUSTODIO: Ángel Salazar		Nº FICHA. 074 CÓDIGO DEL BIEN: CSPH-H-SVP-074
DESCRIPCIÓN		
TIPO DE PRENDA Textil (Vestido) ESTADO DE CONSERVACIÓN <input checked="" type="checkbox"/> BUENO <input type="checkbox"/> REGULAR <input type="checkbox"/> MALO	DIMENSIONES FIGURA VIRGEN Alto: 1,29m Ancho: 0,67m Manga: 0,50m Pierna: 0,95m Manto: 3,00 x 1,91	DIMENSIONES FIGURA NIÑO JESÚS Alto: 0,34m Ancho: 0,42m Manga: Pierna: 0,19m Manto:
Materiales <input type="checkbox"/> Orgánicos <input type="checkbox"/> Inorgánicos <input type="checkbox"/> Sintéticos <input checked="" type="checkbox"/> Mixtos Decoración <input type="checkbox"/> Lentejuelas <input type="checkbox"/> Objetos de Metal <input type="checkbox"/> Encaje <input type="checkbox"/> Bordado <input checked="" type="checkbox"/> Otros ¿Cuáles? Cinta	Técnica <input checked="" type="checkbox"/> Cocido <input type="checkbox"/> Mano <input checked="" type="checkbox"/> Máquina <input type="checkbox"/> Bordado <input type="checkbox"/> Mano <input type="checkbox"/> Máquina <input type="checkbox"/> Tejido <input type="checkbox"/> Mano <input type="checkbox"/> Máquina <input type="checkbox"/> Pegado <input type="checkbox"/> Otros ¿Cuáles?.....	Accesorios Imagen Virgen <input type="checkbox"/> Sombrero <input type="checkbox"/> Zapatos <input type="checkbox"/> Velo <input checked="" type="checkbox"/> Otros ¿Cuáles? Cinturón Imagen Niño <input type="checkbox"/> Sombrero <input type="checkbox"/> Zapatos <input type="checkbox"/> Velo <input type="checkbox"/> Otros ¿Cuáles?.....
PROCEDENCIA		
Donante: Anónimo Motivo _____ Ciudad _____ Fecha de entrega: _____		



FOTOGRAFÍAS	
	
<i>Virgen Lateral</i>	<i>Niño Jesús</i>
Descripción: Traje negro con estampado color dorado, en la pierna se observa dos lazos, y al filo de la pierna 10cm de fleco color amarillo.	
Cinturón: Estampado color negro, contorno amarillo.	
Manto: Elaborada en velo de color amarillo, contorno con cinta de color negro y greca amarilla en el centro de la cinta.	
Traje Niño: Elaborado en velo de color amarillo, contorno de la capa y filo de la pierna cinta negra y greca amarilla.	
Virgen Anterior OBSERVACIONES:	
Fecha de registro: 12-06-2015 Investigador: Viviana Cuásquer	

 UNIVERSIDAD POLITÉCNICA ESTATAL DEL CARCHI FACULTAD DE INDUSTRIAS AGROPECUARIAS Y CIENCIAS AMBIENTALES 		
ESCUELA DE TURISMO Y ECOTURISMO FICHA PARA INVENTARIO DEL VESTUARIO (BIENES MUEBLES CULTURALES) DE LA VPH		
DATOS DE LA INSTITUCIÓN RESPONSABLE DE LA CUSTODIA NOMBRE DE LA INSTITUCIÓN: Vicaría Foránea De Huaca DIRECCIÓN: Calle 8 de Diciembre y Gonzáles Suárez TELÉFONO: 2973-033 NOMBRE DEL CUSTODIO: Ángel Salazar		Nº FICHA. 075 CÓDIGO DEL BIEN: CSPH-H-SVP-075
DESCRIPCIÓN		
TIPO DE PRENDA Textil (Vestido) ESTADO DE CONSERVACIÓN <input checked="" type="checkbox"/> BUENO <input type="checkbox"/> REGULAR <input type="checkbox"/> MALO	DIMENSIONES FIGURA VIRGEN Alto: 1,39m Ancho: 1,92m Manga: 0,65m Pierna: 1,00m Manto: 3,10m x 1,69 m	DIMENSIONES FIGURA NIÑO JESÚS Alto: 0,35m Ancho: 0,44m Manga: 0,25m Pierna: Manto:
Materiales <input type="checkbox"/> Orgánicos <input type="checkbox"/> Inorgánicos <input type="checkbox"/> Sintéticos <input checked="" type="checkbox"/> Mixtos Decoración <input type="checkbox"/> Lentejuelas <input type="checkbox"/> Objetos de Metal <input type="checkbox"/> Encaje <input type="checkbox"/> Bordado <input checked="" type="checkbox"/> Otros ¿Cuáles? Greca, cinta	Técnica <input checked="" type="checkbox"/> Cocido <input type="checkbox"/> Mano <input checked="" type="checkbox"/> Máquina <input type="checkbox"/> Bordado <input type="checkbox"/> Mano <input type="checkbox"/> Máquina <input type="checkbox"/> Tejido <input type="checkbox"/> Mano <input type="checkbox"/> Máquina <input type="checkbox"/> Pegado <input type="checkbox"/> Otros ¿Cuáles?.....	Accesorios Imagen Virgen <input type="checkbox"/> Sombrero <input type="checkbox"/> Zapatos <input type="checkbox"/> Velo <input checked="" type="checkbox"/> Otros ¿Cuáles? Cinturón Imagen Niño <input type="checkbox"/> Sombrero <input type="checkbox"/> Zapatos <input type="checkbox"/> Velo <input type="checkbox"/> Otros ¿Cuáles?.....
PROCEDENCIA		
Donante: Anónimo Motivo _____ Ciudad _____ Fecha de entrega: _____		

FOTOGRAFÍAS	
	
<i>Virgen Lateral</i>	<i>Niño Jesús</i>
Descripción: Traje elaborado en organza color lila, estampado de motivos florales, contorno del cuello y puños está decorado con greca plateada.	
Cinturón: Elaborado en chiffon de color lila, rectangular.	
Manto: Elaborada en velo, color lila, semiredonda, contorno con greca plateada.	
Traje Niño: Elaborado en organza de color lila con estampado de motivos florales, no se identifica la cintura, el contorno del cuello está decorado con greca plateada. Tiene una capa elaborada en terciopelo de color lila y el contorno está decorado con greca.	
Virgen Anterior OBSERVACIONES:	
Fecha de registro: 12-06-2015 Investigador: Viviana Cuásquer	

 UNIVERSIDAD POLITÉCNICA ESTATAL DEL CARCHI FACULTAD DE INDUSTRIAS AGROPECUARIAS Y CIENCIAS AMBIENTALES 		
ESCUELA DE TURISMO Y ECOTURISMO FICHA PARA INVENTARIO DEL VESTUARIO (BIENES MUEBLES CULTURALES) DE LA VPH		
DATOS DE LA INSTITUCIÓN RESPONSABLE DE LA CUSTODIA NOMBRE DE LA INSTITUCIÓN: Vicaría Foránea De Huaca DIRECCIÓN: Calle 8 de Diciembre y Gonzáles Suárez TELÉFONO: 2973-033 NOMBRE DEL CUSTODIO: Ángel Salazar		Nº FICHA. 076 CÓDIGO DEL BIEN: CSPH-H-SVP-076
DESCRIPCIÓN		
TIPO DE PRENDA Textil (Vestido) ESTADO DE CONSERVACIÓN <input checked="" type="checkbox"/> BUENO <input type="checkbox"/> REGULAR <input type="checkbox"/> MALO	DIMENSIONES FIGURA VIRGEN Alto: 1,47m Ancho: 1,10 m Manga: 0,60m Pierna: 1,02m Manto: 2,00 x 2,85m	DIMENSIONES FIGURA NIÑO JESÚS Alto: 0,44m Ancho: 0,45m Manga: 0,15m Pierna: 0,26 Manto:
Materiales <input type="checkbox"/> Orgánicos <input type="checkbox"/> Inorgánicos <input type="checkbox"/> Sintéticos <input checked="" type="checkbox"/> Mixtos Decoración <input checked="" type="checkbox"/> Lentejuelas <input type="checkbox"/> Objetos de Metal <input type="checkbox"/> Encaje <input type="checkbox"/> Bordado <input checked="" type="checkbox"/> Otros ¿Cuáles? Pedrería	Técnica <input checked="" type="checkbox"/> Cocido <input type="checkbox"/> Mano <input checked="" type="checkbox"/> Máquina <input type="checkbox"/> Bordado <input type="checkbox"/> Mano <input type="checkbox"/> Máquina <input type="checkbox"/> Tejido <input type="checkbox"/> Mano <input type="checkbox"/> Máquina <input type="checkbox"/> Pegado <input type="checkbox"/> Otros ¿Cuáles?.....	Accesorios Imagen Virgen <input type="checkbox"/> Sombrero <input type="checkbox"/> Zapatos <input type="checkbox"/> Velo <input type="checkbox"/> Otros ¿Cuáles? Cinturón Imagen Niño <input type="checkbox"/> Sombrero <input type="checkbox"/> Zapatos <input type="checkbox"/> Velo <input type="checkbox"/> Otros ¿Cuáles?.....
PROCEDENCIA		
Donante: Anónimo Motivo _____ Ciudad _____ Fecha de entrega: _____		



FOTOGRAFÍAS	
	
	
	<p style="text-align: center;">Virgen Lateral</p> <p style="text-align: center;">Niño Jesús</p>
Descripción: Traje blanco elaborado en chantilly, sin mayor decoración.	
Manto: Elaborada en velo de color blanco, contorno decorado con tela chantilly, se observa pedrería y lentejuelas.	
Traje Niño: Traje color blanco, talle elaborado en velo, pierna y mangas elaborado en chantilly	
Virgen Anterior OBSERVACIONES:	
Fecha de registro: 12-06-2015 Investigador: Viviana Cuásquer	

 UNIVERSIDAD POLITÉCNICA ESTATAL DEL CARCHI FACULTAD DE INDUSTRIAS AGROPECUARIAS Y CIENCIAS AMBIENTALES 		
ESCUELA DE TURISMO Y ECOTURISMO FICHA PARA INVENTARIO DEL VESTUARIO (BIENES MUEBLES CULTURALES) DE LA VPH		
DATOS DE LA INSTITUCIÓN RESPONSABLE DE LA CUSTODIA NOMBRE DE LA INSTITUCIÓN: Vicaría Foránea De Huaca DIRECCIÓN: Calle 8 de Diciembre y Gonzáles Suárez TELÉFONO: 2973-033 NOMBRE DEL CUSTODIO: Ángel Salazar		Nº FICHA. 077 CÓDIGO DEL BIEN: CSPH-H-SVP-077
DESCRIPCIÓN		
TIPO DE PRENDA Textil (Vestido) ESTADO DE CONSERVACIÓN <input checked="" type="checkbox"/> BUENO <input type="checkbox"/> REGULAR <input type="checkbox"/> MALO	DIMENSIONES FIGURA VIRGEN Alto: 1,40 m Ancho: 1,55m Manga: 0,57m Pierna: 0,93m Manto: 2,50m x 2,85m	DIMENSIONES FIGURA NIÑO JESÚS Alto: 0,50m Ancho: 0,45m Manga: 0,17m Pierna: Manto: 0,20m
Materiales <input type="checkbox"/> Orgánicos <input type="checkbox"/> Inorgánicos <input type="checkbox"/> Sintéticos <input checked="" type="checkbox"/> Mixtos Decoración <input type="checkbox"/> Lentejuelas <input type="checkbox"/> Objetos de Metal <input checked="" type="checkbox"/> Encaje <input type="checkbox"/> Bordado <input checked="" type="checkbox"/> Otros ¿Cuáles? Apliques	Técnica <input checked="" type="checkbox"/> Cocido <input type="checkbox"/> Mano <input checked="" type="checkbox"/> Máquina <input type="checkbox"/> Bordado <input type="checkbox"/> Mano <input type="checkbox"/> Máquina <input type="checkbox"/> Tejido <input type="checkbox"/> Mano <input type="checkbox"/> Máquina <input type="checkbox"/> Pegado <input type="checkbox"/> Otros ¿Cuáles?.....	Accesorios Imagen Virgen <input type="checkbox"/> Sombrero <input type="checkbox"/> Zapatos <input type="checkbox"/> Velo <input type="checkbox"/> Otros ¿Cuáles? Cinturón Imagen Niño <input type="checkbox"/> Sombrero <input type="checkbox"/> Zapatos <input type="checkbox"/> Velo <input type="checkbox"/> Otros ¿Cuáles?.....
PROCEDENCIA		
Donante: Anónimo Motivo _____ Ciudad _____ Fecha de entrega: _____		



FOTOGRAFÍAS	
	
<i>Virgen Lateral</i>	<i>Niño Jesús</i>
Descripción: Traje de color ladrillo elaborado en terciopelo, el cuello y contorno de puños está cubierto con encaje amarillo, en el talle se observa varias flores elaboradas de encaje, en la pierna dos franjas verticales de encaje, y en el centro flores.	
Cinturón: Elaborado en terciopelo de color verde estampado motivos florales en diferentes colores, con un fleco inferior color crema.	
Manto: Elaborada en terciopelo estampada con motivos florales, el contorno tiene un fleco color crema	
Traje Niño: Elaborado en velo de color ladrillo. El contorno del cuello está decorado con encaje y apliques plateados de motivos florales, con capa color verde de terciopelo.	
Virgen Anterior OBSERVACIONES:	
Fecha de registro: 12-06-2015 Investigador: Viviana Cuásquer	

 UNIVERSIDAD POLITÉCNICA ESTATAL DEL CARCHI FACULTAD DE INDUSTRIAS AGROPECUARIAS Y CIENCIAS AMBIENTALES  ESCUELA DE TURISMO Y ECOTURISMO FICHA PARA INVENTARIO DEL VESTUARIO (BIENES MUEBLES CULTURALES) DE LA VPH		
DATOS DE LA INSTITUCIÓN RESPONSABLE DE LA CUSTODIA NOMBRE DE LA INSTITUCIÓN: Vicaría Foránea De Huaca DIRECCIÓN: Calle 8 de Diciembre y Gonzáles Suárez TELÉFONO: 2973-033 NOMBRE DEL CUSTODIO: Ángel Salazar		Nº FICHA. 078 CÓDIGO DEL BIEN: CSPH-H-SVP-078
DESCRIPCIÓN		
TIPO DE PRENDA Textil (Vestido) ESTADO DE CONSERVACIÓN <input checked="" type="checkbox"/> BUENO <input type="checkbox"/> REGULAR <input type="checkbox"/> MALO	DIMENSIONES FIGURA VIRGEN Alto: 1,30m Ancho: 1,20m Manga: 0,55m Pierna: 0,85m Manto: 2,50m	DIMENSIONES FIGURA NIÑO JESÚS Alto: 0,45m Ancho: 0,51m Manga: Pierna: 0,25m Manto: 0,35m x 0,40m
Materiales <input type="checkbox"/> Orgánicos <input type="checkbox"/> Inorgánicos <input type="checkbox"/> Sintéticos <input checked="" type="checkbox"/> Mixtos Decoración <input checked="" type="checkbox"/> Lentejuelas <input type="checkbox"/> Objetos de Metal <input checked="" type="checkbox"/> Encaje <input type="checkbox"/> Bordado <input checked="" type="checkbox"/> Otros ¿Cuáles? Pedrería	Técnica <input checked="" type="checkbox"/> Cocido <input type="checkbox"/> Mano <input checked="" type="checkbox"/> Máquina <input type="checkbox"/> Bordado <input type="checkbox"/> Mano <input type="checkbox"/> Máquina <input type="checkbox"/> Tejido <input type="checkbox"/> Mano <input type="checkbox"/> Máquina <input type="checkbox"/> Pegado <input type="checkbox"/> Otros ¿Cuáles?.....	Accesorios Imagen Virgen <input type="checkbox"/> Sombrero <input type="checkbox"/> Zapatos <input type="checkbox"/> Velo <input checked="" type="checkbox"/> Otros ¿Cuáles? Cinturón Imagen Niño <input type="checkbox"/> Sombrero <input type="checkbox"/> Zapatos <input type="checkbox"/> Velo <input type="checkbox"/> Otros ¿Cuáles?.....
PROCEDENCIA		
Donante: Juan Villota Motivo _____ Ciudad _____ Fecha de entrega: _____		



FOTOGRAFÍAS		
		
	<i>Virgen Lateral</i>	<i>Niño Jesús</i>
Descripción: Elaborado en cuerina negra con estampado dorado que asemeja a lentejuelas, contorno de puños, y cuello decorado con encaje color blanco Cinturón: Elaborado en terciopelo de color café, el contorno tiene encaje de color blanco y el centro una flor elaborada en lentejuelas doradas Manto: Elaborada en terciopelo con estampado de color café, al contorno se observa fleco. Traje Niño: Traje color café, elaborado en terciopelo y cuerina con estampado dorado; al contorno de las mangas está decorado con fleco y encaje		
Virgen Anterior OBSERVACIONES: Se observa manchas color negro en el hombro derecho.		
Fecha de registro: 12-06-2015 Investigador: Viviana Cuásquer		

 UNIVERSIDAD POLITÉCNICA ESTATAL DEL CARCHI FACULTAD DE INDUSTRIAS AGROPECUARIAS Y CIENCIAS AMBIENTALES  ESCUELA DE TURISMO Y ECOTURISMO FICHA PARA INVENTARIO DEL VESTUARIO (BIENES MUEBLES CULTURALES) DE LA VPH		
DATOS DE LA INSTITUCIÓN RESPONSABLE DE LA CUSTODIA NOMBRE DE LA INSTITUCIÓN: Vicaría Foránea De Huaca DIRECCIÓN: Calle 8 de Diciembre y Gonzáles Suárez TELÉFONO: 2973-033 NOMBRE DEL CUSTODIO: Ángel Salazar		Nº FICHA. 079 CÓDIGO DEL BIEN: CSPH-H-SVP-079
DESCRIPCIÓN		
TIPO DE PRENDA Textil (Vestido) ESTADO DE CONSERVACIÓN <input checked="" type="checkbox"/> BUENO <input type="checkbox"/> REGULAR <input type="checkbox"/> MALO	DIMENSIONES FIGURA VIRGEN Alto: 1,35 m Ancho: 1,15m Manga: 0,45m Pierna: 0,92m Manto: 1,70m x 2,50m	DIMENSIONES FIGURA NIÑO JESÚS Alto: 0,31m Ancho: 0,70m Manga: 0,17m Pierna: Manto:
Materiales <input type="checkbox"/> Orgánicos <input type="checkbox"/> Inorgánicos <input type="checkbox"/> Sintéticos <input checked="" type="checkbox"/> Mixtos Decoración <input type="checkbox"/> Lentejuelas <input type="checkbox"/> Objetos de Metal <input type="checkbox"/> Encaje <input type="checkbox"/> Bordado <input checked="" type="checkbox"/> Otros ¿Cuáles? Greca	Técnica <input checked="" type="checkbox"/> Cocido <input type="checkbox"/> Mano <input checked="" type="checkbox"/> Máquina <input checked="" type="checkbox"/> Bordado <input type="checkbox"/> Mano <input checked="" type="checkbox"/> Máquina <input type="checkbox"/> Tejido <input type="checkbox"/> Mano <input type="checkbox"/> Máquina <input type="checkbox"/> Pegado <input type="checkbox"/> Otros ¿Cuáles?.....	Accesorios Imagen Virgen <input type="checkbox"/> Sombrero <input type="checkbox"/> Zapatos <input type="checkbox"/> Velo <input type="checkbox"/> Otros ¿Cuáles? Imagen Niño <input type="checkbox"/> Sombrero <input type="checkbox"/> Zapatos <input type="checkbox"/> Velo <input type="checkbox"/> Otros ¿Cuáles?.....
PROCEDENCIA		
Donante: Anónimo Motivo _____ Ciudad _____ Fecha de entrega: _____		



FOTOGRAFÍAS	
	 
<i>Virgen Anterior</i>	<i>Virgen Lateral</i> <i>Niño Jesús</i>
Descripción: Traje de color rosado elaborado en seda con estampado de motivos florales; en la pierna se observa un signo bordado en color amarillo. El contorno del cuello está decorado con greca dorada, las mangas tienen forma de campana.	
Manto: De color rosado con estampado dorado, contorno de greca dorada.	
Traje Niño: Elaborado en seda de color rosado con estampado de motivos florales en dorado.	
OBSERVACIONES:	
Fecha de registro: 12-06-2015 Investigador: Viviana Cuásquer	

 UNIVERSIDAD POLITÉCNICA ESTATAL DEL CARCHI FACULTAD DE INDUSTRIAS AGROPECUARIAS Y CIENCIAS AMBIENTALES 		
ESCUELA DE TURISMO Y ECOTURISMO FICHA PARA INVENTARIO DEL VESTUARIO (BIENES MUEBLES CULTURALES) DE LA VPH		
DATOS DE LA INSTITUCIÓN RESPONSABLE DE LA CUSTODIA NOMBRE DE LA INSTITUCIÓN: Vicaría Foránea De Huaca DIRECCIÓN: Calle 8 de Diciembre y Gonzáles Suárez TELÉFONO: 2973-033 NOMBRE DEL CUSTODIO: Ángel Salazar		Nº FICHA. 080 CÓDIGO DEL BIEN: CSPH-H-SVP-080
DESCRIPCIÓN		
TIPO DE PRENDA Textil (Vestido) ESTADO DE CONSERVACIÓN <input checked="" type="checkbox"/> BUENO <input type="checkbox"/> REGULAR <input type="checkbox"/> MALO	DIMENSIONES FIGURA VIRGEN Alto: 1,47m Ancho: 1,10 m Manga: 0,60m Pierna: 1,02m Manto: 2,00 x 2,85m	DIMENSIONES FIGURA NIÑO JESÚS Alto: 0,44m Ancho: 0,45m Manga: 0,15m Pierna: 0,26 Manto:
Materiales <input type="checkbox"/> Orgánicos <input type="checkbox"/> Inorgánicos <input type="checkbox"/> Sintéticos <input checked="" type="checkbox"/> Mixtos Decoración <input checked="" type="checkbox"/> Lentejuelas <input type="checkbox"/> Objetos de Metal <input checked="" type="checkbox"/> Encaje <input type="checkbox"/> Bordado <input type="checkbox"/> Otros ¿Cuáles?	Técnica <input checked="" type="checkbox"/> Cocido <input type="checkbox"/> Mano <input checked="" type="checkbox"/> Máquina <input type="checkbox"/> Bordado <input type="checkbox"/> Mano <input type="checkbox"/> Máquina <input type="checkbox"/> Tejido <input type="checkbox"/> Mano <input type="checkbox"/> Máquina <input type="checkbox"/> Pegado <input type="checkbox"/> Otros ¿Cuáles?.....	Accesorios Imagen Virgen <input type="checkbox"/> Sombrero <input type="checkbox"/> Zapatos <input type="checkbox"/> Velo <input type="checkbox"/> Otros ¿Cuáles? Imagen Niño <input type="checkbox"/> Sombrero <input type="checkbox"/> Zapatos <input type="checkbox"/> Velo <input type="checkbox"/> Otros ¿Cuáles?.....
PROCEDENCIA		
Donante: Anónimo Motivo _____ Ciudad _____ Fecha de entrega: _____		

FOTOGRAFÍAS	
	 
<i>Virgen Lateral</i>	<i>Niño Jesús</i>
Descripción: Elaborado en tul de color fucsia, con fondo de velo. El contorno de cuello, cintura y pecho está decorado con encaje fucsia y lentejuelas plateadas.	
Manto: Elaborada en tul de color fucsia, contorno de lentejuelas plateadas	
Traje Niño: Traje elaborado en tul de color fucsia, contorno de mangas, cuello, cintura, filo de la pierna tiene una cadena de lentejuelas plateadas.	
Virgen Anterior OBSERVACIONES:	
Fecha de registro: 12-06-2015 Investigador: Viviana Cuásquer	

 UNIVERSIDAD POLITÉCNICA ESTATAL DEL CARCHI FACULTAD DE INDUSTRIAS AGROPECUARIAS Y CIENCIAS AMBIENTALES 		
ESCUELA DE TURISMO Y ECOTURISMO FICHA PARA INVENTARIO DEL VESTUARIO (BIENES MUEBLES CULTURALES) DE LA VPH		
DATOS DE LA INSTITUCIÓN RESPONSABLE DE LA CUSTODIA NOMBRE DE LA INSTITUCIÓN: Vicaría Foránea De Huaca DIRECCIÓN: Calle 8 de Diciembre y Gonzáles Suárez TELÉFONO: 2973-033 NOMBRE DEL CUSTODIO: Ángel Salazar		Nº FICHA. 081 CÓDIGO DEL BIEN: CSPH-H-SVP-081
DESCRIPCIÓN		
TIPO DE PRENDA Textil (Vestido) ESTADO DE CONSERVACIÓN <input checked="" type="checkbox"/> BUENO <input type="checkbox"/> REGULAR <input type="checkbox"/> MALO	DIMENSIONES FIGURA VIRGEN Alto: 1,40m Ancho: 1,30m Manga: 0,55m Pierna: 1,00m Manto: 2,95m x 2,10m	DIMENSIONES FIGURA NIÑO JESÚS Alto: Ancho: Manga: Pierna: Manto:
Materiales <input type="checkbox"/> Orgánicos <input type="checkbox"/> Inorgánicos <input type="checkbox"/> Sintéticos <input checked="" type="checkbox"/> Mixtos Decoración <input type="checkbox"/> Lentejuelas <input type="checkbox"/> Objetos de Metal <input checked="" type="checkbox"/> Encaje <input type="checkbox"/> Bordado <input checked="" type="checkbox"/> Otros ¿Cuáles? Pedrería, apliques	Técnica <input checked="" type="checkbox"/> Cocido <input type="checkbox"/> Mano <input checked="" type="checkbox"/> Máquina <input type="checkbox"/> Bordado <input type="checkbox"/> Mano <input type="checkbox"/> Máquina <input type="checkbox"/> Tejido <input type="checkbox"/> Mano <input type="checkbox"/> Máquina <input type="checkbox"/> Pegado <input type="checkbox"/> Otros ¿Cuáles?.....	Accesorios Imagen Virgen <input type="checkbox"/> Sombrero <input type="checkbox"/> Zapatos <input type="checkbox"/> Velo <input checked="" type="checkbox"/> Otros ¿Cuáles? Cinturón Imagen Niño <input type="checkbox"/> Sombrero <input type="checkbox"/> Zapatos <input type="checkbox"/> Velo <input type="checkbox"/> Otros ¿Cuáles?.....
PROCEDENCIA		
Donante: Anónimo Motivo _____ Ciudad _____ Fecha de entrega: _____		



FOTOGRAFÍAS	
	
<i>Virgen Lateral</i>	<i>Niño Jesús</i>
Descripción: Traje elaborado en tul de color taxo, desde los hombros al pecho se observa apliques de motivos florales en forma de collar	
Cinturón: Elaborado en tul, el centro en forma circular está decorado con apliques de motivos florales, el contorno tiene encaje.	
Manto: Elaborado en tul con fondo de velo, color taxo.	
Virgen Anterior OBSERVACIONES: No hay traje de niño	
Fecha de registro: 12-06-2015 Investigador: Viviana Cuásquer	

 UNIVERSIDAD POLITÉCNICA ESTATAL DEL CARCHI FACULTAD DE INDUSTRIAS AGROPECUARIAS Y CIENCIAS AMBIENTALES  ESCUELA DE TURISMO Y ECOTURISMO FICHA PARA INVENTARIO DEL VESTUARIO (BIENES MUEBLES CULTURALES) DE LA VPH		
DATOS DE LA INSTITUCIÓN RESPONSABLE DE LA CUSTODIA NOMBRE DE LA INSTITUCIÓN: Vicaría Foránea De Huaca DIRECCIÓN: Calle 8 de Diciembre y Gonzáles Suárez TELÉFONO: 2973-033 NOMBRE DEL CUSTODIO: Ángel Salazar		Nº FICHA. 082 CÓDIGO DEL BIEN: CSPH-H-SVP-082
DESCRIPCIÓN		
TIPO DE PRENDA Textil (Vestido) ESTADO DE CONSERVACIÓN <input checked="" type="checkbox"/> BUENO <input type="checkbox"/> REGULAR <input type="checkbox"/> MALO	DIMENSIONES FIGURA VIRGEN Alto: 1,30m Ancho: 1,30m Manga: 0,50m Pierna: 0,90m Manto: 2,00m	DIMENSIONES FIGURA NIÑO JESÚS Alto: 0,35m Ancho: 0,45m Manga: 0,15m Pierna: 0,22m Manto: 0,30m x 0,30m
Materiales <input type="checkbox"/> Orgánicos <input type="checkbox"/> Inorgánicos <input type="checkbox"/> Sintéticos <input checked="" type="checkbox"/> Mixtos Decoración <input checked="" type="checkbox"/> Lentejuelas <input type="checkbox"/> Objetos de Metal <input type="checkbox"/> Encaje <input type="checkbox"/> Bordado <input checked="" type="checkbox"/> Otros ¿Cuáles? Greca	Técnica <input checked="" type="checkbox"/> Cocido <input type="checkbox"/> Mano <input checked="" type="checkbox"/> Máquina <input type="checkbox"/> Bordado <input type="checkbox"/> Mano <input type="checkbox"/> Máquina <input type="checkbox"/> Tejido <input type="checkbox"/> Mano <input type="checkbox"/> Máquina <input type="checkbox"/> Pegado <input type="checkbox"/> Otros ¿Cuáles?.....	Accesorios Imagen Virgen <input type="checkbox"/> Sombrero <input type="checkbox"/> Zapatos <input type="checkbox"/> Velo <input checked="" type="checkbox"/> Otros ¿Cuáles? Cinturón Imagen Niño <input type="checkbox"/> Sombrero <input type="checkbox"/> Zapatos <input type="checkbox"/> Velo <input type="checkbox"/> Otros ¿Cuáles?.....
PROCEDENCIA		
Donante: Anónimo Motivo _____ Ciudad _____ Fecha de entrega: _____		



FOTOGRAFÍAS	
	 
<i>Virgen Lateral</i>	<i>Niño Jesús</i>
Descripción: Traje elaborado en tul de color naranja fosforescente, al contorno de cuello, puños y filo de la pierna está decorado con lentejuelas plateadas y naranja a forma de trenza, además se observa greca plateada en forma de X.	
Cinturón: El centro en forma de rombo está decorado con tres trenzas de lentejuelas naranja, plateada y greca plateada.	
Manto: Elaborada en tul naranja fosforescente, la esquina de cada lado se observa lentejuelas de color plateado y naranja, y al contorno greca plateada.	
Traje Niño: Contorno del cuello, filo de la pierna y contorno de la capa se observa greca de color plateada. En la pierna y puños, lentejuelas plateadas y naranja en forma de trenza.	
Virgen Anterior OBSERVACIONES: Se observa manchas en el fondo.	
Fecha de registro: 12-06-2015 Investigador: Viviana Cuásquer	

 UNIVERSIDAD POLITÉCNICA ESTATAL DEL CARCHI FACULTAD DE INDUSTRIAS AGROPECUARIAS Y CIENCIAS AMBIENTALES 		
ESCUELA DE TURISMO Y ECOTURISMO FICHA PARA INVENTARIO DEL VESTUARIO (BIENES MUEBLES CULTURALES) DE LA VPH		
DATOS DE LA INSTITUCIÓN RESPONSABLE DE LA CUSTODIA NOMBRE DE LA INSTITUCIÓN: Vicaría Foránea De Huaca DIRECCIÓN: Calle 8 de Diciembre y Gonzáles Suárez TELÉFONO: 2973-033 NOMBRE DEL CUSTODIO: Ángel Salazar		Nº FICHA. 083 CÓDIGO DEL BIEN: CSPH-H-SVP-083
DESCRIPCIÓN		
TIPO DE PRENDA Textil (Vestido) ESTADO DE CONSERVACIÓN <input checked="" type="checkbox"/> BUENO <input type="checkbox"/> REGULAR <input type="checkbox"/> MALO	DIMENSIONES FIGURA VIRGEN Alto: 1,45m Ancho: 1,30m Manga: 0,55m Pierna: 1,10m Manto: 1,50m x 2,95m	DIMENSIONES FIGURA NIÑO JESÚS Alto: 0,50m Ancho: 0,45m Manga: 0,16m Pierna: 0,35m Manto:
Materiales <input type="checkbox"/> Orgánicos <input type="checkbox"/> Inorgánicos <input type="checkbox"/> Sintéticos <input checked="" type="checkbox"/> Mixtos Decoración <input type="checkbox"/> Lentejuelas <input type="checkbox"/> Objetos de Metal <input type="checkbox"/> Encaje <input type="checkbox"/> Bordado <input checked="" type="checkbox"/> Otros ¿Cuáles? Greca	Técnica <input checked="" type="checkbox"/> Cocido <input type="checkbox"/> Mano <input checked="" type="checkbox"/> Máquina <input type="checkbox"/> Bordado <input type="checkbox"/> Mano <input type="checkbox"/> Máquina <input type="checkbox"/> Tejido <input type="checkbox"/> Mano <input type="checkbox"/> Máquina <input type="checkbox"/> Pegado <input type="checkbox"/> Otros ¿Cuáles?.....	Accesorios Imagen Virgen <input type="checkbox"/> Sombrero <input type="checkbox"/> Zapatos <input type="checkbox"/> Velo <input checked="" type="checkbox"/> Otros ¿Cuáles? Cinturón Imagen Niño <input type="checkbox"/> Sombrero <input type="checkbox"/> Zapatos <input type="checkbox"/> Velo <input type="checkbox"/> Otros ¿Cuáles?.....
PROCEDENCIA		
Donante: Anónimo Motivo _____ Ciudad _____ Fecha de entrega: _____		

FOTOGRAFÍAS	
	
<i>Virgen Lateral</i>	<i>Niño Jesús</i>
Descripción: Traje elaborado en randa de color morado con estampado de color dorado de motivos florales. Contorno del cuello, puños, y filo de la pierna decorado con greca dorada.	
Manto: Elaborada en randa color morado, tiene fondo de velo color lila. Contorno con greca dorada en forma de triángulos.	
Traje Niño: contorno del cuello, cintura, y puños decorado con greca dorada	
Virgen Anterior OBSERVACIONES:	
Fecha de registro: 12-06-2015 Investigador: Viviana Cuásquer	

 UNIVERSIDAD POLITÉCNICA ESTATAL DEL CARCHI FACULTAD DE INDUSTRIAS AGROPECUARIAS Y CIENCIAS AMBIENTALES 		
ESCUELA DE TURISMO Y ECOTURISMO FICHA PARA INVENTARIO DEL VESTUARIO (BIENES MUEBLES CULTURALES) DE LA VPH		
DATOS DE LA INSTITUCIÓN RESPONSABLE DE LA CUSTODIA NOMBRE DE LA INSTITUCIÓN: Vicaría Foránea De Huaca DIRECCIÓN: Calle 8 de Diciembre y Gonzáles Suárez TELÉFONO: 2973-033 NOMBRE DEL CUSTODIO: Ángel Salazar		Nº FICHA. 084 CÓDIGO DEL BIEN: CSPH-H-SVP-084
DESCRIPCIÓN		
TIPO DE PRENDA Textil (Vestido) ESTADO DE CONSERVACIÓN <input checked="" type="checkbox"/> BUENO <input type="checkbox"/> REGULAR <input type="checkbox"/> MALO	DIMENSIONES FIGURA VIRGEN Alto: 1,45m Ancho: 1,60m Manga: 0,50m Pierna: 1,05m Manto: 2,00m x 2,89	DIMENSIONES FIGURA NIÑO JESÚS Alto: 0,40m Ancho: 0,55m Manga: 0,27m Pierna: 0,24m Manto: 0,31m x 0,31m
Materiales <input type="checkbox"/> Orgánicos <input type="checkbox"/> Inorgánicos <input type="checkbox"/> Sintéticos <input checked="" type="checkbox"/> Mixtos Decoración <input checked="" type="checkbox"/> Lentejuelas <input type="checkbox"/> Objetos de Metal <input type="checkbox"/> Encaje <input type="checkbox"/> Bordado <input checked="" type="checkbox"/> Otros ¿Cuáles? Greca, apliques	Técnica <input checked="" type="checkbox"/> Cocido <input type="checkbox"/> Mano <input checked="" type="checkbox"/> Máquina <input type="checkbox"/> Bordado <input type="checkbox"/> Mano <input type="checkbox"/> Máquina <input type="checkbox"/> Tejido <input type="checkbox"/> Mano <input type="checkbox"/> Máquina <input type="checkbox"/> Pegado <input type="checkbox"/> Otros ¿Cuáles?.....	Accesorios Imagen Virgen <input type="checkbox"/> Sombrero <input type="checkbox"/> Zapatos <input type="checkbox"/> Velo <input type="checkbox"/> Otros ¿Cuáles? Imagen Niño <input type="checkbox"/> Sombrero <input type="checkbox"/> Zapatos <input type="checkbox"/> Velo <input type="checkbox"/> Otros ¿Cuáles?.....
PROCEDENCIA		
Donante: Anónimo Motivo _____ Ciudad _____ Fecha de entrega: _____		



FOTOGRAFÍAS	
	
<i>Virgen Lateral</i>	<i>Niño Jesús</i>
Descripción: Traje color lila elaborado en tul escarchado, forro de velo. Contorno de los puños, filo de la pierna y talle están decorado con lentejuelas amarilla y morada en forma de trenza.	
Cinturón: El centro en forma de rombo está decorado con lentejuelas y al contorno greca de color dorado.	
Manto: El contorno y esquinas de cada lado están decorado con greca dorada.	
Traje Niño: La falda está elaborado en dos capas, decorado con greca dorada y lentejuelas.	
Virgen Anterior OBSERVACIONES:	
Fecha de registro: 12-06-2015 Investigador: Viviana Cuásquer	

 UNIVERSIDAD POLITÉCNICA ESTATAL DEL CARCHI FACULTAD DE INDUSTRIAS AGROPECUARIAS Y CIENCIAS AMBIENTALES 		
ESCUELA DE TURISMO Y ECOTURISMO FICHA PARA INVENTARIO DEL VESTUARIO (BIENES MUEBLES CULTURALES) DE LA VPH		
DATOS DE LA INSTITUCIÓN RESPONSABLE DE LA CUSTODIA NOMBRE DE LA INSTITUCIÓN: Vicaría Foránea De Huaca DIRECCIÓN: Calle 8 de Diciembre y Gonzáles Suárez TELÉFONO: 2973-033 NOMBRE DEL CUSTODIO: Ángel Salazar		Nº FICHA. 085 CÓDIGO DEL BIEN: CSPH-H-SVP-085
DESCRIPCIÓN		
TIPO DE PRENDA Textil (Vestido) ESTADO DE CONSERVACIÓN <input checked="" type="checkbox"/> BUENO <input type="checkbox"/> REGULAR <input type="checkbox"/> MALO	DIMENSIONES FIGURA VIRGEN Alto: 1,45m Ancho: 1,68m Manga: 0,60m Pierna: 1,00m Manto: 1,40m x 2,75m	DIMENSIONES FIGURA NIÑO JESÚS Alto: 0,48m Ancho: 0,55m Manga: 0,18m Pierna: 0,34m Manto:
Materiales <input type="checkbox"/> Orgánicos <input type="checkbox"/> Inorgánicos <input type="checkbox"/> Sintéticos <input checked="" type="checkbox"/> Mixtos Decoración <input type="checkbox"/> Lentejuelas <input type="checkbox"/> Objetos de Metal <input type="checkbox"/> Encaje <input type="checkbox"/> Bordado <input checked="" type="checkbox"/> Otros ¿Cuáles? Greca, rosas doradas	Técnica <input checked="" type="checkbox"/> Cocido <input type="checkbox"/> Mano <input checked="" type="checkbox"/> Máquina <input type="checkbox"/> Bordado <input type="checkbox"/> Mano <input type="checkbox"/> Máquina <input type="checkbox"/> Tejido <input type="checkbox"/> Mano <input type="checkbox"/> Máquina <input type="checkbox"/> Pegado <input type="checkbox"/> Otros ¿Cuáles?.....	Accesorios Imagen Virgen <input type="checkbox"/> Sombrero <input type="checkbox"/> Zapatos <input type="checkbox"/> Velo <input checked="" type="checkbox"/> Otros ¿Cuáles? Cinturón Imagen Niño <input type="checkbox"/> Sombrero <input type="checkbox"/> Zapatos <input type="checkbox"/> Velo <input type="checkbox"/> Otros ¿Cuáles?.....
PROCEDENCIA		
Donante: Anónimo Motivo _____ Ciudad _____ Fecha de entrega: _____		



FOTOGRAFÍAS	
	
<i>Virgen Lateral</i>	<i>Niño Jesús</i>
Descripción: Traje elaborado en tela de camiseta color rojo escarchada, contorno del cuello, puños, y filo de la pierna se encuentra decorado con greca dorada.	
Cinturón: Contorno cubierto con greca dorada, al lado derecho tiene un adorno elaborado con flores plásticas pequeñas color dorado.	
Manto: Contorno de la capa está decorado con greca dorada	
Traje Niño: Traje rojo. Contorno del cuello, puños y filo de la pierna está decorado con greca dorada. En el centro de la cintura se observa flores doradas.	
Virgen Anterior OBSERVACIONES: Parte de la decoración del cinturón esta descuido.	
Fecha de registro: 12-06-2015 Investigador: Viviana Cuásquer	

 UNIVERSIDAD POLITÉCNICA ESTATAL DEL CARCHI FACULTAD DE INDUSTRIAS AGROPECUARIAS Y CIENCIAS AMBIENTALES ESCUELA DE TURISMO Y ECOTURISMO FICHA PARA INVENTARIO DEL VESTUARIO (BIENES MUEBLES CULTURALES) DE LA VPH		
DATOS DE LA INSTITUCIÓN RESPONSABLE DE LA CUSTODIA NOMBRE DE LA INSTITUCIÓN: Vicaría Foránea De Huaca DIRECCIÓN: Calle 8 de Diciembre y Gonzáles Suárez TELÉFONO: 2973-033 NOMBRE DEL CUSTODIO: Ángel Salazar		Nº FICHA. 086 CÓDIGO DEL BIEN: CSPH-H-SVP-086
DESCRIPCIÓN		
TIPO DE PRENDA Textil (Vestido) ESTADO DE CONSERVACIÓN <input checked="" type="checkbox"/> BUENO <input type="checkbox"/> REGULAR <input type="checkbox"/> MALO	DIMENSIONES FIGURA VIRGEN Alto: 1,60m Ancho: 2,00 m Manga: 0,66m Pierna: 115 m Manto: 3,80m x 3,25m	DIMENSIONES FIGURA NIÑO JESÚS Alto: 0,45m Ancho: 0,60m Manga: 0,25m Pierna: 0,27m Manto:
Materiales <input type="checkbox"/> Orgánicos <input type="checkbox"/> Inorgánicos <input type="checkbox"/> Sintéticos <input checked="" type="checkbox"/> Mixtos Decoración <input checked="" type="checkbox"/> Lentejuelas <input type="checkbox"/> Objetos de Metal <input checked="" type="checkbox"/> Encaje <input type="checkbox"/> Bordado <input checked="" type="checkbox"/> Otros ¿Cuáles? Escarcha	Técnica <input checked="" type="checkbox"/> Cocido <input type="checkbox"/> Mano <input checked="" type="checkbox"/> Máquina <input type="checkbox"/> Bordado <input type="checkbox"/> Mano <input type="checkbox"/> Máquina <input type="checkbox"/> Tejido <input type="checkbox"/> Mano <input type="checkbox"/> Máquina <input type="checkbox"/> Pegado <input type="checkbox"/> Otros ¿Cuáles?.....	Accesorios Imagen Virgen <input type="checkbox"/> Sombrero <input type="checkbox"/> Zapatos <input type="checkbox"/> Velo <input checked="" type="checkbox"/> Otros ¿Cuáles? Cinturón Imagen Niño <input type="checkbox"/> Sombrero <input type="checkbox"/> Zapatos <input type="checkbox"/> Velo <input type="checkbox"/> Otros ¿Cuáles?.....
PROCEDENCIA		
Donante: Anónimo Motivo _____ Ciudad _____ Fecha de entrega: _____		



FOTOGRAFÍAS	
	
<i>Virgen Lateral</i>	<i>Niño Jesús</i>
Descripción: Traje color naranja elaborado en organza estampada de motivos florales, el fondo está elaborado en organza blanca. Desde el cuello hasta el pecho se observa greca plateada en forma de V; decorado con flores de lentejuelas, tela organza naranja y blanca. En la pierna se observa flores elaboradas con lentejuelas plateadas.	
Cinturón: Elaborado en organza de color blanco, decorado con greca plateada	
Manto: Elaborado en seda de color blanco escarchado plateado, al contorno se observa greca y lentejuelas	
Traje Niño: Traje idéntico a traje de virgen	
Virgen Anterior OBSERVACIONES:	
Fecha de registro: 12-06-2015 Investigador: Viviana Cuásquer	

 UNIVERSIDAD POLITÉCNICA ESTATAL DEL CARCHI FACULTAD DE INDUSTRIAS AGROPECUARIAS Y CIENCIAS AMBIENTALES  ESCUELA DE TURISMO Y ECOTURISMO FICHA PARA INVENTARIO DEL VESTUARIO (BIENES MUEBLES CULTURALES) DE LA VPH		
DATOS DE LA INSTITUCIÓN RESPONSABLE DE LA CUSTODIA NOMBRE DE LA INSTITUCIÓN: Vicaría Foránea De Huaca DIRECCIÓN: Calle 8 de Diciembre y Gonzáles Suárez TELÉFONO: 2973-033 NOMBRE DEL CUSTODIO: Ángel Salazar		Nº FICHA. 087 CÓDIGO DEL BIEN: CSPH-H-SVP-087
DESCRIPCIÓN		
TIPO DE PRENDA Textil (Vestido) ESTADO DE CONSERVACIÓN <input checked="" type="checkbox"/> BUENO <input type="checkbox"/> REGULAR <input type="checkbox"/> MALO	DIMENSIONES FIGURA VIRGEN Alto: 1,50m Ancho: 1,30m Manga: 0,50m Pierna: 1,05m Manto: 1,40m x 3,00m	DIMENSIONES FIGURA NIÑO JESÚS Alto: 0,40m Ancho: 0,59m Manga: 0,19m Pierna: 0,23m Manto:
Materiales <input type="checkbox"/> Orgánicos <input type="checkbox"/> Inorgánicos <input type="checkbox"/> Sintéticos <input checked="" type="checkbox"/> Mixtos Decoración <input type="checkbox"/> Lentejuelas <input type="checkbox"/> Objetos de Metal <input type="checkbox"/> Encaje <input type="checkbox"/> Bordado <input checked="" type="checkbox"/> Otros ¿Cuáles? Greca, escarcha	Técnica <input checked="" type="checkbox"/> Cocido <input type="checkbox"/> Mano <input checked="" type="checkbox"/> Máquina <input type="checkbox"/> Bordado <input type="checkbox"/> Mano <input type="checkbox"/> Máquina <input type="checkbox"/> Tejido <input type="checkbox"/> Mano <input type="checkbox"/> Máquina <input type="checkbox"/> Pegado <input type="checkbox"/> Otros ¿Cuáles?.....	Accesorios Imagen Virgen <input type="checkbox"/> Sombrero <input type="checkbox"/> Zapatos <input type="checkbox"/> Velo <input checked="" type="checkbox"/> Otros ¿Cuáles? Cinturón Imagen Niño <input type="checkbox"/> Sombrero <input type="checkbox"/> Zapatos <input type="checkbox"/> Velo <input type="checkbox"/> Otros ¿Cuáles?.....
PROCEDENCIA		
Donante: Anónimo Motivo _____ Ciudad _____ Fecha de entrega: _____		

FOTOGRAFÍAS	
	
<i>Virgen Lateral</i>	<i>Niño Jesús</i>
Descripción: Traje elaborado en organza escarchada color rosado de mariposas. Cuello, puños y filo de la pierna está decorado greca plateada.	
Cinturón: El centro tiene forma semi-circular. Elaborado en organza estampado	
Manto: Elaborada en organza de color rosado con fondo de velo, contorno con greca plateada.	
Traje Niño: Similar a traje de la virgen, no posee cinturón.	
Virgen Anterior OBSERVACIONES:	
Fecha de registro: 12-06-2015 Investigador: Viviana Cuásquer	

 UNIVERSIDAD POLITÉCNICA ESTATAL DEL CARCHI FACULTAD DE INDUSTRIAS AGROPECUARIAS Y CIENCIAS AMBIENTALES 		
ESCUELA DE TURISMO Y ECOTURISMO FICHA PARA INVENTARIO DEL VESTUARIO (BIENES MUEBLES CULTURALES) DE LA VPH		
DATOS DE LA INSTITUCIÓN RESPONSABLE DE LA CUSTODIA NOMBRE DE LA INSTITUCIÓN: Vicaría Foránea De Huaca DIRECCIÓN: Calle 8 de Diciembre y Gonzáles Suárez TELÉFONO: 2973-033 NOMBRE DEL CUSTODIO: Ángel Salazar		Nº FICHA. 088 CÓDIGO DEL BIEN: CSPH-H-SVP-088
DESCRIPCIÓN		
TIPO DE PRENDA Textil (Vestido) ESTADO DE CONSERVACIÓN <input checked="" type="checkbox"/> BUENO <input type="checkbox"/> REGULAR <input type="checkbox"/> MALO	DIMENSIONES FIGURA VIRGEN Alto: 1,65m Ancho: 2,15m Manga: 0,50m Pierna: 1,15m Manto: 4,50m x 2,40m	DIMENSIONES FIGURA NIÑO JESÚS Alto: 0,50m Ancho: 0,66m Manga: 0,23m Pierna: 0,33m Manto:
Materiales <input type="checkbox"/> Orgánicos <input type="checkbox"/> Inorgánicos <input type="checkbox"/> Sintéticos <input checked="" type="checkbox"/> Mixtos Decoración <input checked="" type="checkbox"/> Lentejuelas <input type="checkbox"/> Objetos de Metal <input type="checkbox"/> Encaje <input type="checkbox"/> Bordado <input checked="" type="checkbox"/> Otros ¿Cuáles? Canutillo, Pedrería	Técnica <input checked="" type="checkbox"/> Cocido <input type="checkbox"/> Mano <input checked="" type="checkbox"/> Máquina <input type="checkbox"/> Bordado <input type="checkbox"/> Mano <input type="checkbox"/> Máquina <input type="checkbox"/> Tejido <input type="checkbox"/> Mano <input type="checkbox"/> Máquina <input type="checkbox"/> Pegado <input type="checkbox"/> Otros ¿Cuáles?.....	Accesorios Imagen Virgen <input type="checkbox"/> Sombrero <input type="checkbox"/> Zapatos <input type="checkbox"/> Velo <input checked="" type="checkbox"/> Otros ¿Cuáles? Cinturón Imagen Niño <input type="checkbox"/> Sombrero <input type="checkbox"/> Zapatos <input type="checkbox"/> Velo <input type="checkbox"/> Otros ¿Cuáles?.....
PROCEDENCIA		
Donante: Anónimo Motivo _____ Ciudad _____ Fecha de entrega: _____		



FOTOGRAFÍAS	
	
<i>Virgen Lateral</i>	<i>Niño Jesús</i>
Descripción: Traje color dorado, elaborado en organza. Bordado completamente con lentejuelas. Decorado con greca; de hombros a pecho se observa encaje en forma de U y en el centro mariposas elaboradas con canutillo.	
Cinturón: Rectangular, decorado con greca dorada y mariposas elaboradas con canutillo.	
Manto: Elaborado en organza decorado con greca dorada.	
Traje Niño: Similar a traje de la virgen	
Virgen Anterior OBSERVACIONES:	
Fecha de registro: 12-06-2015 Investigador: Viviana Cuásquer	

 UNIVERSIDAD POLITÉCNICA ESTATAL DEL CARCHI FACULTAD DE INDUSTRIAS AGROPECUARIAS Y CIENCIAS AMBIENTALES  ESCUELA DE TURISMO Y ECOTURISMO FICHA PARA INVENTARIO DEL VESTUARIO (BIENES MUEBLES CULTURALES) DE LA VPH		
DATOS DE LA INSTITUCIÓN RESPONSABLE DE LA CUSTODIA NOMBRE DE LA INSTITUCIÓN: Vicaría Foránea De Huaca DIRECCIÓN: Calle 8 de Diciembre y Gonzáles Suárez TELÉFONO: 2973-033 NOMBRE DEL CUSTODIO: Ángel Salazar		Nº FICHA. 089 CÓDIGO DEL BIEN: CSPH-H-SVP-089
DESCRIPCIÓN		
TIPO DE PRENDA Textil (Vestido) ESTADO DE CONSERVACIÓN <input checked="" type="checkbox"/> BUENO <input type="checkbox"/> REGULAR <input type="checkbox"/> MALO	DIMENSIONES FIGURA VIRGEN Alto: 1,30m Ancho: 2,50m Manga: 0,50m Pierna: 1,00m Manto: 2,00m x 2,95m	DIMENSIONES FIGURA NIÑO JESÚS Alto: 0,38m Ancho: 0,56m Manga: 0,16m Pierna: 0,22m Manto: 0,28m x 0,33m
Materiales <input type="checkbox"/> Orgánicos <input type="checkbox"/> Inorgánicos <input type="checkbox"/> Sintéticos <input checked="" type="checkbox"/> Mixtos Decoración <input type="checkbox"/> Lentejuelas <input type="checkbox"/> Objetos de Metal <input checked="" type="checkbox"/> Encaje <input type="checkbox"/> Bordado <input checked="" type="checkbox"/> Otros ¿Cuáles? Greca, apliques, Pedrería	Técnica <input checked="" type="checkbox"/> Cocido <input type="checkbox"/> Mano <input checked="" type="checkbox"/> Máquina <input type="checkbox"/> Bordado <input type="checkbox"/> Mano <input type="checkbox"/> Máquina <input type="checkbox"/> Tejido <input type="checkbox"/> Mano <input type="checkbox"/> Máquina <input type="checkbox"/> Pegado <input type="checkbox"/> Otros ¿Cuáles?.....	Accesorios Imagen Virgen <input type="checkbox"/> Sombrero <input type="checkbox"/> Zapatos <input type="checkbox"/> Velo <input checked="" type="checkbox"/> Otros ¿Cuáles? Cinturón Imagen Niño <input type="checkbox"/> Sombrero <input type="checkbox"/> Zapatos <input type="checkbox"/> Velo <input type="checkbox"/> Otros ¿Cuáles?.....
PROCEDENCIA		
Donante: Anónimo Motivo _____ Ciudad _____ Fecha de entrega: _____		



FOTOGRAFÍAS	
	
Virgen Lateral	Niño Jesús
Descripción: Traje elaborado en tul color naranja. Decorado con encaje y greca plateada; en el cuello se observa gargantilla de pedrería.	
Cinturón: Al contorno se observa encaje naranja, el centro en forma de rombo está atravesado con greca plateada.	
Manto: El contorno tiene greca color taxo, a la esquina de cada lado se observa encaje y greca.	
Traje Niño: Traje elaborado en tul color naranja, pierna decorada con greca plateada, filo de la pierna, puños y contorno de la capa tiene encaje tomate.	
Virgen Anterior OBSERVACIONES:	
Fecha de registro: 12-06-2015 Investigador: Viviana Cuásquer	

 UNIVERSIDAD POLITÉCNICA ESTATAL DEL CARCHI FACULTAD DE INDUSTRIAS AGROPECUARIAS Y CIENCIAS AMBIENTALES 		
ESCUELA DE TURISMO Y ECOTURISMO FICHA PARA INVENTARIO DEL VESTUARIO (BIENES MUEBLES CULTURALES) DE LA VPH		
DATOS DE LA INSTITUCIÓN RESPONSABLE DE LA CUSTODIA NOMBRE DE LA INSTITUCIÓN: Vicaría Foránea De Huaca DIRECCIÓN: Calle 8 de Diciembre y Gonzáles Suárez TELÉFONO: 2973-033 NOMBRE DEL CUSTODIO: Ángel Salazar		Nº FICHA. 090 CÓDIGO DEL BIEN: CSPH-H-SVP-090
DESCRIPCIÓN		
TIPO DE PRENDA Textil (Vestido) ESTADO DE CONSERVACIÓN <input checked="" type="checkbox"/> BUENO <input type="checkbox"/> REGULAR <input type="checkbox"/> MALO	DIMENSIONES FIGURA VIRGEN Alto: 1,50m Ancho: 1,60m Manga: 0,66m Pierna: 1,09m Manto: 1,60m x 3,30m	DIMENSIONES FIGURA NIÑO JESÚS Alto: 0,40m Ancho: 0,53m Manga: 0,15m Pierna: 0,25m Manto:
Materiales <input type="checkbox"/> Orgánicos <input type="checkbox"/> Inorgánicos <input type="checkbox"/> Sintéticos <input checked="" type="checkbox"/> Mixtos Decoración <input type="checkbox"/> Lentejuelas <input type="checkbox"/> Objetos de Metal <input type="checkbox"/> Encaje <input type="checkbox"/> Bordado <input checked="" type="checkbox"/> Otros ¿Cuáles? Greca, pedrería	Técnica <input checked="" type="checkbox"/> Cocido <input type="checkbox"/> Mano <input checked="" type="checkbox"/> Máquina <input type="checkbox"/> Bordado <input type="checkbox"/> Mano <input type="checkbox"/> Máquina <input type="checkbox"/> Tejido <input type="checkbox"/> Mano <input type="checkbox"/> Máquina <input type="checkbox"/> Pegado <input type="checkbox"/> Otros ¿Cuáles?.....	Accesorios Imagen Virgen <input type="checkbox"/> Sombrero <input type="checkbox"/> Zapatos <input type="checkbox"/> Velo <input checked="" type="checkbox"/> Otros ¿Cuáles? Cinturón Imagen Niño <input type="checkbox"/> Sombrero <input type="checkbox"/> Zapatos <input type="checkbox"/> Velo <input type="checkbox"/> Otros ¿Cuáles?.....
PROCEDENCIA		
Donante: Anónimo Motivo _____ Ciudad _____ Fecha de entrega: _____		



FOTOGRAFÍAS	
	
<i>Virgen Lateral</i>	<i>Niño Jesús</i>
Descripción: Traje elaborado en chantilly decorado con pedrería y bordado de color dorado con motivos florales. Puños y cuello están elaborado en chiffon verde.	
Cinturón: Elaborado en chiffon, sin decoración, el contorno está rodeado con greca dorada.	
Manto: Elaborada en chantilly con fondo de chiffon color verde.	
Traje Niño: Traje similar a virgen, no posee cinturón, el cuello es en V.	
Virgen Anterior OBSERVACIONES:	
Fecha de registro: 12-06-2015 Investigador: Viviana Cuásquer	

 UNIVERSIDAD POLITÉCNICA ESTATAL DEL CARCHI FACULTAD DE INDUSTRIAS AGROPECUARIAS Y CIENCIAS AMBIENTALES  ESCUELA DE TURISMO Y ECOTURISMO FICHA PARA INVENTARIO DEL VESTUARIO (BIENES MUEBLES CULTURALES) DE LA VPH		
DATOS DE LA INSTITUCIÓN RESPONSABLE DE LA CUSTODIA NOMBRE DE LA INSTITUCIÓN: Vicaría Foránea De Huaca DIRECCIÓN: Calle 8 de Diciembre y Gonzáles Suárez TELÉFONO: 2973-033 NOMBRE DEL CUSTODIO: Ángel Salazar		Nº FICHA. 091 CÓDIGO DEL BIEN: CSPH-H-SVP-091
DESCRIPCIÓN		
TIPO DE PRENDA Textil (Vestido) ESTADO DE CONSERVACIÓN <input checked="" type="checkbox"/> BUENO <input type="checkbox"/> REGULAR <input type="checkbox"/> MALO	DIMENSIONES FIGURA VIRGEN Alto: 1,30m Ancho: 2,25m Manga: 0,60m Pierna: 0,95m Manto: 2,10m x 2,50m	DIMENSIONES FIGURA NIÑO JESÚS Alto: 0,39m Ancho: 0,40m Manga: 0,13m Pierna: 0,27m Manto: 0,32m x 0,32m
Materiales <input type="checkbox"/> Orgánicos <input type="checkbox"/> Inorgánicos <input type="checkbox"/> Sintéticos <input checked="" type="checkbox"/> Mixtos Decoración <input type="checkbox"/> Lentejuelas <input type="checkbox"/> Objetos de Metal <input checked="" type="checkbox"/> Encaje <input type="checkbox"/> Bordado <input checked="" type="checkbox"/> Otros ¿Cuáles? Pedrería	Técnica <input checked="" type="checkbox"/> Cocido <input type="checkbox"/> Mano <input checked="" type="checkbox"/> Máquina <input type="checkbox"/> Bordado <input type="checkbox"/> Mano <input type="checkbox"/> Máquina <input type="checkbox"/> Tejido <input type="checkbox"/> Mano <input type="checkbox"/> Máquina <input type="checkbox"/> Pegado <input type="checkbox"/> Otros ¿Cuáles?.....	Accesorios Imagen Virgen <input type="checkbox"/> Sombrero <input type="checkbox"/> Zapatos <input type="checkbox"/> Velo <input type="checkbox"/> Otros ¿Cuáles? Imagen Niño <input type="checkbox"/> Sombrero <input type="checkbox"/> Zapatos <input type="checkbox"/> Velo <input type="checkbox"/> Otros ¿Cuáles?.....
PROCEDENCIA		
Donante: Anónimo Motivo _____ Ciudad _____ Fecha de entrega: _____		



FOTOGRAFÍAS	
	
<i>Virgen Lateral</i>	<i>Niño Jesús</i>
Descripción: Traje elaborado en organza de color amarillo, el centro del cuello tiene un corte en V	
Manto: Elaborado en organza con pedrería, fondo elaborado de velo, el contorno está rodeado con encaje.	
Traje Niño: Elaborado en organza color amarillo, contorno del puño tiene encaje de un cm y el filo de la pierna encaje de 5cm. Fondo hecho de velo, capa elaborada en tul, el contorno está decorado con cinta.	
Virgen Anterior OBSERVACIONES: Se notó restos de insectos Se observa manchas por polvo	
Fecha de registro: 12-06-2015 Investigador: Viviana Cuásquer	

 UNIVERSIDAD POLITÉCNICA ESTATAL DEL CARCHI FACULTAD DE INDUSTRIAS AGROPECUARIAS Y CIENCIAS AMBIENTALES 		
ESCUELA DE TURISMO Y ECOTURISMO FICHA PARA INVENTARIO DEL VESTUARIO (BIENES MUEBLES CULTURALES) DE LA VPH		
DATOS DE LA INSTITUCIÓN RESPONSABLE DE LA CUSTODIA NOMBRE DE LA INSTITUCIÓN: Vicaría Foránea De Huaca DIRECCIÓN: Calle 8 de Diciembre y Gonzáles Suárez TELÉFONO: 2973-033 NOMBRE DEL CUSTODIO: Ángel Salazar		Nº FICHA. 092 CÓDIGO DEL BIEN: CSPH-H-SVP-092
DESCRIPCIÓN		
TIPO DE PRENDA Textil (Vestido) ESTADO DE CONSERVACIÓN <input checked="" type="checkbox"/> BUENO <input type="checkbox"/> REGULAR <input type="checkbox"/> MALO	DIMENSIONES FIGURA VIRGEN Alto: 1,60m Ancho: 1,50m Manga: 0,55m Pierna: 1,15m Manto: 2,10m	DIMENSIONES FIGURA NIÑO JESÚS Alto: 0,40m Ancho: 0,60m Manga: 0,14m Pierna: 0,28m Manto: 0,38m x 0,35m
Materiales <input type="checkbox"/> Orgánicos <input type="checkbox"/> Inorgánicos <input type="checkbox"/> Sintéticos <input checked="" type="checkbox"/> Mixtos Decoración <input type="checkbox"/> Lentejuelas <input type="checkbox"/> Objetos de Metal <input checked="" type="checkbox"/> Encaje <input type="checkbox"/> Bordado <input checked="" type="checkbox"/> Otros ¿Cuáles? Pedrería	Técnica <input checked="" type="checkbox"/> Cocido <input type="checkbox"/> Mano <input checked="" type="checkbox"/> Máquina <input type="checkbox"/> Bordado <input type="checkbox"/> Mano <input type="checkbox"/> Máquina <input type="checkbox"/> Tejido <input type="checkbox"/> Mano <input type="checkbox"/> Máquina <input type="checkbox"/> Pegado <input type="checkbox"/> Otros ¿Cuáles?.....	Accesorios Imagen Virgen <input type="checkbox"/> Sombrero <input type="checkbox"/> Zapatos <input type="checkbox"/> Velo <input type="checkbox"/> Otros ¿Cuáles? Imagen Niño <input type="checkbox"/> Sombrero <input type="checkbox"/> Zapatos <input type="checkbox"/> Velo <input type="checkbox"/> Otros ¿Cuáles?.....
PROCEDENCIA		
Donante: Anónimo Motivo _____ Ciudad _____ Fecha de entrega: _____		



FOTOGRAFÍAS	
	
<i>Virgen Lateral</i>	<i>Niño Jesús</i>
Descripción: Traje blanco elaborado en organza, contorno de puños y filo de la pierna decorado con encaje, el cuello está elaborado en cinta, cerca del cuello se observa pedrería blanca a forma de collar.	
Manto: Elaborada en organza de color blanco, el fondo de velo, contorno con encaje de un cm.	
Traje Niño: Contorno de los puños, filo de la pierna, y capa decorado con encaje en el contorno	
Virgen Anterior OBSERVACIONES: Manchas por polvo y cera	
Fecha de registro: 12-06-2015 Investigador: Viviana Cuásquer	

 UNIVERSIDAD POLITÉCNICA ESTATAL DEL CARCHI FACULTAD DE INDUSTRIAS AGROPECUARIAS Y CIENCIAS AMBIENTALES 		
ESCUELA DE TURISMO Y ECOTURISMO FICHA PARA INVENTARIO DEL VESTUARIO (BIENES MUEBLES CULTURALES) DE LA VPH		
DATOS DE LA INSTITUCIÓN RESPONSABLE DE LA CUSTODIA NOMBRE DE LA INSTITUCIÓN: Vicaría Foránea De Huaca DIRECCIÓN: Calle 8 de Diciembre y Gonzáles Suárez TELÉFONO: 2973-033 NOMBRE DEL CUSTODIO: Ángel Salazar		Nº FICHA. 093 CÓDIGO DEL BIEN: CSPH-H-SVP-093
DESCRIPCIÓN		
TIPO DE PRENDA Textil (Vestido) ESTADO DE CONSERVACIÓN <input checked="" type="checkbox"/> BUENO <input type="checkbox"/> REGULAR <input type="checkbox"/> MALO	DIMENSIONES FIGURA VIRGEN Alto: 1,50m Ancho: 1,55m Manga: 0,50m Pierna: 1,10m Manto: 2,28m x 3,80m	DIMENSIONES FIGURA NIÑO JESÚS Alto: 0,38m Ancho: 0,50m Manga: 0,14m Pierna: 0,27m Manto:
Materiales <input type="checkbox"/> Orgánicos <input type="checkbox"/> Inorgánicos <input type="checkbox"/> Sintéticos <input checked="" type="checkbox"/> Mixtos Decoración <input type="checkbox"/> Lentejuelas <input type="checkbox"/> Objetos de Metal <input type="checkbox"/> Encaje <input type="checkbox"/> Bordado <input checked="" type="checkbox"/> Otros ¿Cuáles? Cordón dorado, greca	Técnica <input checked="" type="checkbox"/> Cocido <input type="checkbox"/> Mano <input checked="" type="checkbox"/> Máquina <input type="checkbox"/> Bordado <input type="checkbox"/> Mano <input type="checkbox"/> Máquina <input type="checkbox"/> Tejido <input type="checkbox"/> Mano <input type="checkbox"/> Máquina <input type="checkbox"/> Pegado <input type="checkbox"/> Otros ¿Cuáles?.....	Accesorios Imagen Virgen <input type="checkbox"/> Sombrero <input type="checkbox"/> Zapatos <input type="checkbox"/> Velo <input type="checkbox"/> Otros ¿Cuáles? Imagen Niño <input type="checkbox"/> Sombrero <input type="checkbox"/> Zapatos <input type="checkbox"/> Velo <input type="checkbox"/> Otros ¿Cuáles?.....
PROCEDENCIA		
Donante: Anónimo Motivo _____ Ciudad _____ Fecha de entrega: _____		



FOTOGRAFÍAS	
	
Virgen Anterior	Niño Jesús
Descripción: Traje elaborado en chiffon, utiliza bordado de contorno color negro y dorado para la decoración.	
Cinturón: Tiene forma ectangular, pegado al vestido.	
Manto: Elaborada en chiffon dorado, con bordado de contorno. Decorado con greca dorada.	
Traje Niño: Similar al traje de la virgen, el contorno de los puños, cuello, y cintura está decorado con greca dorada.	
OBSERVACIONES:	
Fecha de registro: 12-06-2015 Investigador: Viviana Cuásquer	

 UNIVERSIDAD POLITÉCNICA ESTATAL DEL CARCHI FACULTAD DE INDUSTRIAS AGROPECUARIAS Y CIENCIAS AMBIENTALES 		
ESCUELA DE TURISMO Y ECOTURISMO FICHA PARA INVENTARIO DEL VESTUARIO (BIENES MUEBLES CULTURALES) DE LA VPH		
DATOS DE LA INSTITUCIÓN RESPONSABLE DE LA CUSTODIA NOMBRE DE LA INSTITUCIÓN: Vicaría Foránea De Huaca DIRECCIÓN: Calle 8 de Diciembre y Gonzáles Suárez TELÉFONO: 2973-033 NOMBRE DEL CUSTODIO: Ángel Salazar		Nº FICHA. 094 CÓDIGO DEL BIEN: CSPH-H-SVP-094
DESCRIPCIÓN		
TIPO DE PRENDA Textil (Vestido) ESTADO DE CONSERVACIÓN <input checked="" type="checkbox"/> BUENO <input type="checkbox"/> REGULAR <input type="checkbox"/> MALO	DIMENSIONES FIGURA VIRGEN Alto: 1,43m Ancho: 0,92m Manga: 0,57m Pierna: 1,05m Manto: 2,12m	DIMENSIONES FIGURA NIÑO JESÚS Alto: 0,45m Ancho: 0,50m Manga: 0,21m Pierna: 0,34m Manto:
Materiales <input type="checkbox"/> Orgánicos <input type="checkbox"/> Inorgánicos <input type="checkbox"/> Sintéticos <input checked="" type="checkbox"/> Mixtos Decoración <input checked="" type="checkbox"/> Lentejuelas <input type="checkbox"/> Objetos de Metal <input checked="" type="checkbox"/> Encaje <input type="checkbox"/> Bordado <input checked="" type="checkbox"/> Otros ¿Cuáles? Pedrería	Técnica <input checked="" type="checkbox"/> Cocido <input type="checkbox"/> Mano <input checked="" type="checkbox"/> Máquina <input type="checkbox"/> Bordado <input type="checkbox"/> Mano <input type="checkbox"/> Máquina <input type="checkbox"/> Tejido <input type="checkbox"/> Mano <input type="checkbox"/> Máquina <input type="checkbox"/> Pegado <input type="checkbox"/> Otros ¿Cuáles?.....	Accesorios Imagen Virgen <input type="checkbox"/> Sombrero <input type="checkbox"/> Zapatos <input type="checkbox"/> Velo <input checked="" type="checkbox"/> Otros ¿Cuáles? Cinturón Imagen Niño <input type="checkbox"/> Sombrero <input type="checkbox"/> Zapatos <input type="checkbox"/> Velo <input type="checkbox"/> Otros ¿Cuáles?.....
PROCEDENCIA		
Donante: Anónimo Motivo _____ Ciudad _____ Fecha de entrega: _____		



FOTOGRAFÍAS	
	
<i>Virgen Lateral</i>	<i>Niño Jesús</i>
Descripción: Traje elaborado en seda color negro, tiene estampado dorado de motivos florales. Los puños tienen resorte.	
Cinturón: Tiene forma rectangular, ceñido al cuerpo	
Manto: Estampado de animal print	
Traje Niño: Similar a traje de la virgen, no tiene cinturón o capa.	
Virgen Anterior OBSERVACIONES:	
Fecha de registro: 12-06-2015 Investigador: Viviana Cuásquer	

 UNIVERSIDAD POLITÉCNICA ESTATAL DEL CARCHI FACULTAD DE INDUSTRIAS AGROPECUARIAS Y CIENCIAS AMBIENTALES 		
ESCUELA DE TURISMO Y ECOTURISMO FICHA PARA INVENTARIO DEL VESTUARIO (BIENES MUEBLES CULTURALES) DE LA VPH		
DATOS DE LA INSTITUCIÓN RESPONSABLE DE LA CUSTODIA NOMBRE DE LA INSTITUCIÓN: Vicaría Foránea De Huaca DIRECCIÓN: Calle 8 de Diciembre y Gonzáles Suárez TELÉFONO: 2973-033 NOMBRE DEL CUSTODIO: Ángel Salazar		Nº FICHA. 095 CÓDIGO DEL BIEN: CSPH-H-SVP-095
DESCRIPCIÓN		
TIPO DE PRENDA Textil (Vestido) ESTADO DE CONSERVACIÓN <input checked="" type="checkbox"/> BUENO <input type="checkbox"/> REGULAR <input type="checkbox"/> MALO	DIMENSIONES FIGURA VIRGEN Alto: 1,40m Ancho: 1,40m Manga: 0,58m Pierna: 1,03m Manto: 2,25m	DIMENSIONES FIGURA NIÑO JESÚS Alto: 0,33m Ancho: 0,43m Manga: Pierna: 0,22 Manto: 0,31m x 0,29m
Materiales <input type="checkbox"/> Orgánicos <input type="checkbox"/> Inorgánicos <input type="checkbox"/> Sintéticos <input checked="" type="checkbox"/> Mixtos Decoración <input checked="" type="checkbox"/> Lentejuelas <input type="checkbox"/> Objetos de Metal <input checked="" type="checkbox"/> Encaje <input type="checkbox"/> Bordado <input checked="" type="checkbox"/> Otros ¿Cuáles? Pedrería	Técnica <input checked="" type="checkbox"/> Cocido <input type="checkbox"/> Mano <input checked="" type="checkbox"/> Máquina <input type="checkbox"/> Bordado <input type="checkbox"/> Mano <input type="checkbox"/> Máquina <input type="checkbox"/> Tejido <input type="checkbox"/> Mano <input type="checkbox"/> Máquina <input type="checkbox"/> Pegado <input type="checkbox"/> Otros ¿Cuáles?.....	Accesorios Imagen Virgen <input type="checkbox"/> Sombrero <input type="checkbox"/> Zapatos <input type="checkbox"/> Velo <input checked="" type="checkbox"/> Otros ¿Cuáles? Cinturón Imagen Niño <input type="checkbox"/> Sombrero <input type="checkbox"/> Zapatos <input type="checkbox"/> Velo <input type="checkbox"/> Otros ¿Cuáles?.....
PROCEDENCIA		
Donante: Anónimo Motivo _____ Ciudad _____ Fecha de entrega: _____		



FOTOGRAFÍAS	
	
<i>Virgen Lateral</i>	<i>Niño Jesús</i>
Descripción: Traje color verde elaborado en velo, contorno de los puños, cuello y filo de pierna decorado con greca dorada y lentejuelas.	
Cinturón: Elaborado en organza con fondo de velo, contorno decorado con greca dorada, se observa lentejuelas verdes.	
Manto: Color verde, elaborado en organza el fondo de velo. Decorado con lentejuelas, rodeado con greca dorada.	
Traje Niño: Contorno de cuello, capa y filo de la pierna decorado con greca dorada.	
Virgen Anterior OBSERVACIONES:	
Fecha de registro: 12-06-2015 Investigador: Viviana Cuásquer	

 UNIVERSIDAD POLITÉCNICA ESTATAL DEL CARCHI FACULTAD DE INDUSTRIAS AGROPECUARIAS Y CIENCIAS AMBIENTALES  ESCUELA DE TURISMO Y ECOTURISMO FICHA PARA INVENTARIO DEL VESTUARIO (BIENES MUEBLES CULTURALES) DE LA VPH		
DATOS DE LA INSTITUCIÓN RESPONSABLE DE LA CUSTODIA NOMBRE DE LA INSTITUCIÓN: Vicaría Foránea De Huaca DIRECCIÓN: Calle 8 de Diciembre y Gonzáles Suárez TELÉFONO: 2973-033 NOMBRE DEL CUSTODIO: Ángel Salazar		Nº FICHA. 096 CÓDIGO DEL BIEN: CSPH-H-SVP-096
DESCRIPCIÓN		
TIPO DE PRENDA Textil (Vestido) ESTADO DE CONSERVACIÓN <input checked="" type="checkbox"/> BUENO <input type="checkbox"/> REGULAR <input type="checkbox"/> MALO	DIMENSIONES FIGURA VIRGEN Alto: 1,25m Ancho: 0,90m Manga: 0,50m Pierna: 0,87m Manto: 2,30m	DIMENSIONES FIGURA NIÑO JESÚS Alto: 0,40m Ancho: 0,50m Manga: 0,19m Pierna: 0,26m Manto: 0,31m
Materiales <input type="checkbox"/> Orgánicos <input type="checkbox"/> Inorgánicos <input type="checkbox"/> Sintéticos <input checked="" type="checkbox"/> Mixtos Decoración <input checked="" type="checkbox"/> Lentejuelas <input type="checkbox"/> Objetos de Metal <input checked="" type="checkbox"/> Encaje <input type="checkbox"/> Bordado <input checked="" type="checkbox"/> Otros ¿Cuáles? Pedrería, apliques	Técnica <input checked="" type="checkbox"/> Cocido <input type="checkbox"/> Mano <input checked="" type="checkbox"/> Máquina <input type="checkbox"/> Bordado <input type="checkbox"/> Mano <input type="checkbox"/> Máquina <input type="checkbox"/> Tejido <input type="checkbox"/> Mano <input type="checkbox"/> Máquina <input type="checkbox"/> Pegado <input type="checkbox"/> Otros ¿Cuáles?.....	Accesorios Imagen Virgen <input type="checkbox"/> Sombrero <input type="checkbox"/> Zapatos <input type="checkbox"/> Velo <input checked="" type="checkbox"/> Otros ¿Cuáles? Cinturón Imagen Niño <input type="checkbox"/> Sombrero <input type="checkbox"/> Zapatos <input type="checkbox"/> Velo <input type="checkbox"/> Otros ¿Cuáles?.....
PROCEDENCIA		
Donante: Anónimo Motivo _____ Ciudad _____ Fecha de entrega: _____		

FOTOGRAFÍAS	
	
<i>Virgen Lateral</i>	<i>Niño Jesús</i>
Descripción: Traje color naranja elaborado en randa, contorno del cuello, puños, y filo de la pierna rodeado con greca dorada. Perlas blancas a forma de collar	
Cinturón: Contorno con greca dorada, centro decorado con apliques plateados de motivos florales.	
Manto: Elaborado en randa color naranja con fondo de chiffon color amarillo, contorno con greca dorada.	
Traje Niño: Elaborado en randa, cuello, pecho, puños, y filo de la pierna están decorado con greca dorada.	
Virgen Anterior OBSERVACIONES:	
Fecha de registro: 12-06-2015 Investigador: Viviana Cuásquer	

 UNIVERSIDAD POLITÉCNICA ESTATAL DEL CARCHI FACULTAD DE INDUSTRIAS AGROPECUARIAS Y CIENCIAS AMBIENTALES 		
ESCUELA DE TURISMO Y ECOTURISMO FICHA PARA INVENTARIO DEL VESTUARIO (BIENES MUEBLES CULTURALES) DE LA VPH		
DATOS DE LA INSTITUCIÓN RESPONSABLE DE LA CUSTODIA NOMBRE DE LA INSTITUCIÓN: Vicaría Foránea De Huaca DIRECCIÓN: Calle 8 de Diciembre y Gonzáles Suárez TELÉFONO: 2973-033 NOMBRE DEL CUSTODIO: Ángel Salazar		Nº FICHA. 097 CÓDIGO DEL BIEN: CSPH-H-SVP-097
DESCRIPCIÓN		
TIPO DE PRENDA Textil (Vestido) ESTADO DE CONSERVACIÓN <input checked="" type="checkbox"/> BUENO <input type="checkbox"/> REGULAR <input type="checkbox"/> MALO	DIMENSIONES FIGURA VIRGEN Alto: 1,50m Ancho: 1,15m Manga: 0,53m Pierna: 1,09m Manto: 2,43m x 2,43m	DIMENSIONES FIGURA NIÑO JESÚS Alto: 0,43m Ancho: 0,50m Manga: 0,15m Pierna: 0,25m Manto: 0,32m x 0,35m
Materiales <input type="checkbox"/> Orgánicos <input type="checkbox"/> Inorgánicos <input type="checkbox"/> Sintéticos <input checked="" type="checkbox"/> Mixtos Decoración <input checked="" type="checkbox"/> Lentejuelas <input type="checkbox"/> Objetos de Metal <input checked="" type="checkbox"/> Encaje <input type="checkbox"/> Bordado <input checked="" type="checkbox"/> Otros ¿Cuáles? Pedrería	Técnica <input checked="" type="checkbox"/> Cocido <input type="checkbox"/> Mano <input checked="" type="checkbox"/> Máquina <input type="checkbox"/> Bordado <input type="checkbox"/> Mano <input type="checkbox"/> Máquina <input type="checkbox"/> Tejido <input type="checkbox"/> Mano <input type="checkbox"/> Máquina <input type="checkbox"/> Pegado <input type="checkbox"/> Otros ¿Cuáles?.....	Accesorios Imagen Virgen <input type="checkbox"/> Sombrero <input type="checkbox"/> Zapatos <input type="checkbox"/> Velo <input checked="" type="checkbox"/> Otros ¿Cuáles? Cinturón Imagen Niño <input type="checkbox"/> Sombrero <input type="checkbox"/> Zapatos <input type="checkbox"/> Velo <input type="checkbox"/> Otros ¿Cuáles?.....
PROCEDENCIA		
Donante: Anónimo Motivo _____ Ciudad _____ Fecha de entrega: _____		



FOTOGRAFÍAS	
	
<i>Virgen Lateral</i>	<i>Niño Jesús</i>
Descripción: Traje color naranja, elaborado en tul con lentejuelas. Decorado con encaje.	
Cinturón: Contorno decorado con encaje, el centro tiene forma de rombo	
Manto: Elaborada en seda, color plateado, contorno decorado encaje de 7cm.	
Traje Niño: Elaborado en seda, cintura, filo de la pierna y puños rodeado con encaje naranja, capa elaborada en tul con lentejuelas color naranja, contorno decorado encaje	
Virgen Anterior OBSERVACIONES:	
Fecha de registro: 12-06-2015 Investigador: Viviana Cuásquer	

 UNIVERSIDAD POLITÉCNICA ESTATAL DEL CARCHI FACULTAD DE INDUSTRIAS AGROPECUARIAS Y CIENCIAS AMBIENTALES 		
ESCUELA DE TURISMO Y ECOTURISMO FICHA PARA INVENTARIO DEL VESTUARIO (BIENES MUEBLES CULTURALES) DE LA VPH		
DATOS DE LA INSTITUCIÓN RESPONSABLE DE LA CUSTODIA NOMBRE DE LA INSTITUCIÓN: Vicaría Foránea De Huaca DIRECCIÓN: Calle 8 de Diciembre y Gonzáles Suárez TELÉFONO: 2973-033 NOMBRE DEL CUSTODIO: Ángel Salazar		Nº FICHA. 098 CÓDIGO DEL BIEN: CSPH-H-SVP-098
DESCRIPCIÓN		
TIPO DE PRENDA Textil (Vestido) ESTADO DE CONSERVACIÓN <input checked="" type="checkbox"/> BUENO <input type="checkbox"/> REGULAR <input type="checkbox"/> MALO	DIMENSIONES FIGURA VIRGEN Alto: 1,40m Ancho: 1,60m Manga: 0,57m Pierna: 0,96m Manto: 2,14m x 3,00 m	DIMENSIONES FIGURA NIÑO JESÚS Alto: 0,46m Ancho: 0,67m Manga: 0,20m Pierna: 0,31m Manto: 0,37m x 0,38m
Materiales <input type="checkbox"/> Orgánicos <input type="checkbox"/> Inorgánicos <input type="checkbox"/> Sintéticos <input checked="" type="checkbox"/> Mixtos Decoración <input checked="" type="checkbox"/> Lentejuelas <input type="checkbox"/> Objetos de Metal <input checked="" type="checkbox"/> Encaje <input type="checkbox"/> Bordado <input checked="" type="checkbox"/> Otros ¿Cuáles? Pedrería	Técnica <input checked="" type="checkbox"/> Cocido <input type="checkbox"/> Mano <input checked="" type="checkbox"/> Máquina <input type="checkbox"/> Bordado <input type="checkbox"/> Mano <input type="checkbox"/> Máquina <input type="checkbox"/> Tejido <input type="checkbox"/> Mano <input type="checkbox"/> Máquina <input type="checkbox"/> Pegado <input type="checkbox"/> Otros ¿Cuáles?.....	Accesorios Imagen Virgen <input type="checkbox"/> Sombrero <input type="checkbox"/> Zapatos <input type="checkbox"/> Velo <input checked="" type="checkbox"/> Otros ¿Cuáles? Cinturón Imagen Niño <input type="checkbox"/> Sombrero <input type="checkbox"/> Zapatos <input type="checkbox"/> Velo <input type="checkbox"/> Otros ¿Cuáles?.....
PROCEDENCIA		
Donante: Anónimo Motivo _____ Ciudad _____ Fecha de entrega: _____		



FOTOGRAFÍAS	
	
<i>Virgen Lateral</i>	<i>Niño Jesús</i>
Descripción: Traje rosado elaborado en velo con lentejuelas, contorno de cuello, puños, filo de la pierna, y de hombros a pecho, está decorado con greca dorada.	
Cinturón: Centro en forma de triángulo, rodeado con greca dorada.	
Manto: Elaborado en organza color rosado, contorno decorado con greca dorada.	
Traje Niño: Similar a traje de la virgen, contorno de cuello, puños, cintura y contorno de la capa rodeado con greca dorada.	
Virgen Anterior OBSERVACIONES:	
Fecha de registro: 12-06-2015 Investigador: Viviana Cuásquer	

 UNIVERSIDAD POLITÉCNICA ESTATAL DEL CARCHI FACULTAD DE INDUSTRIAS AGROPECUARIAS Y CIENCIAS AMBIENTALES ESCUELA DE TURISMO Y ECOTURISMO FICHA PARA INVENTARIO DEL VESTUARIO (BIENES MUEBLES CULTURALES) DE LA VPH		
DATOS DE LA INSTITUCIÓN RESPONSABLE DE LA CUSTODIA NOMBRE DE LA INSTITUCIÓN: Vicaría Foránea De Huaca DIRECCIÓN: Calle 8 de Diciembre y Gonzáles Suárez TELÉFONO: 2973-033 NOMBRE DEL CUSTODIO: Ángel Salazar		Nº FICHA. 099 CÓDIGO DEL BIEN: CSPH-H-SVP-099
DESCRIPCIÓN		
TIPO DE PRENDA Textil (Vestido) ESTADO DE CONSERVACIÓN <input checked="" type="checkbox"/> BUENO <input type="checkbox"/> REGULAR <input type="checkbox"/> MALO	DIMENSIONES FIGURA VIRGEN Alto: 1,60m Ancho: 1,33m Manga: 0,55m Pierna: 1,20m Manto: 2,13m x 3,96m	DIMENSIONES FIGURA NIÑO JESÚS Alto: 0,43m Ancho: 0,55m Manga: Pierna: 0,26m Manto: 0,31m x 0,38m
Materiales <input type="checkbox"/> Orgánicos <input type="checkbox"/> Inorgánicos <input type="checkbox"/> Sintéticos <input checked="" type="checkbox"/> Mixtos Decoración <input checked="" type="checkbox"/> Lentejuelas <input type="checkbox"/> Objetos de Metal <input checked="" type="checkbox"/> Encaje <input type="checkbox"/> Bordado <input checked="" type="checkbox"/> Otros ¿Cuáles? Pedrería	Técnica <input checked="" type="checkbox"/> Cocido <input type="checkbox"/> Mano <input checked="" type="checkbox"/> Máquina <input checked="" type="checkbox"/> Bordado <input type="checkbox"/> Mano <input type="checkbox"/> Máquina <input type="checkbox"/> Tejido <input type="checkbox"/> Mano <input type="checkbox"/> Máquina <input type="checkbox"/> Pegado <input type="checkbox"/> Otros ¿Cuáles?.....	Accesorios Imagen Virgen <input type="checkbox"/> Sombrero <input type="checkbox"/> Zapatos <input type="checkbox"/> Velo <input checked="" type="checkbox"/> Otros ¿Cuáles? Cinturón Imagen Niño <input type="checkbox"/> Sombrero <input type="checkbox"/> Zapatos <input type="checkbox"/> Velo <input type="checkbox"/> Otros ¿Cuáles?.....
PROCEDENCIA		
Donante: Anónimo Motivo _____ Ciudad _____ Fecha de entrega: _____		



FOTOGRAFÍAS	
	
<i>Virgen Lateral</i>	<i>Niño Jesús</i>
Descripción: Traje naranja, elaborado en chiffon con lentejuelas, contorno de cuello, puños, y filo de la pierna está rodeado con greca dorada.	
Manto: Color naranja elaborado en tul escarchado, fondo de velo naranja, contorno rodeado con greca dorada.	
Traje Niño: Elaborado en tul escarchado, contorno de capa y filo de la pierna rodeado con greca dorada de 3 cm	
Virgen Anterior OBSERVACIONES:	
Fecha de registro: 12-06-2015 Investigador: Viviana Cuásquer	

 UNIVERSIDAD POLITÉCNICA ESTATAL DEL CARCHI FACULTAD DE INDUSTRIAS AGROPECUARIAS Y CIENCIAS AMBIENTALES 		
ESCUELA DE TURISMO Y ECOTURISMO FICHA PARA INVENTARIO DEL VESTUARIO (BIENES MUEBLES CULTURALES) DE LA VPH		
DATOS DE LA INSTITUCIÓN RESPONSABLE DE LA CUSTODIA NOMBRE DE LA INSTITUCIÓN: Vicaría Foránea De Huaca DIRECCIÓN: Calle 8 de Diciembre y Gonzáles Suárez TELÉFONO: 2973-033 NOMBRE DEL CUSTODIO: Ángel Salazar		Nº FICHA. 100 CÓDIGO DEL BIEN: CSPH-H-SVP-100
DESCRIPCIÓN		
TIPO DE PRENDA Textil (Vestido) ESTADO DE CONSERVACIÓN <input checked="" type="checkbox"/> BUENO <input type="checkbox"/> REGULAR <input type="checkbox"/> MALO	DIMENSIONES FIGURA VIRGEN Alto: Ancho:1,29 m Manga: 0,48m Pierna:1,14m Manto: 1,38m x 2,88m	DIMENSIONES FIGURA NIÑO JESÚS Alto: 0,39m Ancho: 0,41m Manga: Pierna:0,22m Manto: 0,33m x 0,33m
Materiales <input type="checkbox"/> Orgánicos <input type="checkbox"/> Inorgánicos <input type="checkbox"/> Sintéticos <input checked="" type="checkbox"/> Mixtos Decoración <input type="checkbox"/> Lentejuelas <input checked="" type="checkbox"/> Objetos de Metal <input type="checkbox"/> Encaje <input type="checkbox"/> Bordado <input type="checkbox"/> Otros ¿Cuáles?	Técnica <input checked="" type="checkbox"/> Cocido <input type="checkbox"/> Mano <input checked="" type="checkbox"/> Máquina <input type="checkbox"/> Bordado <input type="checkbox"/> Mano <input type="checkbox"/> Máquina <input type="checkbox"/> Tejido <input type="checkbox"/> Mano <input type="checkbox"/> Máquina <input type="checkbox"/> Pegado <input type="checkbox"/> Otros ¿Cuáles?.....	Accesorios Imagen Virgen <input type="checkbox"/> Sombrero <input type="checkbox"/> Zapatos <input checked="" type="checkbox"/> Velo <input checked="" type="checkbox"/> Otros ¿Cuáles? Corbata, camisa, gorra. Imagen Niño <input type="checkbox"/> Sombrero <input type="checkbox"/> Zapatos <input type="checkbox"/> Velo <input type="checkbox"/> Otros ¿Cuáles?.....
PROCEDENCIA		
Donante: Anónimo Motivo _____ Ciudad _____ Fecha de entrega: _____		



FOTOGRAFÍAS	
	
<i>Virgen Lateral</i>	<i>Niño Jesús</i>
Descripción: Traje que representa a la Policía Nacional, elaborado en dos partes, en la chaqueta se encuentran tres insignias de armas a cada lado del cuello y el escudo de la Policía Nacional en el lado izquierdo	
Virgen Anterior OBSERVACIONES:	
Accesorios.- Tiene corbata color negro, camisa blanca y gorra con el escudo que representa a la policía nacional	
Manto: Elaborada en paño de color negro al fondo rojo, el cuello posee una cadena con broches dorados.	
Traje Niño: Color negro en una sola pieza, parte superior tiene dos bolsillo y cinco botones dorados como decoración.	
Fecha de registro: 12-06-2015 Investigador: Viviana Cuásquer	

 UNIVERSIDAD POLITÉCNICA ESTATAL DEL CARCHI FACULTAD DE INDUSTRIAS AGROPECUARIAS Y CIENCIAS AMBIENTALES  ESCUELA DE TURISMO Y ECOTURISMO FICHA PARA INVENTARIO DEL VESTUARIO (BIENES MUEBLES CULTURALES) DE LA VPH		
DATOS DE LA INSTITUCIÓN RESPONSABLE DE LA CUSTODIA NOMBRE DE LA INSTITUCIÓN: Vicaría Foránea De Huaca DIRECCIÓN: Calle 8 de Diciembre y Gonzáles Suárez TELÉFONO: 2973-033 NOMBRE DEL CUSTODIO: Ángel Salazar		Nº FICHA. 101 CÓDIGO DEL BIEN: CSPH-H-SVP-101
DESCRIPCIÓN		
TIPO DE PRENDA Textil (Vestido) ESTADO DE CONSERVACIÓN <input checked="" type="checkbox"/> BUENO <input type="checkbox"/> REGULAR <input type="checkbox"/> MALO	DIMENSIONES FIGURA VIRGEN Alto: 1,65 m Ancho: 2,05m Manga: 0,59m Pierna: 1,10m Manto: 1,76m x 3,21m	DIMENSIONES FIGURA NIÑO JESÚS Alto: 0,48m Ancho: 0,77m Manga: 0,19m Pierna: 0,30m Manto:
Materiales <input type="checkbox"/> Orgánicos <input type="checkbox"/> Inorgánicos <input type="checkbox"/> Sintéticos <input checked="" type="checkbox"/> Mixtos Decoración <input checked="" type="checkbox"/> Lentejuelas <input type="checkbox"/> Objetos de Metal <input checked="" type="checkbox"/> Encaje <input type="checkbox"/> Bordado <input checked="" type="checkbox"/> Otros ¿Cuáles? Pedrería	Técnica <input checked="" type="checkbox"/> Cocido <input type="checkbox"/> Mano <input checked="" type="checkbox"/> Máquina <input type="checkbox"/> Bordado <input type="checkbox"/> Mano <input type="checkbox"/> Máquina <input type="checkbox"/> Tejido <input type="checkbox"/> Mano <input type="checkbox"/> Máquina <input type="checkbox"/> Pegado <input type="checkbox"/> Otros ¿Cuáles?.....	Accesorios Imagen Virgen <input type="checkbox"/> Sombrero <input type="checkbox"/> Zapatos <input type="checkbox"/> Velo <input checked="" type="checkbox"/> Otros ¿Cuáles? Cinturón Imagen Niño <input type="checkbox"/> Sombrero <input type="checkbox"/> Zapatos <input type="checkbox"/> Velo <input type="checkbox"/> Otros ¿Cuáles?.....
PROCEDENCIA		
Donante: Anónimo Motivo _____ Ciudad _____ Fecha de entrega: _____		



FOTOGRAFÍAS	
	
<i>Virgen Lateral</i>	<i>Niño Jesús</i>
Descripción: Traje elaborado en satén violeta, la parte superior está elaborado en tul con lentejuelas, utiliza la técnica de encarrujado y greca plateada. La pierna tiene dos capas, la superior elaborada en tul y rodeada con greca plateada; la capa inferior en satén.	
Cinturón: Tiene forma rectangular, el centro y contorno está decorado con greca plateada	
Manto: Elaborada en organza, el contorno está rodeado con dos grecas.	
Traje Niño: Similar a traje de la virgen.	
Virgen Anterior OBSERVACIONES:	
Fecha de registro: 16-06-2015 Investigador: Viviana Cuásquer	



 UNIVERSIDAD POLITÉCNICA ESTATAL DEL CARCHI FACULTAD DE INDUSTRIAS AGROPECUARIAS Y CIENCIAS AMBIENTALES 		
ESCUELA DE TURISMO Y ECOTURISMO FICHA PARA INVENTARIO DEL VESTUARIO (BIENES MUEBLES CULTURALES) DE LA VPH		
DATOS DE LA INSTITUCIÓN RESPONSABLE DE LA CUSTODIA NOMBRE DE LA INSTITUCIÓN: Vicaría Foránea De Huaca DIRECCIÓN: Calle 8 de Diciembre y Gonzáles Suárez TELÉFONO: 2973-033 NOMBRE DEL CUSTODIO: Ángel Salazar		Nº FICHA. 102 CÓDIGO DEL BIEN: CSPH-H-SVP-102
DESCRIPCIÓN		
TIPO DE PRENDA Textil (Vestido) ESTADO DE CONSERVACIÓN <input checked="" type="checkbox"/> BUENO <input type="checkbox"/> REGULAR <input type="checkbox"/> MALO	DIMENSIONES FIGURA VIRGEN Alto: Ancho: 1,37m Manga: 0,46m Pierna: 1,09m Manto: 0,67m x 0,73m	DIMENSIONES FIGURA NIÑO JESÚS Alto: 0,40m Ancho: 0,43m Manga: Pierna: 0,20m Manto: 0,34m x 0,33m
Materiales <input type="checkbox"/> Orgánicos <input type="checkbox"/> Inorgánicos <input type="checkbox"/> Sintéticos <input checked="" type="checkbox"/> Mixtos Decoración <input type="checkbox"/> Lentejuelas <input type="checkbox"/> Objetos de Metal <input type="checkbox"/> Encaje <input type="checkbox"/> Bordado <input checked="" type="checkbox"/> Otros ¿Cuáles? Botones,	Técnica <input checked="" type="checkbox"/> Cocido <input type="checkbox"/> Mano <input checked="" type="checkbox"/> Máquina <input type="checkbox"/> Bordado <input type="checkbox"/> Mano <input type="checkbox"/> Máquina <input type="checkbox"/> Tejido <input type="checkbox"/> Mano <input type="checkbox"/> Máquina <input type="checkbox"/> Pegado <input type="checkbox"/> Otros ¿Cuáles?.....	Accesorios Imagen Virgen <input type="checkbox"/> Sombrero <input type="checkbox"/> Zapatos <input type="checkbox"/> Velo <input checked="" type="checkbox"/> Otros ¿Cuáles? Cinturón, bastón Imagen Niño <input type="checkbox"/> Sombrero <input type="checkbox"/> Zapatos <input type="checkbox"/> Velo <input type="checkbox"/> Otros ¿Cuáles?.....
PROCEDENCIA		
Donante: Fuerzas Armadas del Ecuador. Motivo: Entrega del bastón de mando _____ Ciudad: _____ Quito _____ Fecha de entrega: 01- feb - 2015		



FOTOGRAFÍAS	
	
<i>Virgen Lateral</i>	<i>Niño Jesús</i>
Descripción: Traje elaborado en chantilly color dorado, contorno del cuello, puños y filo de la pierna rodeado con lentejuelas. Mangas blancas elaboradas en seda.	
Cinturón: Rectangular, elaborado en cuerina color dorado, el contorno está rodeado con greca dorada	
Manto: Tiene dos capas, la inferior de color blanco elaborada en seda con bordado de motivos florales; la capa superior elaborada en chantilly, rodeadas con greca dorada.	
Virgen Anterior OBSERVACIONES: Manchas en forro. No hay traje del niño	
Fecha de registro: 16-06-2015 Investigador: Viviana Cuásquer	

 UNIVERSIDAD POLITÉCNICA ESTATAL DEL CARCHI FACULTAD DE INDUSTRIAS AGROPECUARIAS Y CIENCIAS AMBIENTALES 		
ESCUELA DE TURISMO Y ECOTURISMO FICHA PARA INVENTARIO DEL VESTUARIO (BIENES MUEBLES CULTURALES) DE LA VPH		
DATOS DE LA INSTITUCIÓN RESPONSABLE DE LA CUSTODIA NOMBRE DE LA INSTITUCIÓN: Vicaría Foránea De Huaca DIRECCIÓN: Calle 8 de Diciembre y Gonzáles Suárez TELÉFONO: 2973-033 NOMBRE DEL CUSTODIO: Ángel Salazar		Nº FICHA. 103 CÓDIGO DEL BIEN: CSPH-H-SVP-103
DESCRIPCIÓN		
TIPO DE PRENDA Textil (Vestido) ESTADO DE CONSERVACIÓN <input checked="" type="checkbox"/> BUENO <input type="checkbox"/> REGULAR <input type="checkbox"/> MALO	DIMENSIONES FIGURA VIRGEN Alto: 1,32m Ancho: 1,08m Manga: 0,58m Pierna: 0,90m Manto: 1,46	DIMENSIONES FIGURA NIÑO JESÚS Alto: Ancho: Manga: Pierna: Manto:
Materiales <input type="checkbox"/> Orgánicos <input type="checkbox"/> Inorgánicos <input type="checkbox"/> Sintéticos <input checked="" type="checkbox"/> Mixtos Decoración <input checked="" type="checkbox"/> Lentejuelas <input type="checkbox"/> Objetos de Metal <input checked="" type="checkbox"/> Encaje <input type="checkbox"/> Bordado <input checked="" type="checkbox"/> Otros ¿Cuáles? Pedrería	Técnica <input checked="" type="checkbox"/> Cocido <input type="checkbox"/> Mano <input checked="" type="checkbox"/> Máquina <input checked="" type="checkbox"/> Bordado <input checked="" type="checkbox"/> Mano <input type="checkbox"/> Máquina <input type="checkbox"/> Tejido <input type="checkbox"/> Mano <input type="checkbox"/> Máquina <input type="checkbox"/> Pegado <input type="checkbox"/> Otros ¿Cuáles?.....	Accesorios Imagen Virgen <input type="checkbox"/> Sombrero <input type="checkbox"/> Zapatos <input type="checkbox"/> Velo <input checked="" type="checkbox"/> Otros ¿Cuáles? Cinturón Imagen Niño <input type="checkbox"/> Sombrero <input type="checkbox"/> Zapatos <input type="checkbox"/> Velo <input type="checkbox"/> Otros ¿Cuáles?.....
PROCEDENCIA		
Donante: Anónimo Motivo _____ Ciudad _____ Fecha de entrega: _____		



FOTOGRAFÍAS	
	
<i>Virgen Lateral</i>	<i>Niño Jesús</i>
Descripción: Representa al uniforme característico de ceremonias que utiliza el ejército ecuatoriano, elaborado en paño alemán en la fábrica del ejército, bordado con hilos de oro, tiene chaqueta gris con puños y cuello rojo, falda negra	
Manto: Color gris, en el lado derecho tiene insignia de oro.	
Traje Niño: Color negro, en la parte superior tiene cinco botones dorados.	
Bastón de mando. Elaborado en chonta, los extremos de plata bañado en oro. Representa el mando de las fuerzas armadas representado en el general del Ejército y la bendición para los 25 000 miembros del ejército a nivel nacional	
Virgen Anterior OBSERVACIONES:	
Fecha de registro: 16-06-2015 Investigador: Viviana Cuásquer	

 UNIVERSIDAD POLITÉCNICA ESTATAL DEL CARCHI FACULTAD DE INDUSTRIAS AGROPECUARIAS Y CIENCIAS AMBIENTALES  ESCUELA DE TURISMO Y ECOTURISMO FICHA PARA INVENTARIO DEL VESTUARIO (BIENES MUEBLES CULTURALES) DE LA VPH		
DATOS DE LA INSTITUCIÓN RESPONSABLE DE LA CUSTODIA NOMBRE DE LA INSTITUCIÓN: Vicaría Foránea De Huaca DIRECCIÓN: Calle 8 de Diciembre y Gonzáles Suárez TELÉFONO: 2973-033 NOMBRE DEL CUSTODIO: Ángel Salazar		Nº FICHA. 104 CÓDIGO DEL BIEN: CSPH-H-SVP-104
DESCRIPCIÓN		
TIPO DE PRENDA Textil (Vestido) ESTADO DE CONSERVACIÓN <input checked="" type="checkbox"/> BUENO <input type="checkbox"/> REGULAR <input type="checkbox"/> MALO	DIMENSIONES FIGURA VIRGEN Alto: 1,29m Ancho: 1,00m Manga: 0,55m Pierna: 0,84m Manto: 1,96m x 2,80m	DIMENSIONES FIGURA NIÑO JESÚS Alto: 0,42m Ancho: 0,50m Manga: 0,11m Pierna: 0,28m Manto:
Materiales <input type="checkbox"/> Orgánicos <input type="checkbox"/> Inorgánicos <input type="checkbox"/> Sintéticos <input checked="" type="checkbox"/> Mixtos Decoración <input checked="" type="checkbox"/> Lentejuelas <input type="checkbox"/> Objetos de Metal <input checked="" type="checkbox"/> Encaje <input type="checkbox"/> Bordado <input checked="" type="checkbox"/> Otros ¿Cuáles? Pedrería	Técnica <input checked="" type="checkbox"/> Cocido <input type="checkbox"/> Mano <input checked="" type="checkbox"/> Máquina <input type="checkbox"/> Bordado <input type="checkbox"/> Mano <input type="checkbox"/> Máquina <input type="checkbox"/> Tejido <input type="checkbox"/> Mano <input type="checkbox"/> Máquina <input type="checkbox"/> Pegado <input type="checkbox"/> Otros ¿Cuáles?.....	Accesorios Imagen Virgen <input type="checkbox"/> Sombrero <input type="checkbox"/> Zapatos <input type="checkbox"/> Velo <input checked="" type="checkbox"/> Otros ¿Cuáles? Cinturón Imagen Niño <input type="checkbox"/> Sombrero <input type="checkbox"/> Zapatos <input type="checkbox"/> Velo <input type="checkbox"/> Otros ¿Cuáles?.....
PROCEDENCIA		
Donante: Anónimo Motivo _____ Ciudad _____ Fecha de entrega: _____		



FOTOGRAFÍAS		
		
	<i>Virgen Lateral</i>	<i>Niño Jesús</i>
Descripción: Traje elaborado en organza color crema, estampado con hilos dorados. El contorno de los puños está rodeado con encaje, el cuello con greca dorada.		
Cinturón: Estampada con hilos plateados, el centro en forma de rombo está decorado con greca dorada en forma de flor.		
Manto: Color naranja con estampado plateado, contorno rodeado con encaje bordado de color blanco.		
Traje Niño: Traje naranja con estampado en hilos plateados, filo de la pierna con organza estampada de hilos dorados.		
Virgen Anterior OBSERVACIONES: Manchas por polvo.		
Fecha de registro: 16-06-2015 Investigador: Viviana Cuásquer		

 UNIVERSIDAD POLITÉCNICA ESTATAL DEL CARCHI FACULTAD DE INDUSTRIAS AGROPECUARIAS Y CIENCIAS AMBIENTALES  ESCUELA DE TURISMO Y ECOTURISMO FICHA PARA INVENTARIO DEL VESTUARIO (BIENES MUEBLES CULTURALES) DE LA VPH		
DATOS DE LA INSTITUCIÓN RESPONSABLE DE LA CUSTODIA NOMBRE DE LA INSTITUCIÓN: Vicaría Foránea De Huaca DIRECCIÓN: Calle 8 de Diciembre y Gonzáles Suárez TELÉFONO: 2973-033 NOMBRE DEL CUSTODIO: Ángel Salazar		Nº FICHA. 105 CÓDIGO DEL BIEN: CSPH-H-SVP-105
DESCRIPCIÓN		
TIPO DE PRENDA Textil (Vestido) ESTADO DE CONSERVACIÓN <input checked="" type="checkbox"/> BUENO <input type="checkbox"/> REGULAR <input type="checkbox"/> MALO	DIMENSIONES FIGURA VIRGEN Alto: 1,25m Ancho: 1,63m Manga: 0,50m Pierna: 0,87m Manto: 2,00m x 2,65m	DIMENSIONES FIGURA NIÑO JESÚS Alto: 0,44m Ancho: 0,36m Manga: Pierna: 0,20 Manto:
Materiales <input type="checkbox"/> Orgánicos <input type="checkbox"/> Inorgánicos <input type="checkbox"/> Sintéticos <input checked="" type="checkbox"/> Mixtos Decoración <input checked="" type="checkbox"/> Lentejuelas <input type="checkbox"/> Objetos de Metal <input checked="" type="checkbox"/> Encaje <input type="checkbox"/> Bordado <input checked="" type="checkbox"/> Otros ¿Cuáles?	Técnica <input checked="" type="checkbox"/> Cocido <input type="checkbox"/> Mano <input checked="" type="checkbox"/> Máquina <input type="checkbox"/> Bordado <input type="checkbox"/> Mano <input type="checkbox"/> Máquina <input type="checkbox"/> Tejido <input type="checkbox"/> Mano <input type="checkbox"/> Máquina <input type="checkbox"/> Pegado <input type="checkbox"/> Otros ¿Cuáles?.....	Accesorios Imagen Virgen <input type="checkbox"/> Sombrero <input type="checkbox"/> Zapatos <input type="checkbox"/> Velo <input checked="" type="checkbox"/> Otros ¿Cuáles? Cinturón Imagen Niño <input type="checkbox"/> Sombrero <input type="checkbox"/> Zapatos <input type="checkbox"/> Velo <input type="checkbox"/> Otros ¿Cuáles?.....
PROCEDENCIA		
Donante: Anónimo Motivo _____ Ciudad _____ Fecha de entrega: _____		



FOTOGRAFÍAS		
		
	<i>Virgen Lateral</i>	<i>Niño Jesús</i>
Descripción: Traje color celeste, con hilos plateados. Contorno de cuello, puños, y filo de la pierna rodeado con greca dorada.		
Cinturón: Color celeste; el centro tiene forma de rombo, el contorno está rodeado con greca dorada.		
Manto: Elaborada en terciopelo perlo de color azul, estampada con pedrería, el contorno está rodeado con encaje celeste.		
Traje Niño: Traje color celeste con hilos plateados, contorno del cuello y filo de la pierna rodeado con greca dorada.		
Virgen Anterior OBSERVACIONES:		
Fecha de registro: 16-06-2015 Investigador: Viviana Cuásquer		

 UNIVERSIDAD POLITÉCNICA ESTATAL DEL CARCHI FACULTAD DE INDUSTRIAS AGROPECUARIAS Y CIENCIAS AMBIENTALES 		
ESCUELA DE TURISMO Y ECOTURISMO FICHA PARA INVENTARIO DEL VESTUARIO (BIENES MUEBLES CULTURALES) DE LA VPH		
DATOS DE LA INSTITUCIÓN RESPONSABLE DE LA CUSTODIA NOMBRE DE LA INSTITUCIÓN: Vicaría Foránea De Huaca DIRECCIÓN: Calle 8 de Diciembre y Gonzáles Suárez TELÉFONO: 2973-033 NOMBRE DEL CUSTODIO: Ángel Salazar		Nº FICHA. 106 CÓDIGO DEL BIEN: CSPH-H-SVP-106
DESCRIPCIÓN		
TIPO DE PRENDA Textil (Vestido) ESTADO DE CONSERVACIÓN <input checked="" type="checkbox"/> BUENO <input type="checkbox"/> REGULAR <input type="checkbox"/> MALO	DIMENSIONES FIGURA VIRGEN Alto: 1,43m Ancho: 1,27m Manga: 0,50m Pierna: 0,98m Manto: 2,44m	DIMENSIONES FIGURA NIÑO JESÚS Alto: Ancho: Manga: Pierna: Manto:
Materiales <input type="checkbox"/> Orgánicos <input type="checkbox"/> Inorgánicos <input type="checkbox"/> Sintéticos <input checked="" type="checkbox"/> Mixtos Decoración <input checked="" type="checkbox"/> Lentejuelas <input type="checkbox"/> Objetos de Metal <input checked="" type="checkbox"/> Encaje <input type="checkbox"/> Bordado <input checked="" type="checkbox"/> Otros ¿Cuáles?	Técnica <input checked="" type="checkbox"/> Cocido <input type="checkbox"/> Mano <input checked="" type="checkbox"/> Máquina <input type="checkbox"/> Bordado <input type="checkbox"/> Mano <input type="checkbox"/> Máquina <input type="checkbox"/> Tejido <input type="checkbox"/> Mano <input type="checkbox"/> Máquina <input type="checkbox"/> Pegado <input type="checkbox"/> Otros ¿Cuáles?.....	Accesorios Imagen Virgen <input type="checkbox"/> Sombrero <input type="checkbox"/> Zapatos <input type="checkbox"/> Velo <input checked="" type="checkbox"/> Otros ¿Cuáles? Cinturón Imagen Niño <input type="checkbox"/> Sombrero <input type="checkbox"/> Zapatos <input type="checkbox"/> Velo <input type="checkbox"/> Otros ¿Cuáles?.....
PROCEDENCIA		
Donante: Luis Solís y Sra. Motivo _____ Ciudad _____ Fecha de entrega: _____		



FOTOGRAFÍAS	
	
<i>Virgen Lateral</i>	<i>Niño Jesús</i>
Descripción: Traje elaborado en chiffon color celeste, contorno del cuello, puños y filo de la pierna decorado Cinturón: Contorno con greca plateada, el centro en forma de círculo está decorado con dos piezas de greca. Manto: Elaborada en chantilly color blanco, fondo de chiffon bordado el nombre de los donantes en letras doradas, rodeado con encaje blanco de 7cm de espesor.	
Virgen Anterior OBSERVACIONES: Manchas por polvo	
Fecha de registro: 16-06-2015 Investigador: Viviana Cuásquer	

 UNIVERSIDAD POLITÉCNICA ESTATAL DEL CARCHI FACULTAD DE INDUSTRIAS AGROPECUARIAS Y CIENCIAS AMBIENTALES 		
ESCUELA DE TURISMO Y ECOTURISMO FICHA PARA INVENTARIO DEL VESTUARIO (BIENES MUEBLES CULTURALES) DE LA VPH		
DATOS DE LA INSTITUCIÓN RESPONSABLE DE LA CUSTODIA NOMBRE DE LA INSTITUCIÓN: Vicaría Foránea De Huaca DIRECCIÓN: Calle 8 de Diciembre y Gonzáles Suárez TELÉFONO: 2973-033 NOMBRE DEL CUSTODIO: Ángel Salazar		Nº FICHA. 107 CÓDIGO DEL BIEN: CSPH-H-SVP-107
DESCRIPCIÓN		
TIPO DE PRENDA Textil (Vestido) ESTADO DE CONSERVACIÓN <input checked="" type="checkbox"/> BUENO <input type="checkbox"/> REGULAR <input type="checkbox"/> MALO	DIMENSIONES FIGURA VIRGEN Alto: 1,45m Ancho: 1,20m Manga: 0,54m Pierna: 1,04m Manto: 2,09m	DIMENSIONES FIGURA NIÑO JESÚS Alto: 0,40m Ancho: 0,63m Manga: 0,13m Pierna: 0,25m Manto: 0,38m x 0,38m
Materiales <input type="checkbox"/> Orgánicos <input type="checkbox"/> Inorgánicos <input type="checkbox"/> Sintéticos <input checked="" type="checkbox"/> Mixtos Decoración <input checked="" type="checkbox"/> Lentejuelas <input type="checkbox"/> Objetos de Metal <input checked="" type="checkbox"/> Encaje <input type="checkbox"/> Bordado <input checked="" type="checkbox"/> Otros ¿Cuáles?	Técnica <input checked="" type="checkbox"/> Cocido <input type="checkbox"/> Mano <input checked="" type="checkbox"/> Máquina <input type="checkbox"/> Bordado <input type="checkbox"/> Mano <input type="checkbox"/> Máquina <input type="checkbox"/> Tejido <input type="checkbox"/> Mano <input type="checkbox"/> Máquina <input type="checkbox"/> Pegado <input type="checkbox"/> Otros ¿Cuáles?.....	Accesorios Imagen Virgen <input type="checkbox"/> Sombrero <input type="checkbox"/> Zapatos <input type="checkbox"/> Velo <input checked="" type="checkbox"/> Otros ¿Cuáles? Cinturón Imagen Niño <input type="checkbox"/> Sombrero <input type="checkbox"/> Zapatos <input type="checkbox"/> Velo <input type="checkbox"/> Otros ¿Cuáles?.....
PROCEDENCIA		
Donante: Anónimo Motivo _____ Ciudad _____ Fecha de entrega: _____		



FOTOGRAFÍAS	
	
<i>Virgen Lateral</i>	<i>Niño Jesús</i>
Descripción: Traje elaborado en tul color crema, el cuello está rodeado con greca dorada, está colocada en forma de collar. Los puños y el filo de la pierna están rodeados con greca	
Cinturón: Rodeado con greca blanco y dorado, el centro en forma de rombo está decorado con lentejuelas.	
Manto: Rodeado con dos grecas blanco y dorado, decorado con lentejuelas.	
Traje Niño: Elaborado en tul color crema, contorno de la capa y filo de la pierna rodeado con greca blanca rodeada con dorado.	
Virgen Anterior OBSERVACIONES:	
Fecha de registro: 16-06-2015 Investigador: Viviana Cuásquer	

 UNIVERSIDAD POLITÉCNICA ESTATAL DEL CARCHI FACULTAD DE INDUSTRIAS AGROPECUARIAS Y CIENCIAS AMBIENTALES 		
ESCUELA DE TURISMO Y ECOTURISMO FICHA PARA INVENTARIO DEL VESTUARIO (BIENES MUEBLES CULTURALES) DE LA VPH		
DATOS DE LA INSTITUCIÓN RESPONSABLE DE LA CUSTODIA NOMBRE DE LA INSTITUCIÓN: Vicaría Foránea De Huaca DIRECCIÓN: Calle 8 de Diciembre y Gonzáles Suárez TELÉFONO: 2973-033 NOMBRE DEL CUSTODIO: Ángel Salazar		Nº FICHA. 108 CÓDIGO DEL BIEN: CSPH-H-SVP-108
DESCRIPCIÓN		
TIPO DE PRENDA Textil (Vestido) ESTADO DE CONSERVACIÓN <input checked="" type="checkbox"/> BUENO <input type="checkbox"/> REGULAR <input type="checkbox"/> MALO	DIMENSIONES FIGURA VIRGEN Alto: 1,44m Ancho: 1,52m Manga: 0,52m Pierna: 1,00m Manto: 2,06m x 3,10m	DIMENSIONES FIGURA NIÑO JESÚS Alto: 0,39m Ancho: 0,60m Manga: 0,17m Pierna: 0,26m Manto: 0,34m x 0,37m
Materiales <input type="checkbox"/> Orgánicos <input type="checkbox"/> Inorgánicos <input type="checkbox"/> Sintéticos <input checked="" type="checkbox"/> Mixtos Decoración <input checked="" type="checkbox"/> Lentejuelas <input type="checkbox"/> Objetos de Metal <input checked="" type="checkbox"/> Encaje <input type="checkbox"/> Bordado <input checked="" type="checkbox"/> Otros ¿Cuáles?	Técnica <input checked="" type="checkbox"/> Cocido <input type="checkbox"/> Mano <input checked="" type="checkbox"/> Máquina <input checked="" type="checkbox"/> Bordado <input type="checkbox"/> Mano <input checked="" type="checkbox"/> Máquina <input type="checkbox"/> Tejido <input type="checkbox"/> Mano <input type="checkbox"/> Máquina <input type="checkbox"/> Pegado <input type="checkbox"/> Otros ¿Cuáles?.....	Accesorios Imagen Virgen <input type="checkbox"/> Sombrero <input type="checkbox"/> Zapatos <input type="checkbox"/> Velo <input checked="" type="checkbox"/> Otros ¿Cuáles? Cinturón Imagen Niño <input type="checkbox"/> Sombrero <input type="checkbox"/> Zapatos <input type="checkbox"/> Velo <input type="checkbox"/> Otros ¿Cuáles?.....
PROCEDENCIA		
Donante: Anónimo Motivo _____ Ciudad _____ Fecha de entrega: _____		

FOTOGRAFÍAS	
	
<i>Virgen Lateral</i>	<i>Niño Jesús</i>
Descripción: traje color celeste elaborado en tul, fondo de chiffon, cuello con encaje blanco encarrujado, cuello elaborado con cinta encarrujada y greca plateada. Desde cuello a pecho se observa bordado sobrepuesto de color blanco y lentejuelas.	
Cinturón: contorno con encaje azul, el centro tiene lentejuelas transparentes y pedrería y una flor elaborada en encaje blanco.	
Manto: elaborado en tul azul, el contorno tiene encaje	
Traje Niño: elaborado en tul celeste, contorno de la capa, puños y filo de la manga tiene encaje. Contorno del cuello y en la pierna encaje blanco.	
Virgen Anterior OBSERVACIONES:	
Fecha de registro: 16-06-2015 Investigador: Viviana Cuásquer	

 UNIVERSIDAD POLITÉCNICA ESTATAL DEL CARCHI FACULTAD DE INDUSTRIAS AGROPECUARIAS Y CIENCIAS AMBIENTALES 		
ESCUELA DE TURISMO Y ECOTURISMO FICHA PARA INVENTARIO DEL VESTUARIO (BIENES MUEBLES CULTURALES) DE LA VPH		
DATOS DE LA INSTITUCIÓN RESPONSABLE DE LA CUSTODIA NOMBRE DE LA INSTITUCIÓN: Vicaría Foránea De Huaca DIRECCIÓN: Calle 8 de Diciembre y Gonzáles Suárez TELÉFONO: 2973-033 NOMBRE DEL CUSTODIO: Ángel Salazar		Nº FICHA. 109 CÓDIGO DEL BIEN: CSPH-H-SVP-109
DESCRIPCIÓN		
TIPO DE PRENDA Textil (Vestido) ESTADO DE CONSERVACIÓN <input checked="" type="checkbox"/> BUENO <input type="checkbox"/> REGULAR <input type="checkbox"/> MALO	DIMENSIONES FIGURA VIRGEN Alto: 1,40m Ancho: 1,50m Manga: 0,52m Pierna: 0,95m Manto: 1,97m x 2,64m	DIMENSIONES FIGURA NIÑO JESÚS Alto: 0,40m Ancho: 0,58m Manga: 0,14m Pierna: 0,25m Manto:
Materiales <input type="checkbox"/> Orgánicos <input type="checkbox"/> Inorgánicos <input type="checkbox"/> Sintéticos <input checked="" type="checkbox"/> Mixtos Decoración <input checked="" type="checkbox"/> Lentejuelas <input type="checkbox"/> Objetos de Metal <input checked="" type="checkbox"/> Encaje <input type="checkbox"/> Bordado <input checked="" type="checkbox"/> Otros ¿Cuáles? Pedrería	Técnica <input checked="" type="checkbox"/> Cocido <input type="checkbox"/> Mano <input checked="" type="checkbox"/> Máquina <input type="checkbox"/> Bordado <input type="checkbox"/> Mano <input type="checkbox"/> Máquina <input type="checkbox"/> Tejido <input type="checkbox"/> Mano <input type="checkbox"/> Máquina <input type="checkbox"/> Pegado <input type="checkbox"/> Otros ¿Cuáles?.....	Accesorios Imagen Virgen <input type="checkbox"/> Sombrero <input type="checkbox"/> Zapatos <input type="checkbox"/> Velo <input checked="" type="checkbox"/> Otros ¿Cuáles? Cinturón Imagen Niño <input type="checkbox"/> Sombrero <input type="checkbox"/> Zapatos <input type="checkbox"/> Velo <input type="checkbox"/> Otros ¿Cuáles?.....
PROCEDENCIA		
Donante: LACTEOS CARMITA Motivo _____ Ciudad _____ San Gabriel _____ Fecha de entrega: 2016-02-11		



FOTOGRAFÍAS		
		
	Virgen Lateral	Niño Jesús
	Descripción: traje elaborado en organza color crema, bordado con greca y pedrería dorada, el cuello está elaborado con encaje encarrujado; el contorno de los puños y filo de la pierna está rodeado con greca.	
	Cinturón: pegado al traje, rectangular, elaborado en greca crema y dorado, con pedrería que forma motivos florales.	
	Manto: elaborado en organza, decorada completamente con greca crema, pedrería blanca y dorada, el contorno está rodeado con greca y encaje color. Bordado el nombre del donante con lentejuelas doradas.	
	Traje Niño: similar a la virgen. La pierna está decorado con lentejuelas doradas, mullos blancos, greca. Decorado con greca	
Virgen Anterior		
OBSERVACIONES:	la capa tiene manchas	
Fecha de registro:	16-06-2015	
Investigador:	Viviana Cuásquer	

 UNIVERSIDAD POLITÉCNICA ESTATAL DEL CARCHI FACULTAD DE INDUSTRIAS AGROPECUARIAS Y CIENCIAS AMBIENTALES  ESCUELA DE TURISMO Y ECOTURISMO FICHA PARA INVENTARIO DEL VESTUARIO (BIENES MUEBLES CULTURALES) DE LA VPH		
DATOS DE LA INSTITUCIÓN RESPONSABLE DE LA CUSTODIA NOMBRE DE LA INSTITUCIÓN: Vicaría Foránea De Huaca DIRECCIÓN: Calle 8 de Diciembre y Gonzáles Suárez TELÉFONO: 2973-033 NOMBRE DEL CUSTODIO: Ángel Salazar		Nº FICHA. 110 CÓDIGO DEL BIEN: CSPH-H-SVP-110
DESCRIPCIÓN		
TIPO DE PRENDA Textil (Vestido) ESTADO DE CONSERVACIÓN <input checked="" type="checkbox"/> BUENO <input type="checkbox"/> REGULAR <input type="checkbox"/> MALO	DIMENSIONES FIGURA VIRGEN Alto: 1,47m Ancho: 1,20m Manga: 0,50m Pierna: 1,03m Manto: 2,05m x 3,08m	DIMENSIONES FIGURA NIÑO JESÚS Alto: 0,35m Ancho: 0,58m Manga: 0,17m Pierna: 0,23m Manto: 0,33m x 0,36m
Materiales <input type="checkbox"/> Orgánicos <input type="checkbox"/> Inorgánicos <input type="checkbox"/> Sintéticos <input checked="" type="checkbox"/> Mixtos Decoración <input checked="" type="checkbox"/> Lentejuelas <input type="checkbox"/> Objetos de Metal <input checked="" type="checkbox"/> Encaje <input type="checkbox"/> Bordado <input checked="" type="checkbox"/> Otros ¿Cuáles?	Técnica <input checked="" type="checkbox"/> Cocido <input type="checkbox"/> Mano <input checked="" type="checkbox"/> Máquina <input type="checkbox"/> Bordado <input type="checkbox"/> Mano <input type="checkbox"/> Máquina <input type="checkbox"/> Tejido <input type="checkbox"/> Mano <input type="checkbox"/> Máquina <input type="checkbox"/> Pegado <input type="checkbox"/> Otros ¿Cuáles?.....	Accesorios Imagen Virgen <input type="checkbox"/> Sombrero <input type="checkbox"/> Zapatos <input type="checkbox"/> Velo <input checked="" type="checkbox"/> Otros ¿Cuáles? Cinturón Imagen Niño <input type="checkbox"/> Sombrero <input checked="" type="checkbox"/> Zapatos <input type="checkbox"/> Velo <input type="checkbox"/> Otros ¿Cuáles?.....
PROCEDENCIA		
Donante: Anónimo Motivo _____ Ciudad _____ Fecha de entrega: _____		



FOTOGRAFÍAS	
	
<i>Virgen Lateral</i>	<i>Niño Jesús</i>
Descripción: traje azul elaborado en randa, fondo de chiffon, cuello de cinta encarrujado de 5cm rodeado con greca plateada; desde el cuello hasta el pecho en forma de V se observa encaje blanco y lentejuelas. Todo el traje tiene lentejuelas plateadas.	
Cinturón: color azul, contorno con encaje plateado, el centro en forma circular tiene lentejuelas.	
Manto: contorno con encaje azul, a la esquina de cada lado se observa greca plateada.	
Traje Niño: traje azul en randa, contorno del cuello, puños, cintura, filo de la pierna rodeado con greca plateada.	
Accesorios: zapatos azul elaborado en randa, contorno con greca plateada.	
Virgen Anterior OBSERVACIONES:	
Fecha de registro: 16-06-2015 Investigador: Viviana Cuásquer	



 UNIVERSIDAD POLITÉCNICA ESTATAL DEL CARCHI FACULTAD DE INDUSTRIAS AGROPECUARIAS Y CIENCIAS AMBIENTALES  ESCUELA DE TURISMO Y ECOTURISMO FICHA PARA INVENTARIO DEL VESTUARIO (BIENES MUEBLES CULTURALES) DE LA VPH		
DATOS DE LA INSTITUCIÓN RESPONSABLE DE LA CUSTODIA NOMBRE DE LA INSTITUCIÓN: Vicaría Foránea De Huaca DIRECCIÓN: Calle 8 de Diciembre y Gonzáles Suárez TELÉFONO: 2973-033 NOMBRE DEL CUSTODIO: Ángel Salazar		Nº FICHA. 111 CÓDIGO DEL BIEN: CSPH-H-SVP-111
DESCRIPCIÓN		
TIPO DE PRENDA Textil (Vestido) ESTADO DE CONSERVACIÓN <input checked="" type="checkbox"/> BUENO <input type="checkbox"/> REGULAR <input type="checkbox"/> MALO	DIMENSIONES FIGURA VIRGEN Alto: 1,42m Ancho: 0,88m Manga: 0,57m Pierna: 1,00m Manto: 1,57m x 2,77m	DIMENSIONES FIGURA NIÑO JESÚS Alto: 0,42m Ancho: 0,49m Manga: 0,21m Pierna: 0,34m Manto:
Materiales <input type="checkbox"/> Orgánicos <input type="checkbox"/> Inorgánicos <input type="checkbox"/> Sintéticos <input checked="" type="checkbox"/> Mixtos Decoración <input checked="" type="checkbox"/> Lentejuelas <input type="checkbox"/> Objetos de Metal <input checked="" type="checkbox"/> Encaje <input type="checkbox"/> Bordado <input checked="" type="checkbox"/> Otros ¿Cuáles? Cinta, apliques, pedrerí	Técnica <input checked="" type="checkbox"/> Cocido <input type="checkbox"/> Mano <input checked="" type="checkbox"/> Máquina <input type="checkbox"/> Bordado <input type="checkbox"/> Mano <input type="checkbox"/> Máquina <input type="checkbox"/> Tejido <input type="checkbox"/> Mano <input type="checkbox"/> Máquina <input type="checkbox"/> Pegado <input type="checkbox"/> Otros ¿Cuáles?.....	Accesorios Imagen Virgen <input type="checkbox"/> Sombrero <input type="checkbox"/> Zapatos <input type="checkbox"/> Velo <input checked="" type="checkbox"/> Otros ¿Cuáles? Cinturón Imagen Niño <input type="checkbox"/> Sombrero <input type="checkbox"/> Zapatos <input type="checkbox"/> Velo <input type="checkbox"/> Otros ¿Cuáles?.....
PROCEDENCIA		
Donante: Guillermo Almeida. Motivo _____ Ciudad _____ Fecha de entrega: _____		

FOTOGRAFÍAS		
		
Virgen Lateral	Niño Jesús	
Descripción: traje elaborado en velo bordado de color turquesa, los puños tienen forma de campana. Cinturón: rectangular elaborado en velo celeste bordado. Manto: elaborada en terciopelo celeste, a cada lado tiene bordado liso con motivos florales, contorno con greca roja amarilla. Traje Niño: traje celeste en organza, fondo de chiffon.		
Virgen Anterior OBSERVACIONES: La capa tiene manchas		
Fecha de registro: 16-06-2015 Investigador: Viviana Cuásquer		

 UNIVERSIDAD POLITÉCNICA ESTATAL DEL CARCHI FACULTAD DE INDUSTRIAS AGROPECUARIAS Y CIENCIAS AMBIENTALES  ESCUELA DE TURISMO Y ECOTURISMO FICHA PARA INVENTARIO DEL VESTUARIO (BIENES MUEBLES CULTURALES) DE LA VPH		
DATOS DE LA INSTITUCIÓN RESPONSABLE DE LA CUSTODIA NOMBRE DE LA INSTITUCIÓN: Vicaría Foránea De Huaca DIRECCIÓN: Calle 8 de Diciembre y Gonzáles Suárez TELÉFONO: 2973-033 NOMBRE DEL CUSTODIO: Ángel Salazar		Nº FICHA. 112 CÓDIGO DEL BIEN: CSPH-H-SVP-112
DESCRIPCIÓN		
TIPO DE PRENDA Textil (Vestido) ESTADO DE CONSERVACIÓN <input checked="" type="checkbox"/> BUENO <input type="checkbox"/> REGULAR <input type="checkbox"/> MALO	DIMENSIONES FIGURA VIRGEN Alto: 1,45m Ancho: 0,98m Manga: 0,50m Pierna: 1,01m Manto: 1,50m x 2,94m	DIMENSIONES FIGURA VIRGEN LATERAL Alto: 0,36m Ancho: 0,50m Manga: 0,14m Pierna: Manto:
Materiales <input type="checkbox"/> Orgánicos <input type="checkbox"/> Inorgánicos <input type="checkbox"/> Sintéticos <input checked="" type="checkbox"/> Mixtos Decoración <input checked="" type="checkbox"/> Lentejuelas <input type="checkbox"/> Objetos de Metal <input checked="" type="checkbox"/> Encaje <input type="checkbox"/> Bordado <input checked="" type="checkbox"/> Otros ¿Cuáles?	Técnica <input checked="" type="checkbox"/> Cocido <input type="checkbox"/> Mano <input checked="" type="checkbox"/> Máquina <input type="checkbox"/> Bordado <input type="checkbox"/> Mano <input type="checkbox"/> Máquina <input type="checkbox"/> Tejido <input type="checkbox"/> Mano <input type="checkbox"/> Máquina <input type="checkbox"/> Pegado <input type="checkbox"/> Otros ¿Cuáles?.....	Accesorios Imagen Virgen <input type="checkbox"/> Sombrero <input type="checkbox"/> Zapatos <input type="checkbox"/> Velo <input type="checkbox"/> Otros ¿Cuáles? Imagen Niño <input type="checkbox"/> Sombrero <input type="checkbox"/> Zapatos <input type="checkbox"/> Velo <input type="checkbox"/> Otros ¿Cuáles?.....
PROCEDENCIA		
Donante: Anónimo Motivo _____ Ciudad _____ Fecha de entrega: _____		

FOTOGRAFÍAS	
	 
<i>Virgen Lateral</i>	<i>Niño Jesús</i>
Descripción: Traje elaborado en velo, bordado con hilos dorados y lentejuelas de varios colores con motivos florales, el contorno del cuello está cubierto con apliques en forma de hojas. En el centro de la cintura se observa una flor con cinta que se asemeja a un cinturón.	
Manto: Elaborada en terciopelo de color blanco, estampada con escarcha dorada con motivos flores, el contorno está rodeado con greca dorada.	
Traje Niño: elaborado en chiffon color verde decorado con lentejuelas y bordado en motivos florales; el contorno del cuello, puños, filo de la pierna está rodeado con greca dorada.	
Virgen Anterior OBSERVACIONES:	
Fecha de registro: 16-06-2015 Investigador: Viviana Cuásquer	

 UNIVERSIDAD POLITÉCNICA ESTATAL DEL CARCHI FACULTAD DE INDUSTRIAS AGROPECUARIAS Y CIENCIAS AMBIENTALES  ESCUELA DE TURISMO Y ECOTURISMO FICHA PARA INVENTARIO DEL VESTUARIO (BIENES MUEBLES CULTURALES) DE LA VPH		
DATOS DE LA INSTITUCIÓN RESPONSABLE DE LA CUSTODIA NOMBRE DE LA INSTITUCIÓN: Vicaría Foránea De Huaca DIRECCIÓN: Calle 8 de Diciembre y Gonzáles Suárez TELÉFONO: 2973-033 NOMBRE DEL CUSTODIO: Ángel Salazar		Nº FICHA. 113 CÓDIGO DEL BIEN: CSPH-H-SVP-113
DESCRIPCIÓN		
TIPO DE PRENDA Textil (Vestido) ESTADO DE CONSERVACIÓN <input checked="" type="checkbox"/> BUENO <input type="checkbox"/> REGULAR <input type="checkbox"/> MALO	DIMENSIONES FIGURA VIRGEN Alto: 1,30 m Ancho: 1,10 m Manga: 0,53 m Pierna: 0,91m Manto: 2,70 m x 3,10m	DIMENSIONES FIGURA NIÑO JESÚS Alto: 0,31m Ancho: 0,46m Manga: Pierna: 0,21m Manto: 0,25m x 0,29m
Materiales <input type="checkbox"/> Orgánicos <input type="checkbox"/> Inorgánicos <input type="checkbox"/> Sintéticos <input checked="" type="checkbox"/> Mixtos Decoración <input checked="" type="checkbox"/> Lentejuelas <input type="checkbox"/> Objetos de Metal <input type="checkbox"/> Encaje <input type="checkbox"/> Bordado <input checked="" type="checkbox"/> Otros ¿Cuáles? Pedrería, limpia pipas, greca	Técnica <input checked="" type="checkbox"/> Cocido <input type="checkbox"/> Mano <input checked="" type="checkbox"/> Máquina <input checked="" type="checkbox"/> Bordado <input checked="" type="checkbox"/> Mano <input type="checkbox"/> Máquina <input type="checkbox"/> Tejido <input type="checkbox"/> Mano <input type="checkbox"/> Máquina <input type="checkbox"/> Pegado <input type="checkbox"/> Otros ¿Cuáles?.....	Accesorios Imagen Virgen <input type="checkbox"/> Sombrero <input type="checkbox"/> Zapatos <input type="checkbox"/> Velo <input checked="" type="checkbox"/> Otros ¿Cuáles? Cinturón, Imagen Niño <input type="checkbox"/> Sombrero <input type="checkbox"/> Zapatos <input type="checkbox"/> Velo <input checked="" type="checkbox"/> Otros ¿Cuáles? Almohadilla, gorra
PROCEDENCIA		
Donante: German Arcos Motivo _____ Ciudad _____ Fecha de entrega: 1960		



FOTOGRAFÍAS	
	
<i>Virgen Lateral</i>	<i>Niño Jesús</i>
Descripción: traje color lila elaborado en terciopelo, la pierna tiene bordado de motivos florales, hecho con limpia pipas de varios colores. El cuello en V, puños y filo de la pierna rodeado con greca plateada.	
Cinturón: el centro en forma de rombo decorado con limpia pipas	
Manto: elaborada en terciopelo color lila, contorno cubierto con greca plateada.	
Traje Niño: elaborado en terciopelo lila, con una flor elaborada con limpiapipas en la pierna, el contorno del traje tiene greca plateada	
Accesorios: tiene una gorra de terciopelo vino tinto decorado con lentejuelas doradas y una almohadilla en tul blanco rodeada con encaje.	
Virgen Anterior OBSERVACIONES: La almohadilla se encuentra sucia.	
Fecha de registro: 16-06-2015 Investigador: Viviana Cuásquer	

 UNIVERSIDAD POLITÉCNICA ESTATAL DEL CARCHI FACULTAD DE INDUSTRIAS AGROPECUARIAS Y CIENCIAS AMBIENTALES  ESCUELA DE TURISMO Y ECOTURISMO FICHA PARA INVENTARIO DEL VESTUARIO (BIENES MUEBLES CULTURALES) DE LA VPH		
DATOS DE LA INSTITUCIÓN RESPONSABLE DE LA CUSTODIA NOMBRE DE LA INSTITUCIÓN: Vicaría Foránea De Huaca DIRECCIÓN: Calle 8 de Diciembre y Gonzáles Suárez TELÉFONO: 2973-033 NOMBRE DEL CUSTODIO: Ángel Salazar		Nº FICHA. 114 CÓDIGO DEL BIEN: CSPH-H-SVP-114
DESCRIPCIÓN		
TIPO DE PRENDA Textil (Vestido) ESTADO DE CONSERVACIÓN <input checked="" type="checkbox"/> BUENO <input type="checkbox"/> REGULAR <input type="checkbox"/> MALO	DIMENSIONES FIGURA VIRGEN Alto: 1,36m Ancho: 1,40m Manga: 0,66m Pierna: 0,90m Manto: 2,20m x 2,84m	DIMENSIONES FIGURA NIÑO JESÚS Alto: 0,44m Ancho: 0,45m Manga: 0,17m Pierna: 0,29m Manto:
Materiales <input type="checkbox"/> Orgánicos <input type="checkbox"/> Inorgánicos <input type="checkbox"/> Sintéticos <input checked="" type="checkbox"/> Mixtos Decoración <input type="checkbox"/> Lentejuelas <input type="checkbox"/> Objetos de Metal <input type="checkbox"/> Encaje <input type="checkbox"/> Bordado <input checked="" type="checkbox"/> Otros ¿Cuáles? Greca	Técnica <input checked="" type="checkbox"/> Cocido <input type="checkbox"/> Mano <input checked="" type="checkbox"/> Máquina <input type="checkbox"/> Bordado <input type="checkbox"/> Mano <input type="checkbox"/> Máquina <input type="checkbox"/> Tejido <input type="checkbox"/> Mano <input type="checkbox"/> Máquina <input type="checkbox"/> Pegado <input type="checkbox"/> Otros ¿Cuáles?.....	Accesorios Imagen Virgen <input type="checkbox"/> Sombrero <input type="checkbox"/> Zapatos <input type="checkbox"/> Velo <input type="checkbox"/> Otros ¿Cuáles? Imagen Niño <input type="checkbox"/> Sombrero <input type="checkbox"/> Zapatos <input type="checkbox"/> Velo <input type="checkbox"/> Otros ¿Cuáles?.....
PROCEDENCIA		
Donante: Anónimo Motivo _____ Ciudad _____ Fecha de entrega: _____		



FOTOGRAFÍAS	
	 
Virgen Anterior	Virgen Lateral
OBSERVACIONES:	Niño Jesús
El traje tiene manchas	Descripción: traje elaborado en tul escarchado color celeste con fondo de velo celeste, sin mayor detalle. Manto: color turquesa, estampada con hilos dorados y plateados, rodeado con greca dorada. Traje Niño: Sin detalles, color turquesa elaborado en tul escarchado color dorado.
Fecha de registro: 16-06-2015	
Investigador: Viviana Cuásquer	

 UNIVERSIDAD POLITÉCNICA ESTATAL DEL CARCHI FACULTAD DE INDUSTRIAS AGROPECUARIAS Y CIENCIAS AMBIENTALES ESCUELA DE TURISMO Y ECOTURISMO FICHA PARA INVENTARIO DEL VESTUARIO (BIENES MUEBLES CULTURALES) DE LA VPH		
DATOS DE LA INSTITUCIÓN RESPONSABLE DE LA CUSTODIA NOMBRE DE LA INSTITUCIÓN: Vicaría Foránea De Huaca DIRECCIÓN: Calle 8 de Diciembre y Gonzáles Suárez TELÉFONO: 2973-033 NOMBRE DEL CUSTODIO: Ángel Salazar		Nº FICHA. 115 CÓDIGO DEL BIEN: CSPH-H-SVP-115
DESCRIPCIÓN		
TIPO DE PRENDA Textil (Vestido) ESTADO DE CONSERVACIÓN <input checked="" type="checkbox"/> BUENO <input type="checkbox"/> REGULAR <input type="checkbox"/> MALO	DIMENSIONES FIGURA VIRGEN Alto: 1,30m Ancho: 0,90m Manga: Pierna:0,51m Manto: 0,60m x 1,64m	DIMENSIONES FIGURA NIÑO JESÚS Alto: 0,42m Ancho: 0,39m Manga:0,11m Pierna:0,28m Manto:
Materiales <input type="checkbox"/> Orgánicos <input type="checkbox"/> Inorgánicos <input type="checkbox"/> Sintéticos <input checked="" type="checkbox"/> Mixtos Decoración <input checked="" type="checkbox"/> Lentejuelas <input type="checkbox"/> Objetos de Metal <input checked="" type="checkbox"/> Encaje <input checked="" type="checkbox"/> Bordado <input checked="" type="checkbox"/> Otros ¿Cuáles? Pedrería, greca.	Técnica <input checked="" type="checkbox"/> Cocido <input type="checkbox"/> Mano <input checked="" type="checkbox"/> Máquina <input type="checkbox"/> Bordado <input type="checkbox"/> Mano <input type="checkbox"/> Máquina <input checked="" type="checkbox"/> Tejido <input checked="" type="checkbox"/> Mano <input type="checkbox"/> Máquina <input type="checkbox"/> Pegado <input type="checkbox"/> Otros ¿Cuáles?.....	Accesorios Imagen Virgen <input type="checkbox"/> Sombrero <input type="checkbox"/> Zapatos <input type="checkbox"/> Velo <input checked="" type="checkbox"/> Otros ¿Cuáles? Cinturón Imagen Niño <input type="checkbox"/> Sombrero <input type="checkbox"/> Zapatos <input type="checkbox"/> Velo <input type="checkbox"/> Otros ¿Cuáles?.....
PROCEDENCIA		
Donante: Anónimo Motivo _____ Ciudad _____ Fecha de entrega: _____		

FOTOGRAFÍAS	
	
<i>Virgen Lateral</i>	<i>Niño Jesús</i>
Descripción: traje elaborado en terciopelo azul, con bordado liso en las piernas de motivos florales con pedrería, parte superior flores bordadas sobrepuestas color rosado. Contorno de puños, cuello y filo de la pierna tiene greca	
Cinturón: rectangular, bordado liso con hilos dorado y rosado.	
Manto: Chal tejido color blanco con fleco de 0,50m.	
Traje Niño: traje elaborado en terciopelo azul, en la pierna se observa bordado sobrepuesto de motivos florales. El cuello está decorado con lentejuelas plateadas	
Virgen Anterior OBSERVACIONES: Manchas producidas por humedad. Fondo recosido	
Fecha de registro: 16-06-2015 Investigador: Viviana Cuásquer	

 UNIVERSIDAD POLITÉCNICA ESTATAL DEL CARCHI FACULTAD DE INDUSTRIAS AGROPECUARIAS Y CIENCIAS AMBIENTALES  ESCUELA DE TURISMO Y ECOTURISMO FICHA PARA INVENTARIO DEL VESTUARIO (BIENES MUEBLES CULTURALES) DE LA VPH		
DATOS DE LA INSTITUCIÓN RESPONSABLE DE LA CUSTODIA NOMBRE DE LA INSTITUCIÓN: Vicaría Foránea De Huaca DIRECCIÓN: Calle 8 de Diciembre y Gonzáles Suárez TELÉFONO: 2973-033 NOMBRE DEL CUSTODIO: Ángel Salazar		Nº FICHA. 116 CÓDIGO DEL BIEN: CSPH-H-SVP-116
DESCRIPCIÓN		
TIPO DE PRENDA Textil (Vestido) ESTADO DE CONSERVACIÓN <input checked="" type="checkbox"/> BUENO <input type="checkbox"/> REGULAR <input type="checkbox"/> MALO	DIMENSIONES FIGURA VIRGEN Alto: 1,56m Ancho: 1,20m Manga: 0,56m Pierna: 1,19m Manto: 2,30m x 2,80m	DIMENSIONES FIGURA NIÑO JESÚS Alto: 0,38m Ancho: 0,44m Manga: Pierna: 0,24m Manto: 0,32m x 0,31m
Materiales <input type="checkbox"/> Orgánicos <input type="checkbox"/> Inorgánicos <input type="checkbox"/> Sintéticos <input checked="" type="checkbox"/> Mixtos Decoración <input checked="" type="checkbox"/> Lentejuelas <input type="checkbox"/> Objetos de Metal <input checked="" type="checkbox"/> Encaje <input type="checkbox"/> Bordado <input checked="" type="checkbox"/> Otros ¿Cuáles?	Técnica <input checked="" type="checkbox"/> Cocido <input type="checkbox"/> Mano <input checked="" type="checkbox"/> Máquina <input type="checkbox"/> Bordado <input type="checkbox"/> Mano <input type="checkbox"/> Máquina <input type="checkbox"/> Tejido <input type="checkbox"/> Mano <input type="checkbox"/> Máquina <input type="checkbox"/> Pegado <input type="checkbox"/> Otros ¿Cuáles?.....	Accesorios Imagen Virgen <input type="checkbox"/> Sombrero <input type="checkbox"/> Zapatos <input type="checkbox"/> Velo <input checked="" type="checkbox"/> Otros ¿Cuáles? Cinturón, diadema Imagen Niño <input type="checkbox"/> Sombrero <input type="checkbox"/> Zapatos <input type="checkbox"/> Velo <input type="checkbox"/> Otros ¿Cuáles?.....
PROCEDENCIA		
Donante: Anónimo Motivo _____ Ciudad ____ Sto. Domingo _____ Fecha de entrega:		



FOTOGRAFÍAS		
		
<i>Virgen Lateral</i>	<i>Niño Jesús</i>	
Descripción: traje tejido en con líneas de diferentes colores que representa la cultura T-sachila, contorno del cuello, puños, y filo de la pierna rodeado con greca plateada.		
Cinturón: color fucsia, contorno con greca plateada.		
Manto: color fucsia, rodeada con greca plateada.		
Diadema.- decorada con cintas de colores que caen hasta la cintura.		
Traje Niño: tejido en diferentes colores, contorno con greca plateada.		
Virgen Anterior OBSERVACIONES:		
Fecha de registro: 16-06-2015 Investigador: Viviana Cuásquer		

 UNIVERSIDAD POLITÉCNICA ESTATAL DEL CARCHI FACULTAD DE INDUSTRIAS AGROPECUARIAS Y CIENCIAS AMBIENTALES  ESCUELA DE TURISMO Y ECOTURISMO FICHA PARA INVENTARIO DEL VESTUARIO (BIENES MUEBLES CULTURALES) DE LA VPH		
DATOS DE LA INSTITUCIÓN RESPONSABLE DE LA CUSTODIA NOMBRE DE LA INSTITUCIÓN: Vicaría Foránea De Huaca DIRECCIÓN: Calle 8 de Diciembre y Gonzáles Suárez TELÉFONO: 2973-033 NOMBRE DEL CUSTODIO: Ángel Salazar		Nº FICHA. 117 CÓDIGO DEL BIEN: CSPH-H-SVP-117
DESCRIPCIÓN		
TIPO DE PRENDA Textil (Vestido) ESTADO DE CONSERVACIÓN <input checked="" type="checkbox"/> BUENO <input type="checkbox"/> REGULAR <input type="checkbox"/> MALO	DIMENSIONES FIGURA VIRGEN Alto: 1,55 m Ancho: 1,20m Manga: 0,52m Pierna: 2,10m Manto: 2,12m x 2,95m	DIMENSIONES FIGURA NIÑO JESÚS Alto: 0,41m Ancho: 0,61m Manga: 0,12m Pierna: 0,25m Manto: 0,34m x 0,36m
Materiales <input type="checkbox"/> Orgánicos <input type="checkbox"/> Inorgánicos <input type="checkbox"/> Sintéticos <input checked="" type="checkbox"/> Mixtos Decoración <input checked="" type="checkbox"/> Lentejuelas <input type="checkbox"/> Objetos de Metal <input checked="" type="checkbox"/> Encaje <input type="checkbox"/> Bordado <input checked="" type="checkbox"/> Otros ¿Cuáles? Pedrería	Técnica <input checked="" type="checkbox"/> Cocido <input type="checkbox"/> Mano <input checked="" type="checkbox"/> Máquina <input type="checkbox"/> Bordado <input type="checkbox"/> Mano <input type="checkbox"/> Máquina <input type="checkbox"/> Tejido <input type="checkbox"/> Mano <input type="checkbox"/> Máquina <input type="checkbox"/> Pegado <input type="checkbox"/> Otros ¿Cuáles?.....	Accesorios Imagen Virgen <input type="checkbox"/> Sombrero <input type="checkbox"/> Zapatos <input type="checkbox"/> Velo <input checked="" type="checkbox"/> Otros ¿Cuáles? Cinturón Imagen Niño <input type="checkbox"/> Sombrero <input type="checkbox"/> Zapatos <input type="checkbox"/> Velo <input type="checkbox"/> Otros ¿Cuáles?.....
PROCEDENCIA		
Donante: Anónimo Motivo _____ Ciudad _____ Fecha de entrega: _____		

FOTOGRAFÍAS	
	
<i>Virgen Lateral</i>	<i>Niño Jesús</i>
Descripción: traje blanco estampado elaborado en velo, las mangas en forma de campana, el cuello encarrujado, contorno de los puños y filo de pierna rodeado con encaje blanco de un cm. Un triángulo elaborado con greca plateado desde el cuello a pecho. Cinturón: contorno cubierto con encaje blanco, el centro está atravesado con greca plateada. Manto: elaborada en velo estampado de color blanco, el contorno está rodeado con encaje Traje Niño: Traje blanco estampado, el contorno de la capa y el filo de la pierna está rodeado con encaje.	
Virgen Anterior OBSERVACIONES: Capa manchada	
Fecha de registro: 16-06-2015 Investigador: Viviana Cuásquer	

 UNIVERSIDAD POLITÉCNICA ESTATAL DEL CARCHI FACULTAD DE INDUSTRIAS AGROPECUARIAS Y CIENCIAS AMBIENTALES  ESCUELA DE TURISMO Y ECOTURISMO FICHA PARA INVENTARIO DEL VESTUARIO (BIENES MUEBLES CULTURALES) DE LA VPH		
DATOS DE LA INSTITUCIÓN RESPONSABLE DE LA CUSTODIA NOMBRE DE LA INSTITUCIÓN: Vicaría Foránea De Huaca DIRECCIÓN: Calle 8 de Diciembre y Gonzáles Suárez TELÉFONO: 2973-033 NOMBRE DEL CUSTODIO: Ángel Salazar		Nº FICHA. 118 CÓDIGO DEL BIEN: CSPH-H-SVP-118
DESCRIPCIÓN		
TIPO DE PRENDA Textil (Vestido) ESTADO DE CONSERVACIÓN <input checked="" type="checkbox"/> BUENO <input type="checkbox"/> REGULAR <input type="checkbox"/> MALO	DIMENSIONES FIGURA VIRGEN Alto: 1,78m Ancho: 2,50m Manga: 0,59m Pierna: 1,20m Manto: 1,90m x 3,00 m	DIMENSIONES FIGURA NIÑO JESÚS Alto: 0,53m Ancho: 0,54m Manga: 0,18m Pierna: 0,35m Manto:
Materiales <input type="checkbox"/> Orgánicos <input type="checkbox"/> Inorgánicos <input type="checkbox"/> Sintéticos <input checked="" type="checkbox"/> Mixtos Decoración <input checked="" type="checkbox"/> Lentejuelas <input type="checkbox"/> Objetos de Metal <input checked="" type="checkbox"/> Encaje <input type="checkbox"/> Bordado <input checked="" type="checkbox"/> Otros ¿Cuáles? Pedrería	Técnica <input checked="" type="checkbox"/> Cocido <input type="checkbox"/> Mano <input checked="" type="checkbox"/> Máquina <input type="checkbox"/> Bordado <input type="checkbox"/> Mano <input type="checkbox"/> Máquina <input type="checkbox"/> Tejido <input type="checkbox"/> Mano <input type="checkbox"/> Máquina <input type="checkbox"/> Pegado <input type="checkbox"/> Otros ¿Cuáles?.....	Accesorios Imagen Virgen <input type="checkbox"/> Sombrero <input type="checkbox"/> Zapatos <input type="checkbox"/> Velo <input checked="" type="checkbox"/> Otros ¿Cuáles? Cinturón Imagen Niño <input type="checkbox"/> Sombrero <input type="checkbox"/> Zapatos <input type="checkbox"/> Velo <input type="checkbox"/> Otros ¿Cuáles?.....
PROCEDENCIA		
Donante: Anónimo Motivo _____ Ciudad _____ Fecha de entrega: _____		



FOTOGRAFÍAS	
	 
Virgen Lateral	Niño Jesús
Descripción: traje azul elaborado en organza, tiene una capa a cada lado de la pierna de color azul elaborada en tul escarchado, en el contorno se observa greca plateada y encarrujado en organza. Cinturón: rectangular, al contorno y en el centro se observa greca plateada. Manto: Traje blanco elaborado en tul con estampado de hilos plateados, al contorno se observa greca. Traje Niño: Similar el traje de la virgen, contorno de puños, filo de la pierna y cinturón rodeado con greca plateada.	
Virgen Anterior OBSERVACIONES:	
Fecha de registro: 16-06-2015 Investigador: Viviana Cuásquer	

 UNIVERSIDAD POLITÉCNICA ESTATAL DEL CARCHI FACULTAD DE INDUSTRIAS AGROPECUARIAS Y CIENCIAS AMBIENTALES 		
ESCUELA DE TURISMO Y ECOTURISMO FICHA PARA INVENTARIO DEL VESTUARIO (BIENES MUEBLES CULTURALES) DE LA VPH		
DATOS DE LA INSTITUCIÓN RESPONSABLE DE LA CUSTODIA NOMBRE DE LA INSTITUCIÓN: Vicaría Foránea De Huaca DIRECCIÓN: Calle 8 de Diciembre y Gonzáles Suárez TELÉFONO: 2973-033 NOMBRE DEL CUSTODIO: Ángel Salazar		Nº FICHA. 119 CÓDIGO DEL BIEN: CSPH-H-SVP-119
DESCRIPCIÓN		
TIPO DE PRENDA Textil (Vestido) ESTADO DE CONSERVACIÓN <input checked="" type="checkbox"/> BUENO <input type="checkbox"/> REGULAR <input type="checkbox"/> MALO	DIMENSIONES FIGURA VIRGEN Alto: 1,35m Ancho: 1,27m Manga: 0,46m Pierna: 0,95m Manto: 1,76m x 3,35m	DIMENSIONES FIGURA NIÑO JESÚS Alto: 0,41m Ancho: 0,48m Manga: 0,17m Pierna: 0,28m Manto:
Materiales <input type="checkbox"/> Orgánicos <input type="checkbox"/> Inorgánicos <input type="checkbox"/> Sintéticos <input checked="" type="checkbox"/> Mixtos Decoración <input checked="" type="checkbox"/> Lentejuelas <input type="checkbox"/> Objetos de Metal <input checked="" type="checkbox"/> Encaje <input type="checkbox"/> Bordado <input checked="" type="checkbox"/> Otros ¿Cuáles? Apliques	Técnica <input checked="" type="checkbox"/> Cocido <input type="checkbox"/> Mano <input checked="" type="checkbox"/> Máquina <input type="checkbox"/> Bordado <input type="checkbox"/> Mano <input type="checkbox"/> Máquina <input type="checkbox"/> Tejido <input type="checkbox"/> Mano <input type="checkbox"/> Máquina <input type="checkbox"/> Pegado <input type="checkbox"/> Otros ¿Cuáles?.....	Accesorios Imagen Virgen <input type="checkbox"/> Sombrero <input type="checkbox"/> Zapatos <input type="checkbox"/> Velo <input checked="" type="checkbox"/> Otros ¿Cuáles? Cinturón Imagen Niño <input type="checkbox"/> Sombrero <input type="checkbox"/> Zapatos <input type="checkbox"/> Velo <input type="checkbox"/> Otros ¿Cuáles?.....
PROCEDENCIA		
Donante: Anónimo Motivo _____ Ciudad _____ Fecha de entrega: _____		



FOTOGRAFÍAS	
	
<i>Virgen Lateral</i>	<i>Niño Jesús</i>
Descripción: Traje celeste elaborado en seda, posee apliques celestes de motivos florales, en el centro de la cintura se observa un lazo en tul.	
Manto: elaborada en tul de color celeste con fondo de velo.	
Traje Niño: de seda color celeste, la parte superior encarrujado, tiene apliques con pedrería blanca.	
Virgen Anterior OBSERVACIONES: La capa tiene manchas	
Fecha de registro: 16-06-2015 Investigador: Viviana Cuásquer	

 UNIVERSIDAD POLITÉCNICA ESTATAL DEL CARCHI FACULTAD DE INDUSTRIAS AGROPECUARIAS Y CIENCIAS AMBIENTALES 		
ESCUELA DE TURISMO Y ECOTURISMO FICHA PARA INVENTARIO DEL VESTUARIO (BIENES MUEBLES CULTURALES) DE LA VPH		
DATOS DE LA INSTITUCIÓN RESPONSABLE DE LA CUSTODIA NOMBRE DE LA INSTITUCIÓN: Vicaría Foránea De Huaca DIRECCIÓN: Calle 8 de Diciembre y Gonzáles Suárez TELÉFONO: 2973-033 NOMBRE DEL CUSTODIO: Ángel Salazar		Nº FICHA. 120 CÓDIGO DEL BIEN: CSPH-H-SVP-120
DESCRIPCIÓN		
TIPO DE PRENDA Textil (Vestido) ESTADO DE CONSERVACIÓN <input checked="" type="checkbox"/> BUENO <input type="checkbox"/> REGULAR <input type="checkbox"/> MALO	DIMENSIONES FIGURA VIRGEN Alto: 1,55m Ancho: 1,62m Manga: 0,66m Pierna: 1,09m Manto: 1,60m x 2,90m	DIMENSIONES FIGURA NIÑO JESÚS Alto: 0,40m Ancho: 0,52m Manga: 0,17m Pierna: Manto: 0,26m x 0,28m
Materiales <input type="checkbox"/> Orgánicos <input type="checkbox"/> Inorgánicos <input type="checkbox"/> Sintéticos <input checked="" type="checkbox"/> Mixtos Decoración <input type="checkbox"/> Lentejuelas <input checked="" type="checkbox"/> Objetos de Metal <input type="checkbox"/> Encaje <input type="checkbox"/> Bordado <input checked="" type="checkbox"/> Otros ¿Cuáles? Apliques, greca, pedrería	Técnica <input checked="" type="checkbox"/> Cocido <input type="checkbox"/> Mano <input checked="" type="checkbox"/> Máquina <input type="checkbox"/> Bordado <input type="checkbox"/> Mano <input type="checkbox"/> Máquina <input type="checkbox"/> Tejido <input type="checkbox"/> Mano <input type="checkbox"/> Máquina <input type="checkbox"/> Pegado <input type="checkbox"/> Otros ¿Cuáles?.....	Accesorios Imagen Virgen <input type="checkbox"/> Sombrero <input type="checkbox"/> Zapatos <input type="checkbox"/> Velo <input checked="" type="checkbox"/> Otros ¿Cuáles? Cinturón Imagen Niño <input type="checkbox"/> Sombrero <input type="checkbox"/> Zapatos <input type="checkbox"/> Velo <input type="checkbox"/> Otros ¿Cuáles?.....
PROCEDENCIA		
Donante: Anónimo Motivo _____ Ciudad _____ Fecha de entrega: _____		



FOTOGRAFÍAS		
		
<i>Virgen Lateral</i>	<i>Niño Jesús</i>	
Descripción: Traje elaborado en organza color celeste, en la falda se observa flores elaborada en alambre y tul.		
Cinturón: elaborado en organza, a cada lado de la cintura está pegado pedrería.		
Manto: Rodeado con greca plateada.		
Traje Niño: Elaborado en organza, con capa delantera pegada al traje; contorno de capa, puños, filo de la pierna está rodeado con greca plateada. El contorno del cuello tiene pedrería en forma de flor.		
Virgen Anterior OBSERVACIONES:		
Fecha de registro: 16-06-2015 Investigador: Viviana Cuásquer		

 UNIVERSIDAD POLITÉCNICA ESTATAL DEL CARCHI FACULTAD DE INDUSTRIAS AGROPECUARIAS Y CIENCIAS AMBIENTALES 		
ESCUELA DE TURISMO Y ECOTURISMO FICHA PARA INVENTARIO DEL VESTUARIO (BIENES MUEBLES CULTURALES) DE LA VPH		
DATOS DE LA INSTITUCIÓN RESPONSABLE DE LA CUSTODIA NOMBRE DE LA INSTITUCIÓN: Vicaría Foránea De Huaca DIRECCIÓN: Calle 8 de Diciembre y Gonzáles Suárez TELÉFONO: 2973-033 NOMBRE DEL CUSTODIO: Ángel Salazar		Nº FICHA. 121 CÓDIGO DEL BIEN: CSPH-H-SVP-121
DESCRIPCIÓN		
TIPO DE PRENDA Textil (Vestido) ESTADO DE CONSERVACIÓN <input checked="" type="checkbox"/> BUENO <input type="checkbox"/> REGULAR <input type="checkbox"/> MALO	DIMENSIONES FIGURA VIRGEN Alto: 1,42m Ancho: 1,10m Manga: 0,62m Pierna: 1,06m Manto: 1,53m x 3,00m	DIMENSIONES FIGURA NIÑO JESÚS Alto: 0,42m Ancho: 0,62m Manga: 0,18m Pierna: 0,28m Manto:
Materiales <input type="checkbox"/> Orgánicos <input type="checkbox"/> Inorgánicos <input type="checkbox"/> Sintéticos <input checked="" type="checkbox"/> Mixtos Decoración <input type="checkbox"/> Lentejuelas <input type="checkbox"/> Objetos de Metal <input type="checkbox"/> Encaje <input type="checkbox"/> Bordado <input checked="" type="checkbox"/> Otros ¿Cuáles? Greca, cinta	Técnica <input checked="" type="checkbox"/> Cocido <input type="checkbox"/> Mano <input checked="" type="checkbox"/> Máquina <input type="checkbox"/> Bordado <input type="checkbox"/> Mano <input type="checkbox"/> Máquina <input type="checkbox"/> Tejido <input type="checkbox"/> Mano <input type="checkbox"/> Máquina <input type="checkbox"/> Pegado <input type="checkbox"/> Otros ¿Cuáles?.....	Accesorios Imagen Virgen <input type="checkbox"/> Sombrero <input type="checkbox"/> Zapatos <input type="checkbox"/> Velo <input checked="" type="checkbox"/> Otros ¿Cuáles? Cinturón Imagen Niño <input type="checkbox"/> Sombrero <input type="checkbox"/> Zapatos <input type="checkbox"/> Velo <input type="checkbox"/> Otros ¿Cuáles?...
PROCEDENCIA		
Donante: Teresa Narváez Motivo _____ Ciudad _____ Fecha de entrega: _____		



FOTOGRAFÍAS	
	
<i>Virgen Lateral</i>	<i>Niño Jesús</i>
Descripción: Traje elaborado en terciopelo azul petróleo estampado; contorno del cuello, puños y filo de la pierna rodeado con greca dorada. Cinturón: Elaborado en terciopelo, rodeado con greca dorada. Manto: Contorno con greca dorada. Traje Niño: Elaborado en terciopelo de color azul petróleo, filo de pierna y puños decorado con cinta y greca dorada	
Virgen Anterior OBSERVACIONES:	
Fecha de registro: 16-06-2015 Investigador: Viviana Cuásquer	

 UNIVERSIDAD POLITÉCNICA ESTATAL DEL CARCHI FACULTAD DE INDUSTRIAS AGROPECUARIAS Y CIENCIAS AMBIENTALES 		
ESCUELA DE TURISMO Y ECOTURISMO FICHA PARA INVENTARIO DEL VESTUARIO (BIENES MUEBLES CULTURALES) DE LA VPH		
DATOS DE LA INSTITUCIÓN RESPONSABLE DE LA CUSTODIA NOMBRE DE LA INSTITUCIÓN: Vicaría Foránea De Huaca DIRECCIÓN: Calle 8 de Diciembre y Gonzáles Suárez TELÉFONO: 2973-033 NOMBRE DEL CUSTODIO: Ángel Salazar		Nº FICHA. 122 CÓDIGO DEL BIEN: CSPH-H-SVP-122
DESCRIPCIÓN		
TIPO DE PRENDA Textil (Vestido) ESTADO DE CONSERVACIÓN <input checked="" type="checkbox"/> BUENO <input type="checkbox"/> REGULAR <input type="checkbox"/> MALO	DIMENSIONES FIGURA VIRGEN Alto: 1,49m Ancho: 1,35m Manga: 0,48m Pierna: 1,00m Manto: 2,00m x 3,15m	DIMENSIONES FIGURA NIÑO JESÚS Alto: 0,38m Ancho: 0,61m Manga: 0,17m Pierna: 0,22m Manto: 0,31m x 0,31m
Materiales <input type="checkbox"/> Orgánicos <input type="checkbox"/> Inorgánicos <input type="checkbox"/> Sintéticos <input checked="" type="checkbox"/> Mixtos Decoración <input type="checkbox"/> Lentejuelas <input type="checkbox"/> Objetos de Metal <input type="checkbox"/> Encaje <input type="checkbox"/> Bordado <input checked="" type="checkbox"/> Otros ¿Cuáles? Pedrería, escarcha	Técnica <input checked="" type="checkbox"/> Cocido <input type="checkbox"/> Mano <input checked="" type="checkbox"/> Máquina <input type="checkbox"/> Bordado <input type="checkbox"/> Mano <input type="checkbox"/> Máquina <input type="checkbox"/> Tejido <input type="checkbox"/> Mano <input type="checkbox"/> Máquina <input type="checkbox"/> Pegado <input type="checkbox"/> Otros ¿Cuáles?.....	Accesorios Imagen Virgen <input type="checkbox"/> Sombrero <input type="checkbox"/> Zapatos <input type="checkbox"/> Velo <input checked="" type="checkbox"/> Otros ¿Cuáles? Cinturón Imagen Niño <input type="checkbox"/> Sombrero <input type="checkbox"/> Zapatos <input type="checkbox"/> Velo <input type="checkbox"/> Otros ¿Cuáles?.....
PROCEDENCIA		
Donante: Anónimo Motivo _____ Ciudad _____ Fecha de entrega: _____		



FOTOGRAFÍAS	
	
Virgen Lateral	Niño Jesús
Descripción: traje elaborado en tul escarchado celeste, contorno del cuello elaborado en cinta encarrujada, el contorno de los puños y filo de la pierna decorado con greca dorado.	
Cinturón: color celeste, centro en forma de rombo decorado con greca dorada.	
Manto: Contorno de la capa decorado con greca dorada	
Traje Niño: Elaborado en organza color celeste, decorado con escarcha dorada.	
Virgen Anterior OBSERVACIONES: Manchas producidas por el sol, decolorado.	
Fecha de registro: 16-06-2015 Investigador: Viviana Cuásquer	

 UNIVERSIDAD POLITÉCNICA ESTATAL DEL CARCHI FACULTAD DE INDUSTRIAS AGROPECUARIAS Y CIENCIAS AMBIENTALES 		
ESCUELA DE TURISMO Y ECOTURISMO FICHA PARA INVENTARIO DEL VESTUARIO (BIENES MUEBLES CULTURALES) DE LA VPH		
DATOS DE LA INSTITUCIÓN RESPONSABLE DE LA CUSTODIA NOMBRE DE LA INSTITUCIÓN: Vicaría Foránea De Huaca DIRECCIÓN: Calle 8 de Diciembre y Gonzáles Suárez TELÉFONO: 2973-033 NOMBRE DEL CUSTODIO: Ángel Salazar		Nº FICHA. 123 CÓDIGO DEL BIEN: CSPH-H-SVP-123
DESCRIPCIÓN		
TIPO DE PRENDA Textil (Vestido) ESTADO DE CONSERVACIÓN <input checked="" type="checkbox"/> BUENO <input type="checkbox"/> REGULAR <input type="checkbox"/> MALO	DIMENSIONES FIGURA VIRGEN Alto: 1,40m Ancho: 1,30m Manga: 0,56m Pierna: 1,00m Manto: 2,58m x 2,38m	DIMENSIONES FIGURA NIÑO JESÚS Alto: 0,43m Ancho: 0,42m Manga: Pierna: 0,26m Manto: 0,37m x 0,37m
Materiales <input type="checkbox"/> Orgánicos <input type="checkbox"/> Inorgánicos <input type="checkbox"/> Sintéticos <input checked="" type="checkbox"/> Mixtos Decoración <input checked="" type="checkbox"/> Lentejuelas <input type="checkbox"/> Objetos de Metal <input type="checkbox"/> Encaje <input type="checkbox"/> Bordado <input checked="" type="checkbox"/> Otros ¿Cuáles? Pedrería, apliques, greca.	Técnica <input checked="" type="checkbox"/> Cocido <input type="checkbox"/> Mano <input checked="" type="checkbox"/> Máquina <input type="checkbox"/> Bordado <input type="checkbox"/> Mano <input type="checkbox"/> Máquina <input type="checkbox"/> Tejido <input type="checkbox"/> Mano <input type="checkbox"/> Máquina <input type="checkbox"/> Pegado <input type="checkbox"/> Otros ¿Cuáles?.....	Accesorios Imagen Virgen <input type="checkbox"/> Sombrero <input type="checkbox"/> Zapatos <input type="checkbox"/> Velo <input checked="" type="checkbox"/> Otros ¿Cuáles? Cinturón Imagen Niño <input type="checkbox"/> Sombrero <input type="checkbox"/> Zapatos <input type="checkbox"/> Velo <input type="checkbox"/> Otros ¿Cuáles?.....
PROCEDENCIA		
Donante: Justino Hernández Motivo _____ Ciudad _____ Fecha de entrega: _____		



FOTOGRAFÍAS	
	
Virgen Lateral	Niño Jesús
Descripción: traje elaborado en organza de color celeste, parte superior decorada con apliques de hojas doradas y lentejuelas; la pierna está decorada con pedrería, tiene lentejuelas doradas en forma de ondas.	
Cinturón: el centro tiene forma de rombo; está decorado con lentejuelas y greca dorada al contorno	
Manto: Cerca del contorno tiene lentejuelas doradas en forma de onda, y greca del mismo color.	
Traje Niño: Decorado completamente con lentejuelas y apliques de hojas doradas; la capa está unida al traje; el contorno de la capa y filo de la pierna están rodeado con greca.	
Virgen Anterior OBSERVACIONES:	
Fecha de registro: 16-06-2015 Investigador: Viviana Cuásquer	

 UNIVERSIDAD POLITÉCNICA ESTATAL DEL CARCHI FACULTAD DE INDUSTRIAS AGROPECUARIAS Y CIENCIAS AMBIENTALES 		
ESCUELA DE TURISMO Y ECOTURISMO FICHA PARA INVENTARIO DEL VESTUARIO (BIENES MUEBLES CULTURALES) DE LA VPH		
DATOS DE LA INSTITUCIÓN RESPONSABLE DE LA CUSTODIA NOMBRE DE LA INSTITUCIÓN: Vicaría Foránea De Huaca DIRECCIÓN: Calle 8 de Diciembre y Gonzáles Suárez TELÉFONO: 2973-033 NOMBRE DEL CUSTODIO: Ángel Salazar		Nº FICHA. 124 CÓDIGO DEL BIEN: CSPH-H-SVP-124
DESCRIPCIÓN		
TIPO DE PRENDA Textil (Vestido) ESTADO DE CONSERVACIÓN <input checked="" type="checkbox"/> BUENO <input type="checkbox"/> REGULAR <input type="checkbox"/> MALO	DIMENSIONES FIGURA VIRGEN Alto: 1,40m Ancho: 1,60m Manga: 0,57m Pierna: 0,95m Manto: 2,48m	DIMENSIONES FIGURA NIÑO JESÚS Alto: 0,44m Ancho: 0,65m Manga: 0,20m Pierna: 0,25m Manto:
Materiales <input type="checkbox"/> Orgánicos <input type="checkbox"/> Inorgánicos <input type="checkbox"/> Sintéticos <input checked="" type="checkbox"/> Mixtos Decoración <input checked="" type="checkbox"/> Lentejuelas <input type="checkbox"/> Objetos de Metal <input checked="" type="checkbox"/> Encaje <input type="checkbox"/> Bordado <input checked="" type="checkbox"/> Otros ¿Cuáles? Apliques	Técnica <input checked="" type="checkbox"/> Cocido <input type="checkbox"/> Mano <input checked="" type="checkbox"/> Máquina <input type="checkbox"/> Bordado <input type="checkbox"/> Mano <input type="checkbox"/> Máquina <input type="checkbox"/> Tejido <input type="checkbox"/> Mano <input type="checkbox"/> Máquina <input type="checkbox"/> Pegado <input type="checkbox"/> Otros ¿Cuáles?.....	Accesorios Imagen Virgen <input type="checkbox"/> Sombrero <input type="checkbox"/> Zapatos <input type="checkbox"/> Velo <input checked="" type="checkbox"/> Otros ¿Cuáles? Cinturón Imagen Niño <input type="checkbox"/> Sombrero <input type="checkbox"/> Zapatos <input type="checkbox"/> Velo <input type="checkbox"/> Otros ¿Cuáles?.....
PROCEDENCIA		
Donante: Anónimo Motivo _____ Ciudad _____ Fecha de entrega: _____		

FOTOGRAFÍAS	
	
<i>Virgen Lateral</i>	<i>Niño Jesús</i>
Descripción: traje elaborado en tul de color celeste, parte superior decorada con apliques de hojas plateadas; cuello simple; contorno de puños y filo de la pierna rodeado con encaje blanco.	
Manto: elaborada en terciopelo color celeste, el contorno está rodeado con greca dorada.	
Traje Niño: Elaborado en tul celeste, el contorno de puños y filo de la pierna está rodeado con encaje blanco; la parte superior tiene apliques de hojas plateadas; todo el traje tiene lentejuelas.	
Virgen Anterior OBSERVACIONES: Se notó la presencia de insectos	
Fecha de registro: 16-06-2015 Investigador: Viviana Cuásquer	

 UNIVERSIDAD POLITÉCNICA ESTATAL DEL CARCHI FACULTAD DE INDUSTRIAS AGROPECUARIAS Y CIENCIAS AMBIENTALES 		
ESCUELA DE TURISMO Y ECOTURISMO FICHA PARA INVENTARIO DEL VESTUARIO (BIENES MUEBLES CULTURALES) DE LA VPH		
DATOS DE LA INSTITUCIÓN RESPONSABLE DE LA CUSTODIA NOMBRE DE LA INSTITUCIÓN: Vicaría Foránea De Huaca DIRECCIÓN: Calle 8 de Diciembre y Gonzáles Suárez TELÉFONO: 2973-033 NOMBRE DEL CUSTODIO: Ángel Salazar		Nº FICHA. 125 CÓDIGO DEL BIEN: CSPH-H-SVP-125
DESCRIPCIÓN		
TIPO DE PRENDA Textil (Vestido) ESTADO DE CONSERVACIÓN <input checked="" type="checkbox"/> BUENO <input type="checkbox"/> REGULAR <input type="checkbox"/> MALO	DIMENSIONES FIGURA VIRGEN Alto: 1,40m Ancho: 1,35m Manga: 0,55m Pierna: 0,99m Manto: 2,30m x 2,82m	DIMENSIONES FIGURA NIÑO JESÚS Alto: 0,40m Ancho: 0,59m Manga: 0,26m Pierna: 0,25m Manto:
Materiales <input type="checkbox"/> Orgánicos <input type="checkbox"/> Inorgánicos <input type="checkbox"/> Sintéticos <input checked="" type="checkbox"/> Mixtos Decoración <input type="checkbox"/> Lentejuelas <input type="checkbox"/> Objetos de Metal <input type="checkbox"/> Encaje <input type="checkbox"/> Bordado <input checked="" type="checkbox"/> Otros ¿Cuáles? Greca	Técnica <input checked="" type="checkbox"/> Cocido <input type="checkbox"/> Mano <input checked="" type="checkbox"/> Máquina <input type="checkbox"/> Bordado <input type="checkbox"/> Mano <input type="checkbox"/> Máquina <input type="checkbox"/> Tejido <input type="checkbox"/> Mano <input type="checkbox"/> Máquina <input type="checkbox"/> Pegado <input type="checkbox"/> Otros ¿Cuáles?.....	Accesorios Imagen Virgen <input type="checkbox"/> Sombrero <input type="checkbox"/> Zapatos <input type="checkbox"/> Velo <input type="checkbox"/> Otros ¿Cuáles? Imagen Niño <input type="checkbox"/> Sombrero <input type="checkbox"/> Zapatos <input type="checkbox"/> Velo <input type="checkbox"/> Otros ¿Cuáles?.....
PROCEDENCIA		
Donante: Anónimo Motivo _____ Ciudad _____ Fecha de entrega: _____		



FOTOGRAFÍAS	
	
Virgen Lateral	Niño Jesús
Descripción: Elaborado en tul color verde pastel, cuello rodeado con greca dorada. Manto: elaborado en chiffon color verde con pedrería, contorno con doble greca plateada. Traje Niño: igual al traje de la virgen, elaborado en tul verde, sin detalles, contorno del cuello con greca dorada.	
Virgen Anterior OBSERVACIONES:	
Fecha de registro: 16-06-2015 Investigador: Viviana Cuásquer	

 UNIVERSIDAD POLITÉCNICA ESTATAL DEL CARCHI FACULTAD DE INDUSTRIAS AGROPECUARIAS Y CIENCIAS AMBIENTALES 		
ESCUELA DE TURISMO Y ECOTURISMO FICHA PARA INVENTARIO DEL VESTUARIO (BIENES MUEBLES CULTURALES) DE LA VPH		
DATOS DE LA INSTITUCIÓN RESPONSABLE DE LA CUSTODIA NOMBRE DE LA INSTITUCIÓN: Vicaría Foránea De Huaca DIRECCIÓN: Calle 8 de Diciembre y Gonzáles Suárez TELÉFONO: 2973-033 NOMBRE DEL CUSTODIO: Ángel Salazar		Nº FICHA. 126 CÓDIGO DEL BIEN: CSPH-H-SVP-126
DESCRIPCIÓN		
TIPO DE PRENDA Textil (Vestido) ESTADO DE CONSERVACIÓN <input checked="" type="checkbox"/> BUENO <input type="checkbox"/> REGULAR <input type="checkbox"/> MALO	DIMENSIONES FIGURA VIRGEN Alto: 1,40m Ancho: 1,24m Manga: 0,50m Pierna: 0,94m Manto: 2,00m x 2,96m	DIMENSIONES FIGURA NIÑO JESÚS Alto: 0,42m Ancho: 0,58m Manga: 0,20m Pierna: 0,26m Manto:
Materiales <input type="checkbox"/> Orgánicos <input type="checkbox"/> Inorgánicos <input type="checkbox"/> Sintéticos <input checked="" type="checkbox"/> Mixtos Decoración <input checked="" type="checkbox"/> Lentejuelas <input type="checkbox"/> Objetos de Metal <input checked="" type="checkbox"/> Encaje <input type="checkbox"/> Bordado <input checked="" type="checkbox"/> Otros ¿Cuáles? Greca	Técnica <input checked="" type="checkbox"/> Cocido <input type="checkbox"/> Mano <input checked="" type="checkbox"/> Máquina <input type="checkbox"/> Bordado <input type="checkbox"/> Mano <input type="checkbox"/> Máquina <input type="checkbox"/> Tejido <input type="checkbox"/> Mano <input type="checkbox"/> Máquina <input type="checkbox"/> Pegado <input type="checkbox"/> Otros ¿Cuáles?.....	Accesorios Imagen Virgen <input type="checkbox"/> Sombrero <input type="checkbox"/> Zapatos <input type="checkbox"/> Velo <input checked="" type="checkbox"/> Otros ¿Cuáles? Cinturón Imagen Niño <input type="checkbox"/> Sombrero <input type="checkbox"/> Zapatos <input type="checkbox"/> Velo <input type="checkbox"/> Otros ¿Cuáles?.....
PROCEDENCIA		
Donante: Anónimo Motivo _____ Ciudad _____ Fecha de entrega: _____		



FOTOGRAFÍAS	
	
<i>Virgen Lateral</i>	<i>Niño Jesús</i>
Descripción: traje blanco elaborado en organza. el contorno de puños, cuello, filo de la pierna está rodeado con greca plateada.	
Cinturón: color blanco decorado con greca plateada, el centro tiene forma de rombo	
Manto: elaborada en organza de color blanco, contorno rodeado con greca plateada.	
Traje Niño: el contorno del puño y filo de la pierna tiene greca plateada.	
Virgen Anterior OBSERVACIONES:	
Fecha de registro: 16-06-2015 Investigador: Viviana Cuásquer	

 UNIVERSIDAD POLITÉCNICA ESTATAL DEL CARCHI FACULTAD DE INDUSTRIAS AGROPECUARIAS Y CIENCIAS AMBIENTALES  ESCUELA DE TURISMO Y ECOTURISMO FICHA PARA INVENTARIO DEL VESTUARIO (BIENES MUEBLES CULTURALES) DE LA VPH		
DATOS DE LA INSTITUCIÓN RESPONSABLE DE LA CUSTODIA NOMBRE DE LA INSTITUCIÓN: Vicaría Foránea De Huaca DIRECCIÓN: Calle 8 de Diciembre y Gonzáles Suárez TELÉFONO: 2973-033 NOMBRE DEL CUSTODIO: Ángel Salazar		Nº FICHA. 127 CÓDIGO DEL BIEN: CSPH-H-SVP-127
DESCRIPCIÓN		
TIPO DE PRENDA Textil (Vestido) ESTADO DE CONSERVACIÓN <input checked="" type="checkbox"/> BUENO <input type="checkbox"/> REGULAR <input type="checkbox"/> MALO	DIMENSIONES FIGURA VIRGEN Alto: 1,45m Ancho: 1,40m Manga: 0,49m Pierna: 1,03m Manto: 2,03m	DIMENSIONES FIGURA NIÑO JESÚS Alto: 0,40m Ancho: 0,60m Manga: 0,15m Pierna: 0,25m Manto: 0,35m x 0,36m
Materiales <input type="checkbox"/> Orgánicos <input type="checkbox"/> Inorgánicos <input type="checkbox"/> Sintéticos <input checked="" type="checkbox"/> Mixtos Decoración <input checked="" type="checkbox"/> Lentejuelas <input type="checkbox"/> Objetos de Metal <input checked="" type="checkbox"/> Encaje <input type="checkbox"/> Bordado <input checked="" type="checkbox"/> Otros ¿Cuáles? Pedrería, cinta, apliques	Técnica <input checked="" type="checkbox"/> Cocido <input type="checkbox"/> Mano <input checked="" type="checkbox"/> Máquina <input type="checkbox"/> Bordado <input type="checkbox"/> Mano <input type="checkbox"/> Máquina <input type="checkbox"/> Tejido <input type="checkbox"/> Mano <input type="checkbox"/> Máquina <input checked="" type="checkbox"/> Pegado <input type="checkbox"/> Otros ¿Cuáles?.....	Accesorios Imagen Virgen <input type="checkbox"/> Sombrero <input type="checkbox"/> Zapatos <input type="checkbox"/> Velo <input checked="" type="checkbox"/> Otros ¿Cuáles? Cinturón Imagen Niño <input type="checkbox"/> Sombrero <input type="checkbox"/> Zapatos <input type="checkbox"/> Velo <input type="checkbox"/> Otros ¿Cuáles?.....,
PROCEDENCIA		
Donante: Anónimo Motivo _____ Ciudad _____ Fecha de entrega: _____		



FOTOGRAFÍAS	
	
Virgen Lateral	Niño Jesús
Descripción: Traje color blanco elaborado en velo con pedrería, representa el equipo de futbol nacional Liga Universitaria, cerca del hombro derecho está pegado el escudo del equipo. Decorado con greca blanca y cinta roja. Cuello elaborado en cinta encarrujada.	
Cinturón: Es de color blanco. El contorno está decorado con cinta roja y greca blanca, en el centro se observa las letras LDU elaborado en cinta roja. El contorno está rodeado con pedrería color blanco.	
Manto: decorado con cinta roja y greca blanca. Toda la capa tiene escudos del equipo, pegados.	
Traje Niño: elaborado en organza blanca con pedrería, filo de la pierna, puños y contorno de la capa posee cinta roja y greca blanca, en el centro de la capa se observa un escudo.	
Virgen Anterior OBSERVACIONES: varios apliques del traje del niño despegados	
Fecha de registro: 16-06-2015 Investigador: Viviana Cuásquer	

 UNIVERSIDAD POLITÉCNICA ESTATAL DEL CARCHI FACULTAD DE INDUSTRIAS AGROPECUARIAS Y CIENCIAS AMBIENTALES 		
ESCUELA DE TURISMO Y ECOTURISMO FICHA PARA INVENTARIO DEL VESTUARIO (BIENES MUEBLES CULTURALES) DE LA VPH		
DATOS DE LA INSTITUCIÓN RESPONSABLE DE LA CUSTODIA NOMBRE DE LA INSTITUCIÓN: Vicaría Foránea De Huaca DIRECCIÓN: Calle 8 de Diciembre y Gonzáles Suárez TELÉFONO: 2973-033 NOMBRE DEL CUSTODIO: Ángel Salazar		Nº FICHA. 128 CÓDIGO DEL BIEN: CSPH-H-SVP-128
DESCRIPCIÓN		
TIPO DE PRENDA Textil (Vestido) ESTADO DE CONSERVACIÓN <input checked="" type="checkbox"/> BUENO <input type="checkbox"/> REGULAR <input type="checkbox"/> MALO	DIMENSIONES FIGURA VIRGEN Alto: 1,31m Ancho: 1,49m Manga: 0,50m Pierna: Manto: 1,47m x 3,98m	DIMENSIONES FIGURA NIÑO JESÚS Alto: 0,42m Ancho: 0,51m Manga: 0,18m Pierna: 0,23m Manto: 0,22m x 0,37m
Materiales <input type="checkbox"/> Orgánicos <input type="checkbox"/> Inorgánicos <input type="checkbox"/> Sintéticos <input checked="" type="checkbox"/> Mixtos Decoración <input checked="" type="checkbox"/> Lentejuelas <input type="checkbox"/> Objetos de Metal <input checked="" type="checkbox"/> Encaje <input type="checkbox"/> Bordado <input checked="" type="checkbox"/> Otros ¿Cuáles? Pedrería, rosas plásticas, hilos dorados.	Técnica <input checked="" type="checkbox"/> Cocido <input type="checkbox"/> Mano <input checked="" type="checkbox"/> Máquina <input checked="" type="checkbox"/> Bordado <input type="checkbox"/> Mano <input type="checkbox"/> Máquina <input type="checkbox"/> Tejido <input type="checkbox"/> Mano <input type="checkbox"/> Máquina <input type="checkbox"/> Pegado <input type="checkbox"/> Otros ¿Cuáles?.....	Accesorios Imagen Virgen <input type="checkbox"/> Sombrero <input type="checkbox"/> Zapatos <input type="checkbox"/> Velo <input checked="" type="checkbox"/> Otros ¿Cuáles? Cinturón Imagen Niño <input type="checkbox"/> Sombrero <input type="checkbox"/> Zapatos <input type="checkbox"/> Velo <input type="checkbox"/> Otros ¿Cuáles?.....
PROCEDENCIA		
Donante: Anónimo Motivo _____ Ciudad _____ Fecha de entrega: _____		



FOTOGRAFÍAS	
	
Virgen Lateral	Niño Jesús
Descripción: Traje color blanco, pierna elaborado en terciopelo decorado con pedrería, rosas plásticas y bordado sobrepuesto azul. Parte superior elaborada en randa, decorado con pedrería e hilos dorados. Cinturón: Elaborada en terciopelo blanco, decorado mediante una cadena de pedrería plateada y apliques de varios colores. Manto: Elaborado en terciopelo color azul, contorno cubierto con hilos dorados, decorada completamente con lentejuelas doradas y encaje blanco. Traje Niño: elaborado en terciopelo color blanco, de cuello a cintura posee randa decorado con apliques de colores, en la pierna se observa lentejuelas, cordón dorado, azul, trenza de cinta blanca y dorada. La capa es azul.	
Virgen Anterior OBSERVACIONES:	
Fecha de registro: 16-06-2015 Investigador: Viviana Cuásquer	

 UNIVERSIDAD POLITÉCNICA ESTATAL DEL CARCHI FACULTAD DE INDUSTRIAS AGROPECUARIAS Y CIENCIAS AMBIENTALES  ESCUELA DE TURISMO Y ECOTURISMO FICHA PARA INVENTARIO DEL VESTUARIO (BIENES MUEBLES CULTURALES) DE LA VPH		
DATOS DE LA INSTITUCIÓN RESPONSABLE DE LA CUSTODIA NOMBRE DE LA INSTITUCIÓN: Vicaría Foránea De Huaca DIRECCIÓN: Calle 8 de Diciembre y Gonzáles Suárez TELÉFONO: 2973-033 NOMBRE DEL CUSTODIO: Ángel Salazar		Nº FICHA. 129 CÓDIGO DEL BIEN: CSPH-H-SVP-129
DESCRIPCIÓN		
TIPO DE PRENDA Textil (Vestido) ESTADO DE CONSERVACIÓN <input checked="" type="checkbox"/> BUENO <input type="checkbox"/> REGULAR <input type="checkbox"/> MALO	DIMENSIONES FIGURA VIRGEN Alto: 1,40m Ancho: 1,20m Manga: 0,56m Pierna: 0,90m Manto: 1,90m x 3,45m	DIMENSIONES FIGURA NIÑO JESÚS Alto: 0,45m Ancho: 0,65m Manga: 0,15m Pierna: Manto:
Materiales <input type="checkbox"/> Orgánicos <input type="checkbox"/> Inorgánicos <input type="checkbox"/> Sintéticos <input checked="" type="checkbox"/> Mixtos Decoración <input checked="" type="checkbox"/> Lentejuelas <input type="checkbox"/> Objetos de Metal <input checked="" type="checkbox"/> Encaje <input type="checkbox"/> Bordado <input checked="" type="checkbox"/> Otros ¿Cuáles? Pedrería	Técnica <input checked="" type="checkbox"/> Cocido <input type="checkbox"/> Mano <input checked="" type="checkbox"/> Máquina <input type="checkbox"/> Bordado <input type="checkbox"/> Mano <input type="checkbox"/> Máquina <input type="checkbox"/> Tejido <input type="checkbox"/> Mano <input type="checkbox"/> Máquina <input type="checkbox"/> Pegado <input type="checkbox"/> Otros ¿Cuáles?.....	Accesorios Imagen Virgen <input type="checkbox"/> Sombrero <input type="checkbox"/> Zapatos <input type="checkbox"/> Velo <input type="checkbox"/> Otros ¿Cuáles? Imagen Niño <input type="checkbox"/> Sombrero <input type="checkbox"/> Zapatos <input type="checkbox"/> Velo <input type="checkbox"/> Otros ¿Cuáles?.....
PROCEDENCIA		
Donante: Anónimo Motivo _____ Ciudad _____ Fecha de entrega: _____		



FOTOGRAFÍAS	
	
Virgen Lateral	Niño Jesús
Descripción: traje celeste elaborado en chiffon, la pierna está elaborada en tres capas. Decorado con encaje blanco de 5 cm. De hombros a pecho se observa encaje encarrujado. Cinturón: Pegado al traje, de color celeste. Manto: Elaborado en tul blanco, decorado con lentejuelas doradas que en el centro tienen perlas blancas. Traje Niño: Traje azul que no tiene definida la cintura, decorado con encaje color blanco en los puños y frente.	
Virgen Anterior OBSERVACIONES:	
Fecha de registro: 16-06-2015 Investigador: Viviana Cuásquer	

 UNIVERSIDAD POLITÉCNICA ESTATAL DEL CARCHI FACULTAD DE INDUSTRIAS AGROPECUARIAS Y CIENCIAS AMBIENTALES  ESCUELA DE TURISMO Y ECOTURISMO FICHA PARA INVENTARIO DEL VESTUARIO (BIENES MUEBLES CULTURALES) DE LA VPH		
DATOS DE LA INSTITUCIÓN RESPONSABLE DE LA CUSTODIA NOMBRE DE LA INSTITUCIÓN: Vicaría Foránea De Huaca DIRECCIÓN: Calle 8 de Diciembre y Gonzáles Suárez TELÉFONO: 2973-033 NOMBRE DEL CUSTODIO: Ángel Salazar		Nº FICHA. 130 CÓDIGO DEL BIEN: CSPH-H-SVP-130
DESCRIPCIÓN		
TIPO DE PRENDA Textil (Vestido) ESTADO DE CONSERVACIÓN <input checked="" type="checkbox"/> BUENO <input type="checkbox"/> REGULAR <input type="checkbox"/> MALO	DIMENSIONES FIGURA VIRGEN Alto: 1,30m Ancho: 1,39m Manga: 0,55m Pierna: 0,90m Manto: 2,40m x 3,48m	DIMENSIONES FIGURA NIÑO JESÚS Alto: 0,38m Ancho: 0,56m Manga: 0,11m Pierna: 0,28m Manto:
Materiales <input type="checkbox"/> Orgánicos <input type="checkbox"/> Inorgánicos <input type="checkbox"/> Sintéticos <input checked="" type="checkbox"/> Mixtos Decoración <input checked="" type="checkbox"/> Lentejuelas <input type="checkbox"/> Objetos de Metal <input checked="" type="checkbox"/> Encaje <input type="checkbox"/> Bordado <input checked="" type="checkbox"/> Otros ¿Cuáles? Apliques, greca	Técnica <input checked="" type="checkbox"/> Cocido <input type="checkbox"/> Mano <input checked="" type="checkbox"/> Máquina <input checked="" type="checkbox"/> Bordado <input checked="" type="checkbox"/> Mano <input type="checkbox"/> Máquina <input type="checkbox"/> Tejido <input type="checkbox"/> Mano <input type="checkbox"/> Máquina <input type="checkbox"/> Pegado <input type="checkbox"/> Otros ¿Cuáles?.....	Accesorios Imagen Virgen <input type="checkbox"/> Sombrero <input type="checkbox"/> Zapatos <input type="checkbox"/> Velo <input checked="" type="checkbox"/> Otros ¿Cuáles? Cinturón Imagen Niño <input type="checkbox"/> Sombrero <input type="checkbox"/> Zapatos <input type="checkbox"/> Velo <input type="checkbox"/> Otros ¿Cuáles?.....
PROCEDENCIA		
Donante: Justino Hernández Motivo _____ Ciudad _____ Fecha de entrega: _____		



FOTOGRAFÍAS	
	
Virgen Lateral	Niño Jesús
Descripción: traje color celeste elaborado en poliéster tiene hojas estampada. El contorno del cuello, puños y filo de la pierna está rodeado con greca plateada, cerca del cuello tiene apliques de estrellas plateadas. En la pierna esta bordado el logo de la Armada del Ecuador Marina Mercante, debajo un barco y la bandera del Ecuador.	
Manto: De color celeste estampado hojas, contorno con encaje blanco.	
Traje Niño: Contorno del cuello y filo de la pierna rodeado con greca plateada, bajo el cuello decorado con apliques de estrella y pedrería de varios colores.	
Virgen Anterior OBSERVACIONES: En el traje de la virgen se observa apliques desgastados	
Fecha de registro: 16-06-2015 Investigador: Viviana Cuásquer	

 UNIVERSIDAD POLITÉCNICA ESTATAL DEL CARCHI FACULTAD DE INDUSTRIAS AGROPECUARIAS Y CIENCIAS AMBIENTALES 		
ESCUELA DE TURISMO Y ECOTURISMO FICHA PARA INVENTARIO DEL VESTUARIO (BIENES MUEBLES CULTURALES) DE LA VPH		
DATOS DE LA INSTITUCIÓN RESPONSABLE DE LA CUSTODIA NOMBRE DE LA INSTITUCIÓN: Vicaría Foránea De Huaca DIRECCIÓN: Calle 8 de Diciembre y Gonzáles Suárez TELÉFONO: 2973-033 NOMBRE DEL CUSTODIO: Ángel Salazar		Nº FICHA. 131 CÓDIGO DEL BIEN: CSPH-H-SVP-131
DESCRIPCIÓN		
TIPO DE PRENDA Textil (Vestido) ESTADO DE CONSERVACIÓN <input checked="" type="checkbox"/> BUENO <input type="checkbox"/> REGULAR <input type="checkbox"/> MALO	DIMENSIONES FIGURA VIRGEN Alto: 1,25m Ancho: 1,55m Manga: 0,55m Pierna: 0,83m Manto: 1,84m x 3,00m	DIMENSIONES FIGURA NIÑO JESÚS Alto: 0,42m Ancho: 0,61m Manga: 0,13m Pierna: 0,27m Manto:
Materiales <input type="checkbox"/> Orgánicos <input type="checkbox"/> Inorgánicos <input type="checkbox"/> Sintéticos <input checked="" type="checkbox"/> Mixtos Decoración <input checked="" type="checkbox"/> Lentejuelas <input type="checkbox"/> Objetos de Metal <input checked="" type="checkbox"/> Encaje <input type="checkbox"/> Bordado <input checked="" type="checkbox"/> Otros ¿Cuáles? Greca,	Técnica <input checked="" type="checkbox"/> Cocido <input type="checkbox"/> Mano <input checked="" type="checkbox"/> Máquina <input type="checkbox"/> Bordado <input type="checkbox"/> Mano <input type="checkbox"/> Máquina <input type="checkbox"/> Tejido <input type="checkbox"/> Mano <input type="checkbox"/> Máquina <input type="checkbox"/> Pegado <input type="checkbox"/> Otros ¿Cuáles?.....	Accesorios Imagen Virgen <input type="checkbox"/> Sombrero <input type="checkbox"/> Zapatos <input type="checkbox"/> Velo <input checked="" type="checkbox"/> Otros ¿Cuáles? Cinturón Imagen Niño <input type="checkbox"/> Sombrero <input type="checkbox"/> Zapatos <input type="checkbox"/> Velo <input type="checkbox"/> Otros ¿Cuáles?.....
PROCEDENCIA		
Donante: Anónimo Motivo _____ Ciudad _____ Fecha de entrega: _____		

FOTOGRAFÍAS	
	
Virgen Lateral	Niño Jesús
Descripción: Traje color azul elaborado en terciopelo decorado con hilos plateados, el cuello tiene forma de V, el contorno del cuello, puños, y filo de la pierna está rodeado con greca dorada. La pierna está decorada con greca dorada, lentejuelas y apliques de motivos florales.	
Virgen Anterior OBSERVACIONES: El fondo de la capa tiene manchas.	
Manto: Fondo de chiffon elaborado en velo, contorno de la capa rodeada con dos grecas color dorado.	
Traje Niño: Similar al traje de la virgen, contorno del cuello, puños y filo de la pierna rodeado con greca. La pierna está decorado con greca dorada, lentejuelas y apliques de motivos florales plateados.	
Fecha de registro: 16-06-2015 Investigador: Viviana Cuásquer	

 UNIVERSIDAD POLITÉCNICA ESTATAL DEL CARCHI FACULTAD DE INDUSTRIAS AGROPECUARIAS Y CIENCIAS AMBIENTALES 		
ESCUELA DE TURISMO Y ECOTURISMO FICHA PARA INVENTARIO DEL VESTUARIO (BIENES MUEBLES CULTURALES) DE LA VPH		
DATOS DE LA INSTITUCIÓN RESPONSABLE DE LA CUSTODIA NOMBRE DE LA INSTITUCIÓN: Vicaría Foránea De Huaca DIRECCIÓN: Calle 8 de Diciembre y Gonzáles Suárez TELÉFONO: 2973-033 NOMBRE DEL CUSTODIO: Ángel Salazar		Nº FICHA. 132 CÓDIGO DEL BIEN: CSPH-H-SVP-132
DESCRIPCIÓN		
TIPO DE PRENDA Textil (Vestido) ESTADO DE CONSERVACIÓN <input checked="" type="checkbox"/> BUENO <input type="checkbox"/> REGULAR <input type="checkbox"/> MALO	DIMENSIONES FIGURA VIRGEN Alto: 1,52m Ancho: 1,48m Manga: 0,52m Pierna: 1,08m Manto: 2,05m x 3,00m	DIMENSIONES FIGURA NIÑO JESÚS Alto: 0,40m Ancho: 0,59m Manga: 0,16m Pierna: 0,23m Manto: 0,37m x 0,38m
Materiales <input type="checkbox"/> Orgánicos <input type="checkbox"/> Inorgánicos <input type="checkbox"/> Sintéticos <input checked="" type="checkbox"/> Mixtos Decoración <input checked="" type="checkbox"/> Lentejuelas <input type="checkbox"/> Objetos de Metal <input checked="" type="checkbox"/> Encaje <input type="checkbox"/> Bordado <input checked="" type="checkbox"/> Otros ¿Cuáles?	Técnica <input checked="" type="checkbox"/> Cocido <input type="checkbox"/> Mano <input checked="" type="checkbox"/> Máquina <input type="checkbox"/> Bordado <input type="checkbox"/> Mano <input type="checkbox"/> Máquina <input type="checkbox"/> Tejido <input type="checkbox"/> Mano <input type="checkbox"/> Máquina <input type="checkbox"/> Pegado <input type="checkbox"/> Otros ¿Cuáles?.....	Accesorios Imagen Virgen <input type="checkbox"/> Sombrero <input type="checkbox"/> Zapatos <input type="checkbox"/> Velo <input checked="" type="checkbox"/> Otros ¿Cuáles? Cinturón Imagen Niño <input type="checkbox"/> Sombrero <input type="checkbox"/> Zapatos <input type="checkbox"/> Velo <input type="checkbox"/> Otros ¿Cuáles?.....
PROCEDENCIA		
Donante: Anónimo Motivo _____ Ciudad _____ Fecha de entrega: _____		



FOTOGRAFÍAS	
	
Virgen Lateral	Niño Jesús
Descripción: Traje elaborado en tul color celeste. El contorno de los puños y filo de la pierna se encuentra rodeado con encaje color celeste; decorado con hilos plateados y azules, lentejuelas, bordado sobrepuesto color blanco.	
Cinturón: Elaborado en tul, color celeste, el centro en forma de rombo decorado con lentejuelas, el contorno está rodeado con encaje celeste e hilos plateados y azul.	
Manto: Elaborado en tul celeste con fondo en velo; contorno de la capa con encaje celeste.	
Traje Niño: Elaborado en tul. Contorno de puños, filo de la pierna y capa está decorado con hilos plateados y azules, en la capa se observa lentejuelas verdes.	
Virgen Anterior OBSERVACIONES:	
Fecha de registro: 16-06-2015 Investigador: Viviana Cuásquer	

 UNIVERSIDAD POLITÉCNICA ESTATAL DEL CARCHI FACULTAD DE INDUSTRIAS AGROPECUARIAS Y CIENCIAS AMBIENTALES 		
ESCUELA DE TURISMO Y ECOTURISMO FICHA PARA INVENTARIO DEL VESTUARIO (BIENES MUEBLES CULTURALES) DE LA VPH		
DATOS DE LA INSTITUCIÓN RESPONSABLE DE LA CUSTODIA NOMBRE DE LA INSTITUCIÓN: Vicaría Foránea De Huaca DIRECCIÓN: Calle 8 de Diciembre y Gonzáles Suárez TELÉFONO: 2973-033 NOMBRE DEL CUSTODIO: Ángel Salazar		Nº FICHA. 133 CÓDIGO DEL BIEN: CSPH-H-SVP-133
DESCRIPCIÓN		
TIPO DE PRENDA Textil (Vestido) ESTADO DE CONSERVACIÓN <input checked="" type="checkbox"/> BUENO <input type="checkbox"/> REGULAR <input type="checkbox"/> MALO	DIMENSIONES FIGURA VIRGEN Alto: 1,39 Ancho: 1,02 Manga: 0,61 Pierna: 1,13 Manto: 1,68 x 3,12m	DIMENSIONES FIGURA NIÑO JESÚS Alto: 0,39m Ancho: 0,44m Manga: 0,19m Pierna: 0,27m Manto:
Materiales <input type="checkbox"/> Orgánicos <input type="checkbox"/> Inorgánicos <input type="checkbox"/> Sintéticos <input checked="" type="checkbox"/> Mixtos Decoración <input checked="" type="checkbox"/> Lentejuelas <input type="checkbox"/> Objetos de Metal <input checked="" type="checkbox"/> Encaje <input type="checkbox"/> Bordado <input checked="" type="checkbox"/> Otros ¿Cuáles? Pedrería, greca	Técnica <input checked="" type="checkbox"/> Cocido <input type="checkbox"/> Mano <input checked="" type="checkbox"/> Máquina <input type="checkbox"/> Bordado <input type="checkbox"/> Mano <input type="checkbox"/> Máquina <input type="checkbox"/> Tejido <input type="checkbox"/> Mano <input type="checkbox"/> Máquina <input type="checkbox"/> Pegado <input type="checkbox"/> Otros ¿Cuáles?.....	Accesorios Imagen Virgen <input type="checkbox"/> Sombrero <input type="checkbox"/> Zapatos <input type="checkbox"/> Velo <input type="checkbox"/> Otros ¿Cuáles? Imagen Niño <input type="checkbox"/> Sombrero <input type="checkbox"/> Zapatos <input type="checkbox"/> Velo <input type="checkbox"/> Otros ¿Cuáles?.....
PROCEDENCIA		
Donante: Anónimo Motivo _____ Ciudad _____ Fecha de entrega: _____		



FOTOGRAFÍAS	
	
Virgen Lateral	Niño Jesús
Descripción: traje elaborado en terciopelo estampado con pedrería dorada; contorno del cuello y cintura rodeada con greca dorada. Manto: Elaborado en terciopelo color azul, el contorno está rodeado con greca dorada excepto en la cabeza. Traje Niño: Elaborado en terciopelo estampado, el centro de la parte superior tiene greca dorada; sin mayor detalle.	
Virgen Anterior OBSERVACIONES:	
Fecha de registro: 16-06-2015 Investigador: Viviana Cuásquer	

 UNIVERSIDAD POLITÉCNICA ESTATAL DEL CARCHI FACULTAD DE INDUSTRIAS AGROPECUARIAS Y CIENCIAS AMBIENTALES  ESCUELA DE TURISMO Y ECOTURISMO FICHA PARA INVENTARIO DEL VESTUARIO (BIENES MUEBLES CULTURALES) DE LA VPH		
DATOS DE LA INSTITUCIÓN RESPONSABLE DE LA CUSTODIA NOMBRE DE LA INSTITUCIÓN: Vicaría Foránea De Huaca DIRECCIÓN: Calle 8 de Diciembre y Gonzáles Suárez TELÉFONO: 2973-033 NOMBRE DEL CUSTODIO: Ángel Salazar		Nº FICHA. 134 CÓDIGO DEL BIEN: CSPH-H-SVP-134
DESCRIPCIÓN		
TIPO DE PRENDA Textil (Vestido) ESTADO DE CONSERVACIÓN <input checked="" type="checkbox"/> BUENO <input type="checkbox"/> REGULAR <input type="checkbox"/> MALO	DIMENSIONES FIGURA VIRGEN Alto: 1,36m Ancho: 1,48m Manga: 0,50m Pierna: 0,94m Manto: 2,00m x 2,98m	DIMENSIONES FIGURA NIÑO JESÚS Alto: 0,36m Ancho: 0,55m Manga: 0,17m Pierna: 0,21m Manto: 0,32m x 0,35m
Materiales <input type="checkbox"/> Orgánicos <input type="checkbox"/> Inorgánicos <input type="checkbox"/> Sintéticos <input checked="" type="checkbox"/> Mixtos Decoración <input checked="" type="checkbox"/> Lentejuelas <input type="checkbox"/> Objetos de Metal <input checked="" type="checkbox"/> Encaje <input type="checkbox"/> Bordado <input checked="" type="checkbox"/> Otros ¿Cuáles? Hilos plateados, greca, cinta.	Técnica <input checked="" type="checkbox"/> Cocido <input type="checkbox"/> Mano <input checked="" type="checkbox"/> Máquina <input type="checkbox"/> Bordado <input type="checkbox"/> Mano <input type="checkbox"/> Máquina <input type="checkbox"/> Tejido <input type="checkbox"/> Mano <input type="checkbox"/> Máquina <input type="checkbox"/> Pegado <input type="checkbox"/> Otros ¿Cuáles?.....	Accesorios Imagen Virgen <input type="checkbox"/> Sombrero <input type="checkbox"/> Zapatos <input type="checkbox"/> Velo <input checked="" type="checkbox"/> Otros ¿Cuáles? Cinturón, banda. Imagen Niño <input type="checkbox"/> Sombrero <input type="checkbox"/> Zapatos <input type="checkbox"/> Velo <input type="checkbox"/> Otros ¿Cuáles?.....
PROCEDENCIA		
Donante: Pancho Rivadeneira. Motivo _____ Ciudad _____ Fecha de entrega: _____		

FOTOGRAFÍAS	
	
Virgen Lateral	Niño Jesús
Descripción: Traje elaborado en tul color celeste. El contorno del cuello y puños está rodeado con greca plateada y cinta transparente.	
Cinturón: Contorno rodeado con cinta transparente; el centro tiene forma de rombo decorado con greca plateada.	
Manto: Elaborada en tul, contorno rodeado con greca plateada, la esquina de cada lado está decorado con greca y cinta.	
Traje Niño: traje celeste elaborado en tul, el contorno de los puños, filo de la pierna está rodeado con greca plateada. Centro de la pierna y filo de la capa tiene cinta transparente.	
Virgen Anterior OBSERVACIONES:	
Fecha de registro: 16-06-2015 Investigador: Viviana Cuásquer	

 UNIVERSIDAD POLITÉCNICA ESTATAL DEL CARCHI FACULTAD DE INDUSTRIAS AGROPECUARIAS Y CIENCIAS AMBIENTALES 		
ESCUELA DE TURISMO Y ECOTURISMO FICHA PARA INVENTARIO DEL VESTUARIO (BIENES MUEBLES CULTURALES) DE LA VPH		
DATOS DE LA INSTITUCIÓN RESPONSABLE DE LA CUSTODIA NOMBRE DE LA INSTITUCIÓN: Vicaría Foránea De Huaca DIRECCIÓN: Calle 8 de Diciembre y Gonzáles Suárez TELÉFONO: 2973-033 NOMBRE DEL CUSTODIO: Ángel Salazar		Nº FICHA. 135 CÓDIGO DEL BIEN: CSPH-H-SVP-135
DESCRIPCIÓN		
TIPO DE PRENDA Textil (Vestido) ESTADO DE CONSERVACIÓN <input checked="" type="checkbox"/> BUENO <input type="checkbox"/> REGULAR <input type="checkbox"/> MALO	DIMENSIONES FIGURA VIRGEN Alto: 1,45m Ancho: 1,54m Manga: 0,47m Pierna: 1,03m Manto: 2,05m x 2,85m	DIMENSIONES FIGURA NIÑO JESÚS Alto: 0,36m Ancho: 0,51m Manga: 0,16m Pierna: 0,24m Manto: 0,30 x 0,31m
Materiales <input type="checkbox"/> Orgánicos <input type="checkbox"/> Inorgánicos <input type="checkbox"/> Sintéticos <input checked="" type="checkbox"/> Mixtos Decoración <input checked="" type="checkbox"/> Lentejuelas <input type="checkbox"/> Objetos de Metal <input checked="" type="checkbox"/> Encaje <input type="checkbox"/> Bordado <input checked="" type="checkbox"/> Otros ¿Cuáles? Pedrería, apliques.	Técnica <input checked="" type="checkbox"/> Cocido <input type="checkbox"/> Mano <input checked="" type="checkbox"/> Máquina <input type="checkbox"/> Bordado <input type="checkbox"/> Mano <input type="checkbox"/> Máquina <input type="checkbox"/> Tejido <input type="checkbox"/> Mano <input type="checkbox"/> Máquina <input type="checkbox"/> Pegado <input type="checkbox"/> Otros ¿Cuáles?.....	Accesorios Imagen Virgen <input type="checkbox"/> Sombrero <input type="checkbox"/> Zapatos <input type="checkbox"/> Velo <input checked="" type="checkbox"/> Otros ¿Cuáles? Cinturón Imagen Niño <input type="checkbox"/> Sombrero <input type="checkbox"/> Zapatos <input type="checkbox"/> Velo <input type="checkbox"/> Otros ¿Cuáles?.....
PROCEDENCIA		
Donante: _____ Motivo _____ Ciudad _____ Fecha de entrega: _____		



FOTOGRAFÍAS	
	 
<i>Virgen Lateral</i>	<i>Niño Jesús</i>
Descripción: traje elaborado en tul color celeste. Decorado con greca plateada que forma una X. Cuello elaborado en cinta encarrujada, decorado con apliques de motivos florales, lentejuelas azules y plateadas.	
Cinturón: Contorno con greca, centro en forma de rombo decorado con apliques de motivos florales plateados y lentejuelas.	
Manto: Elaborada en tul celeste, contorno decorado con greca plateada.	
Traje Niño: Traje celeste decorado con greca plateada, a cada lado de la capa tiene apliques dispuestos en línea oblicua y alrededor tiene lentejuelas azules y plateadas.	
Virgen Anterior OBSERVACIONES: El traje del niño tiene manchas en el hombro derecho.	
Fecha de registro: 16-06-2015 Investigador: Viviana Cuásquer	

 UNIVERSIDAD POLITÉCNICA ESTATAL DEL CARCHI FACULTAD DE INDUSTRIAS AGROPECUARIAS Y CIENCIAS AMBIENTALES 		
ESCUELA DE TURISMO Y ECOTURISMO FICHA PARA INVENTARIO DEL VESTUARIO (BIENES MUEBLES CULTURALES) DE LA VPH		
DATOS DE LA INSTITUCIÓN RESPONSABLE DE LA CUSTODIA NOMBRE DE LA INSTITUCIÓN: Vicaría Foránea De Huaca DIRECCIÓN: Calle 8 de Diciembre y Gonzáles Suárez TELÉFONO: 2973-033 NOMBRE DEL CUSTODIO: Ángel Salazar		Nº FICHA. 136 CÓDIGO DEL BIEN: CSPH-H-SVP-136
DESCRIPCIÓN		
TIPO DE PRENDA Textil (Vestido) ESTADO DE CONSERVACIÓN <input checked="" type="checkbox"/> BUENO <input type="checkbox"/> REGULAR <input type="checkbox"/> MALO	DIMENSIONES FIGURA VIRGEN Alto: 1,48m Ancho: 1,36 m Manga: 0,57 m Pierna: 1,14m Manto: 2,20 m x 3,12 m	DIMENSIONES FIGURA NIÑO JESÚS Alto: 0,39m Ancho: 0,42m Manga: 0,16 m Pierna: 0,25m Manto:
Materiales <input type="checkbox"/> Orgánicos <input type="checkbox"/> Inorgánicos <input type="checkbox"/> Sintéticos <input checked="" type="checkbox"/> Mixtos Decoración <input checked="" type="checkbox"/> Lentejuelas <input type="checkbox"/> Objetos de Metal <input type="checkbox"/> Encaje <input type="checkbox"/> Bordado <input checked="" type="checkbox"/> Otros ¿Cuáles? Pedrería	Técnica <input checked="" type="checkbox"/> Cocido <input type="checkbox"/> Mano <input checked="" type="checkbox"/> Máquina <input type="checkbox"/> Bordado <input type="checkbox"/> Mano <input type="checkbox"/> Máquina <input type="checkbox"/> Tejido <input type="checkbox"/> Mano <input type="checkbox"/> Máquina <input type="checkbox"/> Pegado <input type="checkbox"/> Otros ¿Cuáles?.....	Accesorios Imagen Virgen <input type="checkbox"/> Sombrero <input type="checkbox"/> Zapatos <input type="checkbox"/> Velo <input checked="" type="checkbox"/> Otros ¿Cuáles? Cinturón Imagen Niño <input type="checkbox"/> Sombrero <input type="checkbox"/> Zapatos <input type="checkbox"/> Velo <input type="checkbox"/> Otros ¿Cuáles?.....
PROCEDENCIA		
Donante: Ing. Anibal Bolaños y familia. Motivo _____ Ciudad _____ Fecha de entrega: 20-04.2013		

FOTOGRAFÍAS	
	
<i>Virgen Lateral</i>	<i>Niño Jesús</i>
Descripción: Traje elaborado en organza color celeste. El contorno de puños y cuello tiene apliques de pedrería celeste Cinturón: Color celeste decorado con pedrería plateada, en el centro se observa apliques. Manto: elaborado en organza con pedrería color blanca, el contorno está decorado con greca de color dorado y celeste Traje Niño: elaborado en organza celeste, contorno del cuello, puños, filo de la pierna rodeado con lentejuelas plateadas.	
Virgen Anterior OBSERVACIONES:	
Fecha de registro: 16-06-2015 Investigador: Viviana Cuásquer	

 UNIVERSIDAD POLITÉCNICA ESTATAL DEL CARCHI FACULTAD DE INDUSTRIAS AGROPECUARIAS Y CIENCIAS AMBIENTALES ESCUELA DE TURISMO Y ECOTURISMO FICHA PARA INVENTARIO DEL VESTUARIO (BIENES MUEBLES CULTURALES) DE LA VPH		
DATOS DE LA INSTITUCIÓN RESPONSABLE DE LA CUSTODIA NOMBRE DE LA INSTITUCIÓN: Vicaría Foránea De Huaca DIRECCIÓN: Calle 8 de Diciembre y Gonzáles Suárez TELÉFONO: 2973-033 NOMBRE DEL CUSTODIO: Ángel Salazar		Nº FICHA. 137 CÓDIGO DEL BIEN: CSPH-H-SVP-137
DESCRIPCIÓN		
TIPO DE PRENDA Textil (Vestido) ESTADO DE CONSERVACIÓN <input checked="" type="checkbox"/> BUENO <input type="checkbox"/> REGULAR <input type="checkbox"/> MALO	DIMENSIONES FIGURA VIRGEN Alto: 1,40m Ancho: 0,90m Manga: 0,58m Pierna: 0,97m Manto: 2,00m x 3,00m	DIMENSIONES FIGURA NIÑO JESÚS Alto: 0,48m Ancho: 0,46m Manga: 0,21m Pierna: Manto:
Materiales <input type="checkbox"/> Orgánicos <input type="checkbox"/> Inorgánicos <input type="checkbox"/> Sintéticos <input checked="" type="checkbox"/> Mixtos Decoración <input checked="" type="checkbox"/> Lentejuelas <input type="checkbox"/> Objetos de Metal <input checked="" type="checkbox"/> Encaje <input type="checkbox"/> Bordado <input checked="" type="checkbox"/> Otros ¿Cuáles? Pedrería	Técnica <input checked="" type="checkbox"/> Cocido <input type="checkbox"/> Mano <input checked="" type="checkbox"/> Máquina <input type="checkbox"/> Bordado <input type="checkbox"/> Mano <input type="checkbox"/> Máquina <input type="checkbox"/> Tejido <input type="checkbox"/> Mano <input type="checkbox"/> Máquina <input type="checkbox"/> Pegado <input type="checkbox"/> Otros ¿Cuáles?.....	Accesorios Imagen Virgen <input type="checkbox"/> Sombrero <input type="checkbox"/> Zapatos <input type="checkbox"/> Velo <input checked="" type="checkbox"/> Otros ¿Cuáles? Cinturón Imagen Niño <input type="checkbox"/> Sombrero <input type="checkbox"/> Zapatos <input type="checkbox"/> Velo <input type="checkbox"/> Otros ¿Cuáles?.....
PROCEDENCIA		
Donante: Un devoto Motivo _____ Ciudad _____ Fecha de entrega: _____		



FOTOGRAFÍAS	
	
<i>Virgen Lateral</i>	<i>Niño Jesús</i>
Descripción: Traje color blanco elaborado en seda estampada, la parte superior se encuentra decorada con pedrería, canutillo, perlas, en cuatro círculos desde el cuello.	
Cinturón: Tiene forma rectangular de color celeste, rodeado con greca dorada, decorado con pedrería en diferentes colores a forma de círculos.	
Manto: Elaborado en seda de color celeste, decorado con pedrería. En la esquina de cada lado tiene greca plateada y lentejuelas.	
Traje Niño: Traje blanco de seda estampada, bajo el cuello se observa un círculo hecho con perlas blancas, amarillas y azules. Está decorado con lentejuelas dispuestas en forma de flores y greca.	
Virgen Anterior OBSERVACIONES:	
Fecha de registro: 16-06-2015 Investigador: Viviana Cuásquer	

 UNIVERSIDAD POLITÉCNICA ESTATAL DEL CARCHI FACULTAD DE INDUSTRIAS AGROPECUARIAS Y CIENCIAS AMBIENTALES  ESCUELA DE TURISMO Y ECOTURISMO FICHA PARA INVENTARIO DEL VESTUARIO (BIENES MUEBLES CULTURALES) DE LA VPH		
DATOS DE LA INSTITUCIÓN RESPONSABLE DE LA CUSTODIA NOMBRE DE LA INSTITUCIÓN: Vicaría Foránea De Huaca DIRECCIÓN: Calle 8 de Diciembre y Gonzáles Suárez TELÉFONO: 2973-033 NOMBRE DEL CUSTODIO: Ángel Salazar		Nº FICHA. 138 CÓDIGO DEL BIEN: CSPH-H-SVP-138
DESCRIPCIÓN		
TIPO DE PRENDA Textil (Vestido) ESTADO DE CONSERVACIÓN <input checked="" type="checkbox"/> BUENO <input type="checkbox"/> REGULAR <input type="checkbox"/> MALO	DIMENSIONES FIGURA VIRGEN Alto: 1,43m Ancho: 1,38m Manga: 0,55m Pierna: 0,98m Manto: 2,36m x 2,87m	DIMENSIONES FIGURA NIÑO JESÚS Alto: 0,46m Ancho: 0,70m Manga: 0,16m Pierna: 0,31m Manto: 0,29m x 0,59m
Materiales <input type="checkbox"/> Orgánicos <input type="checkbox"/> Inorgánicos <input type="checkbox"/> Sintéticos <input checked="" type="checkbox"/> Mixtos Decoración <input checked="" type="checkbox"/> Lentejuelas <input type="checkbox"/> Objetos de Metal <input checked="" type="checkbox"/> Encaje <input type="checkbox"/> Bordado <input checked="" type="checkbox"/> Otros ¿Cuáles? Pedrería	Técnica <input checked="" type="checkbox"/> Cocido <input type="checkbox"/> Mano <input checked="" type="checkbox"/> Máquina <input type="checkbox"/> Bordado <input type="checkbox"/> Mano <input type="checkbox"/> Máquina <input type="checkbox"/> Tejido <input type="checkbox"/> Mano <input type="checkbox"/> Máquina <input type="checkbox"/> Pegado <input type="checkbox"/> Otros ¿Cuáles?.....	Accesorios Imagen Virgen <input type="checkbox"/> Sombrero <input type="checkbox"/> Zapatos <input type="checkbox"/> Velo <input checked="" type="checkbox"/> Otros ¿Cuáles? Cinturón Imagen Niño <input type="checkbox"/> Sombrero <input type="checkbox"/> Zapatos <input type="checkbox"/> Velo <input type="checkbox"/> Otros ¿Cuáles?.....
PROCEDENCIA		
Donante: Anónimo Motivo _____ Ciudad _____ Fecha de entrega: _____		



FOTOGRAFÍAS	
	
Virgen Lateral	Niño Jesús
Descripción: traje elaborado en organza transparente con fondo de satín celeste; decorado con bordado sobrepuesto blanco, lentejuelas, mullos, encaje blanco y apliques plateados.	
Cinturón: Color celeste, el contorno superior tiene apliques plateados, el contorno inferior tiene greca plateada.	
Manto: Elaborada en satín celeste, rodeada con apliques y greca plateada.	
Traje Niño: Similar al traje de la Virgen; el filo de la pierna está decorado con lentejuelas; la cintura con greca plateada; contorno de puños con apliques; capa blanca elaborada en organza con lentejuelas, rodeada con greca.	
Virgen Anterior OBSERVACIONES: La capa tiene manchas	
Fecha de registro: 16-06-2015 Investigador: Viviana Cuásquer	

 UNIVERSIDAD POLITÉCNICA ESTATAL DEL CARCHI FACULTAD DE INDUSTRIAS AGROPECUARIAS Y CIENCIAS AMBIENTALES 		
ESCUELA DE TURISMO Y ECOTURISMO FICHA PARA INVENTARIO DEL VESTUARIO (BIENES MUEBLES CULTURALES) DE LA VPH		
DATOS DE LA INSTITUCIÓN RESPONSABLE DE LA CUSTODIA NOMBRE DE LA INSTITUCIÓN: Vicaría Foránea De Huaca DIRECCIÓN: Calle 8 de Diciembre y Gonzáles Suárez TELÉFONO: 2973-033 NOMBRE DEL CUSTODIO: Ángel Salazar		Nº FICHA. 139 CÓDIGO DEL BIEN: CSPH-H-SVP-139
DESCRIPCIÓN		
TIPO DE PRENDA Textil (Vestido) ESTADO DE CONSERVACIÓN <input checked="" type="checkbox"/> BUENO <input type="checkbox"/> REGULAR <input type="checkbox"/> MALO	DIMENSIONES FIGURA VIRGEN Alto: 1,69m Ancho: 2,55m Manga: 0,60m Pierna: 1,12m Manto: 3,95m x 3,97m	DIMENSIONES FIGURA NIÑO JESÚS Alto: 0,46m Ancho: 0,68m Manga: 0,22m Pierna: 0,27m Manto:
Materiales <input type="checkbox"/> Orgánicos <input type="checkbox"/> Inorgánicos <input type="checkbox"/> Sintéticos <input checked="" type="checkbox"/> Mixtos Decoración <input checked="" type="checkbox"/> Lentejuelas <input type="checkbox"/> Objetos de Metal <input checked="" type="checkbox"/> Encaje <input type="checkbox"/> Bordado <input checked="" type="checkbox"/> Otros ¿Cuáles? escarcha	Técnica <input checked="" type="checkbox"/> Cocido <input type="checkbox"/> Mano <input checked="" type="checkbox"/> Máquina <input type="checkbox"/> Bordado <input type="checkbox"/> Mano <input type="checkbox"/> Máquina <input type="checkbox"/> Tejido <input type="checkbox"/> Mano <input type="checkbox"/> Máquina <input type="checkbox"/> Pegado <input type="checkbox"/> Otros ¿Cuáles?.....	Accesorios Imagen Virgen <input type="checkbox"/> Sombrero <input type="checkbox"/> Zapatos <input type="checkbox"/> Velo <input checked="" type="checkbox"/> Otros ¿Cuáles? Cinturón Imagen Niño <input type="checkbox"/> Sombrero <input type="checkbox"/> Zapatos <input type="checkbox"/> Velo <input type="checkbox"/> Otros ¿Cuáles?.....
PROCEDENCIA		
Donante: Anónimo Motivo _____ Ciudad _____ Fecha de entrega: _____		



FOTOGRAFÍAS	
	
<i>Virgen Lateral</i>	<i>Niño Jesús</i>
Descripción: Traje color plomo, elaborado en organza escarchada, fondo de satín; decorado desde cuello a cintura con tela organza encarrujada y lentejuelas, los puños tienen forma de campana.	
Manto: Elaborado en cuerina plateada, contorno decorado con encaje y lentejuelas plateadas.	
Traje Niño: Similar al traje de la Virgen, contorno del cuello, puños parte superior rodeado con encaje y lentejuelas.	
Virgen Anterior OBSERVACIONES: Capa con manchas, deteriorada.	
Fecha de registro: 16-06-2015 Investigador: Viviana Cuásquer	

 UNIVERSIDAD POLITÉCNICA ESTATAL DEL CARCHI FACULTAD DE INDUSTRIAS AGROPECUARIAS Y CIENCIAS AMBIENTALES 		
ESCUELA DE TURISMO Y ECOTURISMO FICHA PARA INVENTARIO DEL VESTUARIO (BIENES MUEBLES CULTURALES) DE LA VPH		
DATOS DE LA INSTITUCIÓN RESPONSABLE DE LA CUSTODIA NOMBRE DE LA INSTITUCIÓN: Vicaría Foránea De Huaca DIRECCIÓN: Calle 8 de Diciembre y Gonzáles Suárez TELÉFONO: 2973-033 NOMBRE DEL CUSTODIO: Ángel Salazar		Nº FICHA. 140 CÓDIGO DEL BIEN: CSPH-H-SVP-140
DESCRIPCIÓN		
TIPO DE PRENDA Textil (Vestido) ESTADO DE CONSERVACIÓN <input checked="" type="checkbox"/> BUENO <input type="checkbox"/> REGULAR <input type="checkbox"/> MALO	DIMENSIONES FIGURA VIRGEN Alto: 1,50m Ancho: 2,50m Manga: 0,58m Pierna: 1,00m Manto: 1,39m x 3,15m	DIMENSIONES FIGURA NIÑO JESÚS Alto: 0,53m Ancho: 0,74m Manga: 0,20m Pierna: 0,30m Manto:
Materiales <input type="checkbox"/> Orgánicos <input type="checkbox"/> Inorgánicos <input type="checkbox"/> Sintéticos <input checked="" type="checkbox"/> Mixtos Decoración <input checked="" type="checkbox"/> Lentejuelas <input type="checkbox"/> Objetos de Metal <input checked="" type="checkbox"/> Encaje <input type="checkbox"/> Bordado <input checked="" type="checkbox"/> Otros ¿Cuáles? Pedrería, cinta	Técnica <input checked="" type="checkbox"/> Cocido <input type="checkbox"/> Mano <input checked="" type="checkbox"/> Máquina <input type="checkbox"/> Bordado <input type="checkbox"/> Mano <input type="checkbox"/> Máquina <input type="checkbox"/> Tejido <input type="checkbox"/> Mano <input type="checkbox"/> Máquina <input type="checkbox"/> Pegado <input type="checkbox"/> Otros ¿Cuáles?.....	Accesorios Imagen Virgen <input type="checkbox"/> Sombrero <input type="checkbox"/> Zapatos <input type="checkbox"/> Velo <input checked="" type="checkbox"/> Otros ¿Cuáles? Cinturón Imagen Niño <input type="checkbox"/> Sombrero <input type="checkbox"/> Zapatos <input type="checkbox"/> Velo <input type="checkbox"/> Otros ¿Cuáles?.....
PROCEDENCIA		
Donante: Anónimo Motivo _____ Ciudad _____ Fecha de entrega: _____		



FOTOGRAFÍAS	
	 
	Virgen Lateral Niño Jesús
	Descripción: traje color celeste, parte superior elaborada en chantilly. Pierna y magas están elaboradas en organza celeste con pedrería; al lado izquierdo de la cintura tiene una rosa azul de satín, cadenas de lentejuelas y greca plateada. Cinturón: Elaborado en chantilly de color celeste rodeado con lentejuelas plateadas. Manto: Elaborado en organza, decorado con greca plateada, lentejuelas azules y plateadas. Traje Niño: Similar a traje de la virgen, en el centro de la cintura se observa rosa azul.
Virgen Anterior OBSERVACIONES:	
Fecha de registro: 16-06-2015 Investigador: Viviana Cuásquer	

 UNIVERSIDAD POLITÉCNICA ESTATAL DEL CARCHI FACULTAD DE INDUSTRIAS AGROPECUARIAS Y CIENCIAS AMBIENTALES 		
ESCUELA DE TURISMO Y ECOTURISMO FICHA PARA INVENTARIO DEL VESTUARIO (BIENES MUEBLES CULTURALES) DE LA VPH		
DATOS DE LA INSTITUCIÓN RESPONSABLE DE LA CUSTODIA NOMBRE DE LA INSTITUCIÓN: Vicaría Foránea De Huaca DIRECCIÓN: Calle 8 de Diciembre y Gonzáles Suárez TELÉFONO: 2973-033 NOMBRE DEL CUSTODIO: Ángel Salazar		Nº FICHA. 141 CÓDIGO DEL BIEN: CSPH-H-SVP-141
DESCRIPCIÓN		
TIPO DE PRENDA Textil (Vestido) ESTADO DE CONSERVACIÓN <input checked="" type="checkbox"/> BUENO <input type="checkbox"/> REGULAR <input type="checkbox"/> MALO	DIMENSIONES FIGURA VIRGEN Alto: 1,42m Ancho: 1,19m Manga: 0,56m Pierna: 0,97m Manto: 1,85m x 2,92m	DIMENSIONES FIGURA NIÑO JESÚS Alto: 0,36m Ancho: 0,44m Manga: Pierna: 0,22m Manto: 0,35m
Materiales <input type="checkbox"/> Orgánicos <input type="checkbox"/> Inorgánicos <input type="checkbox"/> Sintéticos <input checked="" type="checkbox"/> Mixtos Decoración <input checked="" type="checkbox"/> Lentejuelas <input type="checkbox"/> Objetos de Metal <input checked="" type="checkbox"/> Encaje <input type="checkbox"/> Bordado <input checked="" type="checkbox"/> Otros ¿Cuáles? Pedrería	Técnica <input checked="" type="checkbox"/> Cocido <input type="checkbox"/> Mano <input checked="" type="checkbox"/> Máquina <input type="checkbox"/> Bordado <input type="checkbox"/> Mano <input type="checkbox"/> Máquina <input type="checkbox"/> Tejido <input type="checkbox"/> Mano <input type="checkbox"/> Máquina <input type="checkbox"/> Pegado <input type="checkbox"/> Otros ¿Cuáles?.....	Accesorios Imagen Virgen <input type="checkbox"/> Sombrero <input type="checkbox"/> Zapatos <input type="checkbox"/> Velo <input checked="" type="checkbox"/> Otros ¿Cuáles? Cinturón Imagen Niño <input type="checkbox"/> Sombrero <input type="checkbox"/> Zapatos <input type="checkbox"/> Velo <input type="checkbox"/> Otros ¿Cuáles?.....
PROCEDENCIA		
Donante: Anónimo Motivo _____ Ciudad _____ Fecha de entrega: _____		



FOTOGRAFÍAS	
	 
<i>Virgen Lateral</i>	<i>Virgen Lateral</i>
Descripción: traje elaborado en seda estampada de color plomo, desde el cuello hasta el pecho se observa fleco dorado en forma de V.	
Cinturón: elaborado en seda estampada, contorno rodeado con fleco dorado.	
Manto: Traje elaborado en seda de color blanco, contorno rodeado con dos grecas doradas.	
Traje Niño: Traje elaborado en seda estampada, parte superior en forma de V rodeada con fleco dorado de igual forma el filo de la pierna.	
Virgen Anterior OBSERVACIONES:	
Fecha de registro: 16-06-2015 Investigador: Viviana Cuásquer	

 UNIVERSIDAD POLITÉCNICA ESTATAL DEL CARCHI FACULTAD DE INDUSTRIAS AGROPECUARIAS Y CIENCIAS AMBIENTALES  ESCUELA DE TURISMO Y ECOTURISMO FICHA PARA INVENTARIO DEL VESTUARIO (BIENES MUEBLES CULTURALES) DE LA VPH		
DATOS DE LA INSTITUCIÓN RESPONSABLE DE LA CUSTODIA NOMBRE DE LA INSTITUCIÓN: Vicaría Foránea De Huaca DIRECCIÓN: Calle 8 de Diciembre y Gonzáles Suárez TELÉFONO: 2973-033 NOMBRE DEL CUSTODIO: Ángel Salazar		Nº FICHA. 142 CÓDIGO DEL BIEN: CSPH-H-SVP-142
DESCRIPCIÓN		
TIPO DE PRENDA Textil (Vestido) ESTADO DE CONSERVACIÓN <input checked="" type="checkbox"/> BUENO <input type="checkbox"/> REGULAR <input type="checkbox"/> MALO	DIMENSIONES FIGURA VIRGEN Alto: 1,42m Ancho: 1,40m Manga: 0,50m Pierna: 0,97m Manto: 2,05m x 2,95m	DIMENSIONES FIGURA NIÑO JESÚS Alto: 0,41m Ancho: 0,65m Manga: 0,16m Pierna: 0,28m Manto: 0,34m x 0,34m
Materiales <input type="checkbox"/> Orgánicos <input type="checkbox"/> Inorgánicos <input type="checkbox"/> Sintéticos <input checked="" type="checkbox"/> Mixtos Decoración <input type="checkbox"/> Lentejuelas <input type="checkbox"/> Objetos de Metal <input type="checkbox"/> Encaje <input type="checkbox"/> Bordado <input checked="" type="checkbox"/> Otros ¿Cuáles? Greca	Técnica <input checked="" type="checkbox"/> Cocido <input type="checkbox"/> Mano <input checked="" type="checkbox"/> Máquina <input type="checkbox"/> Bordado <input type="checkbox"/> Mano <input type="checkbox"/> Máquina <input type="checkbox"/> Tejido <input type="checkbox"/> Mano <input type="checkbox"/> Máquina <input type="checkbox"/> Pegado <input type="checkbox"/> Otros ¿Cuáles?.....	Accesorios Imagen Virgen <input type="checkbox"/> Sombrero <input type="checkbox"/> Zapatos <input type="checkbox"/> Velo <input type="checkbox"/> Otros ¿Cuáles? Imagen Niño <input type="checkbox"/> Sombrero <input type="checkbox"/> Zapatos <input type="checkbox"/> Velo <input type="checkbox"/> Otros ¿Cuáles?.....
PROCEDENCIA		
Donante: Anónimo Motivo _____ Ciudad _____ Fecha de entrega: _____		



FOTOGRAFÍAS	
	
<i>Virgen Lateral</i>	<i>Niño Jesús</i>
Descripción: Traje elaborado en organza estampada. Contorno del cuello, puños y filo de la pierna está rodeado con greca dorada. Fondo de chiffon. Manto: Organza estampada con fondo de velo blanco; contorno rodeado con greca plateada.	
Virgen Anterior OBSERVACIONES: No tiene traje de niño El fondo del traje está manchado.	
Fecha de registro: 16-06-2015 Investigador: Viviana Cuásquer	

 UNIVERSIDAD POLITÉCNICA ESTATAL DEL CARCHI FACULTAD DE INDUSTRIAS AGROPECUARIAS Y CIENCIAS AMBIENTALES 		
ESCUELA DE TURISMO Y ECOTURISMO FICHA PARA INVENTARIO DEL VESTUARIO (BIENES MUEBLES CULTURALES) DE LA VPH		
DATOS DE LA INSTITUCIÓN RESPONSABLE DE LA CUSTODIA NOMBRE DE LA INSTITUCIÓN: Vicaría Foránea De Huaca DIRECCIÓN: Calle 8 de Diciembre y Gonzáles Suárez TELÉFONO: 2973-033 NOMBRE DEL CUSTODIO: Ángel Salazar		Nº FICHA. 143 CÓDIGO DEL BIEN: CSPH-H-SVP-143
DESCRIPCIÓN		
TIPO DE PRENDA Textil (Vestido) ESTADO DE CONSERVACIÓN <input checked="" type="checkbox"/> BUENO <input type="checkbox"/> REGULAR <input type="checkbox"/> MALO	DIMENSIONES FIGURA VIRGEN Alto: 1,43m Ancho: 1,20m Manga: 0,53m Pierna: 1,02m Manto: 1,80m x 3,12m	DIMENSIONES FIGURA NIÑO JESÚS Alto: 0,43m Ancho: 0,61m Manga: 0,18m Pierna: 0,24m Manto:
Materiales <input type="checkbox"/> Orgánicos <input type="checkbox"/> Inorgánicos <input type="checkbox"/> Sintéticos <input checked="" type="checkbox"/> Mixtos Decoración <input checked="" type="checkbox"/> Lentejuelas <input type="checkbox"/> Objetos de Metal <input checked="" type="checkbox"/> Encaje <input type="checkbox"/> Bordado <input type="checkbox"/> Otros ¿Cuáles?	Técnica <input checked="" type="checkbox"/> Cocido <input type="checkbox"/> Mano <input checked="" type="checkbox"/> Máquina <input type="checkbox"/> Bordado <input type="checkbox"/> Mano <input type="checkbox"/> Máquina <input type="checkbox"/> Tejido <input type="checkbox"/> Mano <input type="checkbox"/> Máquina <input type="checkbox"/> Pegado <input type="checkbox"/> Otros ¿Cuáles?.....	Accesorios Imagen Virgen <input type="checkbox"/> Sombrero <input type="checkbox"/> Zapatos <input type="checkbox"/> Velo <input checked="" type="checkbox"/> Otros ¿Cuáles? Cinturón Imagen Niño <input type="checkbox"/> Sombrero <input type="checkbox"/> Zapatos <input type="checkbox"/> Velo <input type="checkbox"/> Otros ¿Cuáles?.....
PROCEDENCIA		
Donante: Anónimo Motivo _____ Ciudad _____ Fecha de entrega: _____		



FOTOGRAFÍAS	
	 
	<p style="text-align: center;">Virgen Lateral Niño Jesús</p> <p>Descripción: traje elaborado en lame color crema; filo de la pierna, puños rodeados de encaje de 7cm de ancho; contorno del cuello rodeado con lentejuelas.</p> <p>Cinturón: Elaborado en lame, el centro sobresale un rombo.</p> <p>Manto: Contorno superior rodeado con encaje.</p> <p>Traje Niño: Sin mayor detalle, desde hombros a cintura se observa lentejuelas dispuestas en forma de V.</p>
Virgen Anterior	
OBSERVACIONES:	
Fecha de registro: 16-06-2015	
Investigador: Viviana Cuásquer	

 UNIVERSIDAD POLITÉCNICA ESTATAL DEL CARCHI FACULTAD DE INDUSTRIAS AGROPECUARIAS Y CIENCIAS AMBIENTALES 		
ESCUELA DE TURISMO Y ECOTURISMO FICHA PARA INVENTARIO DEL VESTUARIO (BIENES MUEBLES CULTURALES) DE LA VPH		
DATOS DE LA INSTITUCIÓN RESPONSABLE DE LA CUSTODIA NOMBRE DE LA INSTITUCIÓN: Vicaría Foránea De Huaca DIRECCIÓN: Calle 8 de Diciembre y Gonzáles Suárez TELÉFONO: 2973-033 NOMBRE DEL CUSTODIO: Ángel Salazar		Nº FICHA. 144 CÓDIGO DEL BIEN: CSPH-H-SVP-144
DESCRIPCIÓN		
TIPO DE PRENDA Textil (Vestido) ESTADO DE CONSERVACIÓN <input checked="" type="checkbox"/> BUENO <input type="checkbox"/> REGULAR <input type="checkbox"/> MALO	DIMENSIONES FIGURA VIRGEN Alto: 1,50m Ancho: 1,48m Manga: 0,70m Pierna: 1,02m Manto: 1,50m x 3,80m	DIMENSIONES FIGURA NIÑO JESÚS Alto: 0,41m Ancho: 0,54m Manga: 0,16m Pierna: 0,29m Manto: 0,30m x 0,37m
Materiales <input type="checkbox"/> Orgánicos <input type="checkbox"/> Inorgánicos <input type="checkbox"/> Sintéticos <input checked="" type="checkbox"/> Mixtos Decoración <input checked="" type="checkbox"/> Lentejuelas <input type="checkbox"/> Objetos de Metal <input checked="" type="checkbox"/> Encaje <input type="checkbox"/> Bordado <input checked="" type="checkbox"/> Otros ¿Cuáles? Pedrería	Técnica <input checked="" type="checkbox"/> Cocido <input type="checkbox"/> Mano <input checked="" type="checkbox"/> Máquina <input type="checkbox"/> Bordado <input type="checkbox"/> Mano <input type="checkbox"/> Máquina <input type="checkbox"/> Tejido <input type="checkbox"/> Mano <input type="checkbox"/> Máquina <input type="checkbox"/> Pegado <input type="checkbox"/> Otros ¿Cuáles?.....	Accesorios Imagen Virgen <input type="checkbox"/> Sombrero <input type="checkbox"/> Zapatos <input type="checkbox"/> Velo <input checked="" type="checkbox"/> Otros ¿Cuáles? Cinturón Imagen Niño <input type="checkbox"/> Sombrero <input type="checkbox"/> Zapatos <input type="checkbox"/> Velo <input type="checkbox"/> Otros ¿Cuáles?.....
PROCEDENCIA		
Donante: Anónimo Motivo _____ Ciudad _____ Fecha de entrega: _____		



FOTOGRAFÍAS		
		
	Virgen Lateral	Niño Jesús
	Descripción: Traje color blanco elaborado en tul bordado con fondo de satín, la pierna tiene dos capas, los puños tienen forma de campana, en la cintura tiene tul blanco y tul azul encarrujado que asemeja a un cinturón.	
	Manto: Color azul elaborada en tul escarchado, en la cabeza le cubre un velo cuadrado blanco de tul, bajo el manto azul	
	Traje Niño: Color blanco en tul bordado, capa delante; no tiene mayor detalle.	
Virgen Anterior		
OBSERVACIONES:	Fondo del traje de la virgen manchado	
Fecha de registro:	16-06-2015	
Investigador:	Viviana Cuásquer	

 UNIVERSIDAD POLITÉCNICA ESTATAL DEL CARCHI FACULTAD DE INDUSTRIAS AGROPECUARIAS Y CIENCIAS AMBIENTALES 		
ESCUELA DE TURISMO Y ECOTURISMO FICHA PARA INVENTARIO DEL VESTUARIO (BIENES MUEBLES CULTURALES) DE LA VPH		
DATOS DE LA INSTITUCIÓN RESPONSABLE DE LA CUSTODIA NOMBRE DE LA INSTITUCIÓN: Vicaría Foránea De Huaca DIRECCIÓN: Calle 8 de Diciembre y Gonzáles Suárez TELÉFONO: 2973-033 NOMBRE DEL CUSTODIO: Ángel Salazar		Nº FICHA. 145 CÓDIGO DEL BIEN: CSPH-H-SVP-145
DESCRIPCIÓN		
TIPO DE PRENDA Textil (Vestido) ESTADO DE CONSERVACIÓN <input checked="" type="checkbox"/> BUENO <input type="checkbox"/> REGULAR <input type="checkbox"/> MALO	DIMENSIONES FIGURA VIRGEN Alto: 1,30m Ancho: 0,77m Manga: 0,50m Pierna: 0,85m Manto: 2,30m x 3,26m	DIMENSIONES FIGURA NIÑO JESÚS Alto: Ancho: Manga: Pierna: Manto:
Materiales <input type="checkbox"/> Orgánicos <input type="checkbox"/> Inorgánicos <input type="checkbox"/> Sintéticos <input checked="" type="checkbox"/> Mixtos Decoración <input checked="" type="checkbox"/> Lentejuelas <input type="checkbox"/> Objetos de Metal <input type="checkbox"/> Encaje <input checked="" type="checkbox"/> Bordado <input checked="" type="checkbox"/> Otros ¿Cuáles? Pedrería, apliques	Técnica <input checked="" type="checkbox"/> Cocido <input type="checkbox"/> Mano <input checked="" type="checkbox"/> Máquina <input checked="" type="checkbox"/> Bordado <input checked="" type="checkbox"/> Mano <input type="checkbox"/> Máquina <input type="checkbox"/> Tejido <input type="checkbox"/> Mano <input type="checkbox"/> Máquina <input type="checkbox"/> Pegado <input type="checkbox"/> Otros ¿Cuáles?.....	Accesorios Imagen Virgen <input type="checkbox"/> Sombrero <input type="checkbox"/> Zapatos <input type="checkbox"/> Velo <input checked="" type="checkbox"/> Otros ¿Cuáles? Cinturón Imagen Niño <input type="checkbox"/> Sombrero <input type="checkbox"/> Zapatos <input type="checkbox"/> Velo <input type="checkbox"/> Otros ¿Cuáles?.....
PROCEDENCIA		
Donante: Anónimo Motivo _____ Ciudad _____ Fecha de entrega: _____		

FOTOGRAFÍAS	
	
Virgen Lateral	Niño Jesús
Descripción: Traje azul marín elaborado en terciopelo, decorado con bordado liso de motivos florales utiliza el celeste y amarillo, en la pierna se observa apliques, pedrería y lentejuelas. Cinturón: rectangular, centro bordado y decorado con lentejuelas, apliques de motivos florales. Manto: Color café, fondo azul que sobrepasa el tamaño de la capa principal. A cada lado tiene bordado liso de motivos florales.	
Virgen Anterior OBSERVACIONES: Fondo descolorido. No posee traje del niño	
Fecha de registro: 16-06-2015 Investigador: Viviana Cuásquer	

 UNIVERSIDAD POLITÉCNICA ESTATAL DEL CARCHI FACULTAD DE INDUSTRIAS AGROPECUARIAS Y CIENCIAS AMBIENTALES 		
ESCUELA DE TURISMO Y ECOTURISMO FICHA PARA INVENTARIO DEL VESTUARIO (BIENES MUEBLES CULTURALES) DE LA VPH		
DATOS DE LA INSTITUCIÓN RESPONSABLE DE LA CUSTODIA NOMBRE DE LA INSTITUCIÓN: Vicaría Foránea De Huaca DIRECCIÓN: Calle 8 de Diciembre y Gonzáles Suárez TELÉFONO: 2973-033 NOMBRE DEL CUSTODIO: Ángel Salazar		Nº FICHA. 146 CÓDIGO DEL BIEN: CSPH-H-SVP-146
DESCRIPCIÓN		
TIPO DE PRENDA Textil (Vestido) ESTADO DE CONSERVACIÓN <input checked="" type="checkbox"/> BUENO <input type="checkbox"/> REGULAR <input type="checkbox"/> MALO	DIMENSIONES FIGURA VIRGEN Alto: 1,25m Ancho: 1,75m Manga: 0,50m Pierna: 0,80m Manto: 2,04m x 4,24m	DIMENSIONES FIGURA NIÑO JESÚS Alto: Ancho: Manga: Pierna: Manto:
Materiales <input type="checkbox"/> Orgánicos <input type="checkbox"/> Inorgánicos <input type="checkbox"/> Sintéticos <input checked="" type="checkbox"/> Mixtos Decoración <input checked="" type="checkbox"/> Lentejuelas <input type="checkbox"/> Objetos de Metal <input checked="" type="checkbox"/> Encaje <input type="checkbox"/> Bordado <input checked="" type="checkbox"/> Otros ¿Cuáles? Pedrería	Técnica <input checked="" type="checkbox"/> Cocido <input type="checkbox"/> Mano <input checked="" type="checkbox"/> Máquina <input type="checkbox"/> Bordado <input type="checkbox"/> Mano <input type="checkbox"/> Máquina <input type="checkbox"/> Tejido <input type="checkbox"/> Mano <input type="checkbox"/> Máquina <input type="checkbox"/> Pegado <input type="checkbox"/> Otros ¿Cuáles?.....	Accesorios Imagen Virgen <input type="checkbox"/> Sombrero <input type="checkbox"/> Zapatos <input type="checkbox"/> Velo <input type="checkbox"/> Otros ¿Cuáles? Imagen Niño <input type="checkbox"/> Sombrero <input type="checkbox"/> Zapatos <input type="checkbox"/> Velo <input type="checkbox"/> Otros ¿Cuáles?.....
PROCEDENCIA		
Donante: Anónimo Motivo _____ Ciudad _____ Fecha de entrega: _____		



FOTOGRAFÍAS	
	
<i>Virgen Lateral</i>	<i>Niño Jesús</i>
Descripción: Traje color blanco elaborado en velo, parte superior decorado totalmente con pedrería blanca, dispuesta en forma de flores, en el cuello tiene resorte para sujetar. Manto: Elaborada en tul celeste con fondo de velo.	
Virgen Anterior OBSERVACIONES: No tiene traje de niño.	
Fecha de registro: 16-06-2015 Investigador: Viviana Cuásquer	

 UNIVERSIDAD POLITÉCNICA ESTATAL DEL CARCHI FACULTAD DE INDUSTRIAS AGROPECUARIAS Y CIENCIAS AMBIENTALES 		
ESCUELA DE TURISMO Y ECOTURISMO FICHA PARA INVENTARIO DEL VESTUARIO (BIENES MUEBLES CULTURALES) DE LA VPH		
DATOS DE LA INSTITUCIÓN RESPONSABLE DE LA CUSTODIA NOMBRE DE LA INSTITUCIÓN: Vicaría Foránea De Huaca DIRECCIÓN: Calle 8 de Diciembre y Gonzáles Suárez TELÉFONO: 2973-033 NOMBRE DEL CUSTODIO: Ángel Salazar		Nº FICHA. 147 CÓDIGO DEL BIEN: CSPH-H-SVP-147
DESCRIPCIÓN		
TIPO DE PRENDA Textil (Vestido) ESTADO DE CONSERVACIÓN <input checked="" type="checkbox"/> BUENO <input type="checkbox"/> REGULAR <input type="checkbox"/> MALO	DIMENSIONES FIGURA VIRGEN Alto: 1,34m Ancho: 1,40m Manga: 0,55m Pierna: 0,90m Manto: 1,79m x 3,06m	DIMENSIONES FIGURA NIÑO JESÚS Alto: 0,42m Ancho: 0,56m Manga: 0,18m Pierna: 0,24m Manto:
Materiales <input type="checkbox"/> Orgánicos <input type="checkbox"/> Inorgánicos <input type="checkbox"/> Sintéticos <input checked="" type="checkbox"/> Mixtos Decoración <input checked="" type="checkbox"/> Lentejuelas <input type="checkbox"/> Objetos de Metal <input checked="" type="checkbox"/> Encaje <input type="checkbox"/> Bordado <input checked="" type="checkbox"/> Otros ¿Cuáles? Pedrería, cordones, cinta	Técnica <input checked="" type="checkbox"/> Cocido <input type="checkbox"/> Mano <input checked="" type="checkbox"/> Máquina <input type="checkbox"/> Bordado <input type="checkbox"/> Mano <input type="checkbox"/> Máquina <input type="checkbox"/> Tejido <input type="checkbox"/> Mano <input type="checkbox"/> Máquina <input type="checkbox"/> Pegado <input type="checkbox"/> Otros ¿Cuáles?.....	Accesorios Imagen Virgen <input type="checkbox"/> Sombrero <input type="checkbox"/> Zapatos <input type="checkbox"/> Velo <input type="checkbox"/> Otros ¿Cuáles? Imagen Niño <input type="checkbox"/> Sombrero <input type="checkbox"/> Zapatos <input type="checkbox"/> Velo <input type="checkbox"/> Otros ¿Cuáles?.....
PROCEDENCIA		
Donante: E Aníbal Chávez Motivo _____ Ciudad _____ Fecha de entrega: _____		



FOTOGRAFÍAS	
	 
<i>Virgen Lateral</i>	<i>Niño Jesús</i>
Descripción: Traje color crema elaborado en tul; cuello, puños, filo de la pierna rodeado con encaje blanco. Manto: Elaborada en seda, a cada lado se observa bordado liso de motivos florales con cordones dorados, decorado con pedrería. Contorno rodeado con cinta dorada; en la esquina derecha esta bordado el nombre del donante. Traje Niño: Elaborado en tul, filo de la pierna, y puños rodeados con encaje.	
<i>Virgen Anterior</i>	
OBSERVACIONES:	
Fecha de registro: 16-06-2015	
Investigador: Viviana Cuásquer	

 UNIVERSIDAD POLITÉCNICA ESTATAL DEL CARCHI FACULTAD DE INDUSTRIAS AGROPECUARIAS Y CIENCIAS AMBIENTALES ESCUELA DE TURISMO Y ECOTURISMO 		
FICHA PARA INVENTARIO DEL VESTUARIO (BIENES MUEBLES CULTURALES) DE LA VPH		
DATOS DE LA INSTITUCIÓN RESPONSABLE DE LA CUSTODIA NOMBRE DE LA INSTITUCIÓN: Vicaría Foránea De Huaca DIRECCIÓN: Calle 8 de Diciembre y Gonzáles Suárez TELÉFONO: 2973-033 NOMBRE DEL CUSTODIO: Ángel Salazar		Nº FICHA. 148 CÓDIGO DEL BIEN: CSPH-H-SVP-148
DESCRIPCIÓN		
TIPO DE PRENDA Textil (Vestido) ESTADO DE CONSERVACIÓN <input checked="" type="checkbox"/> BUENO <input type="checkbox"/> REGULAR <input type="checkbox"/> MALO	DIMENSIONES FIGURA VIRGEN Alto: 1,40m Ancho: 1,05m Manga: 0,58m Pierna: 0,92m Manto: 1,43m x 2,64m	DIMENSIONES FIGURA NIÑO JESÚS Alto: Ancho: Manga: Pierna: Manto:
Materiales <input type="checkbox"/> Orgánicos <input type="checkbox"/> Inorgánicos <input type="checkbox"/> Sintéticos <input checked="" type="checkbox"/> Mixtos Decoración <input checked="" type="checkbox"/> Lentejuelas <input type="checkbox"/> Objetos de Metal <input checked="" type="checkbox"/> Encaje <input type="checkbox"/> Bordado <input checked="" type="checkbox"/> Otros ¿Cuáles? Greca.	Técnica <input checked="" type="checkbox"/> Cocido <input type="checkbox"/> Mano <input checked="" type="checkbox"/> Máquina <input type="checkbox"/> Bordado <input type="checkbox"/> Mano <input type="checkbox"/> Máquina <input type="checkbox"/> Tejido <input type="checkbox"/> Mano <input type="checkbox"/> Máquina <input type="checkbox"/> Pegado <input type="checkbox"/> Otros ¿Cuáles?.....	Accesorios Imagen Virgen <input type="checkbox"/> Sombrero <input type="checkbox"/> Zapatos <input type="checkbox"/> Velo <input type="checkbox"/> Otros ¿Cuáles? Imagen Niño <input type="checkbox"/> Sombrero <input type="checkbox"/> Zapatos <input type="checkbox"/> Velo <input type="checkbox"/> Otros ¿Cuáles?.....
PROCEDENCIA		
Donante: Anónimo Motivo _____ Ciudad _____ Fecha de entrega: _____		



FOTOGRAFÍAS	
	
<i>Virgen Lateral</i>	<i>Niño Jesús</i>
Descripción: traje elaborado en organza azul con fondo de velo rosado, tiene motivos florales. Manto: Traje elaborado en satín color azul, contorno rodeado con greca plateada.	
Virgen Anterior OBSERVACIONES:	
Fecha de registro: 16-06-2015 Investigador: Viviana Cuásquer	

 UNIVERSIDAD POLITÉCNICA ESTATAL DEL CARCHI FACULTAD DE INDUSTRIAS AGROPECUARIAS Y CIENCIAS AMBIENTALES 		
ESCUELA DE TURISMO Y ECOTURISMO FICHA PARA INVENTARIO DEL VESTUARIO (BIENES MUEBLES CULTURALES) DE LA VPH		
DATOS DE LA INSTITUCIÓN RESPONSABLE DE LA CUSTODIA NOMBRE DE LA INSTITUCIÓN: Vicaría Foránea De Huaca DIRECCIÓN: Calle 8 de Diciembre y Gonzáles Suárez TELÉFONO: 2973-033 NOMBRE DEL CUSTODIO: Ángel Salazar		Nº FICHA. 149 CÓDIGO DEL BIEN: CSPH-H-SVP-149
DESCRIPCIÓN		
TIPO DE PRENDA Textil (Vestido) ESTADO DE CONSERVACIÓN <input checked="" type="checkbox"/> BUENO <input type="checkbox"/> REGULAR <input type="checkbox"/> MALO	DIMENSIONES FIGURA VIRGEN Alto: 1,37m Ancho: 1,10m Manga: 0,57m Pierna: 0,90m Manto: 1,60m x 3,20m	DIMENSIONES FIGURA NIÑO JESÚS Alto: Ancho: Manga: Pierna: Manto:
Materiales <input type="checkbox"/> Orgánicos <input type="checkbox"/> Inorgánicos <input type="checkbox"/> Sintéticos <input checked="" type="checkbox"/> Mixtos Decoración <input checked="" type="checkbox"/> Lentejuelas <input type="checkbox"/> Objetos de Metal <input type="checkbox"/> Encaje <input type="checkbox"/> Bordado <input checked="" type="checkbox"/> Otros ¿Cuáles?	Técnica <input checked="" type="checkbox"/> Cocido <input type="checkbox"/> Mano <input checked="" type="checkbox"/> Máquina <input type="checkbox"/> Bordado <input type="checkbox"/> Mano <input type="checkbox"/> Máquina <input type="checkbox"/> Tejido <input type="checkbox"/> Mano <input type="checkbox"/> Máquina <input type="checkbox"/> Pegado <input type="checkbox"/> Otros ¿Cuáles?.....	Accesorios Imagen Virgen <input type="checkbox"/> Sombrero <input type="checkbox"/> Zapatos <input type="checkbox"/> Velo <input type="checkbox"/> Otros ¿Cuáles? Imagen Niño <input type="checkbox"/> Sombrero <input type="checkbox"/> Zapatos <input type="checkbox"/> Velo <input type="checkbox"/> Otros ¿Cuáles?.....
PROCEDENCIA		
Donante: Anónimo Motivo _____ Ciudad _____ Fecha de entrega: _____		



FOTOGRAFÍAS	
	
<i>Virgen Lateral</i>	<i>Niño Jesús</i>
Descripción: Traje color blanco elaborado en organza, fondo de velo blanco; contorno del cuello decorado con lentejuelas plateadas. Manto: Elaborado en randa color blanco, fondo de velo celeste, el contorno posee fleco dorado.	
Virgen Anterior OBSERVACIONES: Faltan lentejuelas que rodean en cuello.	
Fecha de registro: 16-06-2015 Investigador: Viviana Cuásquer	

 UNIVERSIDAD POLITÉCNICA ESTATAL DEL CARCHI FACULTAD DE INDUSTRIAS AGROPECUARIAS Y CIENCIAS AMBIENTALES 		
ESCUELA DE TURISMO Y ECOTURISMO FICHA PARA INVENTARIO DEL VESTUARIO (BIENES MUEBLES CULTURALES) DE LA VPH		
DATOS DE LA INSTITUCIÓN RESPONSABLE DE LA CUSTODIA NOMBRE DE LA INSTITUCIÓN: Vicaría Foránea De Huaca DIRECCIÓN: Calle 8 de Diciembre y Gonzáles Suárez TELÉFONO: 2973-033 NOMBRE DEL CUSTODIO: Ángel Salazar		Nº FICHA. 150 CÓDIGO DEL BIEN: CSPH-H-SVP-150
DESCRIPCIÓN		
TIPO DE PRENDA Textil (Vestido) ESTADO DE CONSERVACIÓN <input checked="" type="checkbox"/> BUENO <input type="checkbox"/> REGULAR <input type="checkbox"/> MALO	DIMENSIONES FIGURA VIRGEN Alto: 1,50m Ancho: 1,80m Manga: 0,53m Pierna: 1,10m Manto: 2,28m x 3,00m	DIMENSIONES FIGURA NIÑO JESÚS Alto: 0,34m Ancho: 0,88m Manga: Pierna: 0,23 Manto: 0,11
Materiales <input type="checkbox"/> Orgánicos <input type="checkbox"/> Inorgánicos <input type="checkbox"/> Sintéticos <input checked="" type="checkbox"/> Mixtos Decoración <input checked="" type="checkbox"/> Lentejuelas <input type="checkbox"/> Objetos de Metal <input type="checkbox"/> Encaje <input type="checkbox"/> Bordado <input checked="" type="checkbox"/> Otros ¿Cuáles? Pedrería, greca	Técnica <input checked="" type="checkbox"/> Cocido <input type="checkbox"/> Mano <input checked="" type="checkbox"/> Máquina <input type="checkbox"/> Bordado <input type="checkbox"/> Mano <input type="checkbox"/> Máquina <input type="checkbox"/> Tejido <input type="checkbox"/> Mano <input type="checkbox"/> Máquina <input type="checkbox"/> Pegado <input type="checkbox"/> Otros ¿Cuáles?.....	Accesorios Imagen Virgen <input type="checkbox"/> Sombrero <input type="checkbox"/> Zapatos <input type="checkbox"/> Velo <input type="checkbox"/> Otros ¿Cuáles? Imagen Niño <input type="checkbox"/> Sombrero <input type="checkbox"/> Zapatos <input type="checkbox"/> Velo <input type="checkbox"/> Otros ¿Cuáles?...
PROCEDENCIA		
Donante: Anónimo Motivo _____ Ciudad _____ Fecha de entrega: _____		



FOTOGRAFÍAS	
	
Virgen Lateral	Niño Jesús
Descripción: Traje azul elaborado en chantilly, contorno de cuello rodeado con lentejuelas plateadas. Manto: Elaborada en chantilly, fondo de velo; rodeada con greca plateada. Traje Niño: Una sola pieza, sin mangas, filo de la pierna, cuello, cintura, parte superior decorado con lentejuelas plateadas.	
Virgen Anterior OBSERVACIONES:	
Fecha de registro: 16-06-2015 Investigador: Viviana Cuásquer	

 UNIVERSIDAD POLITÉCNICA ESTATAL DEL CARCHI FACULTAD DE INDUSTRIAS AGROPECUARIAS Y CIENCIAS AMBIENTALES 		
ESCUELA DE TURISMO Y ECOTURISMO FICHA PARA INVENTARIO DEL VESTUARIO (BIENES MUEBLES CULTURALES) DE LA VPH		
DATOS DE LA INSTITUCIÓN RESPONSABLE DE LA CUSTODIA NOMBRE DE LA INSTITUCIÓN: Vicaría Foránea De Huaca DIRECCIÓN: Calle 8 de Diciembre y Gonzáles Suárez TELÉFONO: 2973-033 NOMBRE DEL CUSTODIO: Ángel Salazar		Nº FICHA. 151 CÓDIGO DEL BIEN: CSPH-H-SVP-151
DESCRIPCIÓN		
TIPO DE PRENDA Textil (Vestido) ESTADO DE CONSERVACIÓN <input checked="" type="checkbox"/> BUENO <input type="checkbox"/> REGULAR <input type="checkbox"/> MALO	DIMENSIONES FIGURA VIRGEN Alto: 1,30m Ancho: 0,90m Manga: 0,60m Pierna: 0,94m Manto: 2,54m x 3,54m	DIMENSIONES FIGURA NIÑO JESÚS Alto: 0,42m Ancho: 0,35m Manga: Pierna: 0,30m Manto:
Materiales <input type="checkbox"/> Orgánicos <input type="checkbox"/> Inorgánicos <input type="checkbox"/> Sintéticos <input checked="" type="checkbox"/> Mixtos Decoración <input checked="" type="checkbox"/> Lentejuelas <input type="checkbox"/> Objetos de Metal <input type="checkbox"/> Encaje <input checked="" type="checkbox"/> Bordado <input checked="" type="checkbox"/> Otros ¿Cuáles? Greca	Técnica <input checked="" type="checkbox"/> Cocido <input type="checkbox"/> Mano <input checked="" type="checkbox"/> Máquina <input checked="" type="checkbox"/> Bordado <input checked="" type="checkbox"/> Mano <input type="checkbox"/> Máquina <input type="checkbox"/> Tejido <input type="checkbox"/> Mano <input type="checkbox"/> Máquina <input type="checkbox"/> Pegado <input type="checkbox"/> Otros ¿Cuáles?.....	Accesorios Imagen Virgen <input type="checkbox"/> Sombrero <input type="checkbox"/> Zapatos <input type="checkbox"/> Velo <input checked="" type="checkbox"/> Otros ¿Cuáles? Cinturón Imagen Niño <input type="checkbox"/> Sombrero <input type="checkbox"/> Zapatos <input type="checkbox"/> Velo <input type="checkbox"/> Otros ¿Cuáles?.....
PROCEDENCIA		
Donante: Cesar Ríos y flia Motivo _____ Ciudad _____ Fecha de entrega: 1994		



FOTOGRAFÍAS		
		
	Virgen Lateral	Niño Jesús
Descripción: Traje azul marín, elaborado en terciopelo, parte superior bordado lentejuelas plateadas y doradas; la pierna tiene bordado sobrepuesto de motivos florales. Contorno del cuello, puños y filo de la pierna rodeado con greca plateada.		
Cinturón: rectangular, en el centro tiene una flor bordada sobrepuesta amarilla.		
Manto: Elaborada en terciopelo azul, rodeada con greca plateada; a cada lado se observa bordado de motivos florales en diferentes colores, tiene bordado el nombre del donante.		
Traje Niño: Traje azul de una sola pieza elaborado en terciopelo, cintura, cuello y filo de la pierna están rodeados con greca amarilla, en la parte superior tiene una cruz con greca dorada. La pierna tiene bordado sobrepuesto de motios florales.		
Virgen Anterior OBSERVACIONES:		
Fecha de registro: 21-06-2015 Investigador: Viviana Cuásquer		

 UNIVERSIDAD POLITÉCNICA ESTATAL DEL CARCHI FACULTAD DE INDUSTRIAS AGROPECUARIAS Y CIENCIAS AMBIENTALES 		
ESCUELA DE TURISMO Y ECOTURISMO FICHA PARA INVENTARIO DEL VESTUARIO (BIENES MUEBLES CULTURALES) DE LA VPH		
DATOS DE LA INSTITUCIÓN RESPONSABLE DE LA CUSTODIA NOMBRE DE LA INSTITUCIÓN: Vicaría Foránea De Huaca DIRECCIÓN: Calle 8 de Diciembre y Gonzáles Suárez TELÉFONO: 2973-033 NOMBRE DEL CUSTODIO: Ángel Salazar		Nº FICHA. 152 CÓDIGO DEL BIEN: CSPH-H-SVP-152
DESCRIPCIÓN		
TIPO DE PRENDA Textil (Vestido) ESTADO DE CONSERVACIÓN <input checked="" type="checkbox"/> BUENO <input type="checkbox"/> REGULAR <input type="checkbox"/> MALO	DIMENSIONES FIGURA VIRGEN Alto: 1,48m Ancho: 1,37m Manga: 0,53m Pierna: 1,03m Manto: 1,45m x 2,84m	DIMENSIONES FIGURA NIÑO JESÚS Alto: 0,43m Ancho: 0,68m Manga: 0,20m Pierna: 0,27m Manto:
Materiales <input type="checkbox"/> Orgánicos <input type="checkbox"/> Inorgánicos <input type="checkbox"/> Sintéticos <input checked="" type="checkbox"/> Mixtos Decoración <input type="checkbox"/> Lentejuelas <input type="checkbox"/> Objetos de Metal <input type="checkbox"/> Encaje <input type="checkbox"/> Bordado <input checked="" type="checkbox"/> Otros ¿Cuáles? greca	Técnica <input checked="" type="checkbox"/> Cocido <input type="checkbox"/> Mano <input checked="" type="checkbox"/> Máquina <input type="checkbox"/> Bordado <input type="checkbox"/> Mano <input type="checkbox"/> Máquina <input type="checkbox"/> Tejido <input type="checkbox"/> Mano <input type="checkbox"/> Máquina <input type="checkbox"/> Pegado <input type="checkbox"/> Otros ¿Cuáles?.....	Accesorios Imagen Virgen <input type="checkbox"/> Sombrero <input type="checkbox"/> Zapatos <input type="checkbox"/> Velo <input type="checkbox"/> Otros ¿Cuáles? Imagen Niño <input type="checkbox"/> Sombrero <input type="checkbox"/> Zapatos <input type="checkbox"/> Velo <input type="checkbox"/> Otros ¿Cuáles?.....
PROCEDENCIA		
Donante: Anónimo Motivo _____ Ciudad _____ Fecha de entrega: _____		



FOTOGRAFÍAS	
	
<i>Virgen Lateral</i>	<i>Niño Jesús</i>
Descripción: traje celeste elaborado en satín, contorno del cuello y puños rodeado con greca dorada de 2cm; cintura y filo de la pierna rodeado con greca azul de 1cm Manto: Elaborada en terciopelo, azul, rodeada con greca dorada. Traje Niño: elaborado en satín, contorno del cuello rodeado con greca dorada; puños y filo de la pierna rodeado con greca azul.	
Virgen Anterior OBSERVACIONES:	
Fecha de registro: 21-06-2015 Investigador: Viviana Cuásquer	

 UNIVERSIDAD POLITÉCNICA ESTATAL DEL CARCHI FACULTAD DE INDUSTRIAS AGROPECUARIAS Y CIENCIAS AMBIENTALES 		
ESCUELA DE TURISMO Y ECOTURISMO FICHA PARA INVENTARIO DEL VESTUARIO (BIENES MUEBLES CULTURALES) DE LA VPH		
DATOS DE LA INSTITUCIÓN RESPONSABLE DE LA CUSTODIA NOMBRE DE LA INSTITUCIÓN: Vicaría Foránea De Huaca DIRECCIÓN: Calle 8 de Diciembre y Gonzáles Suárez TELÉFONO: 2973-033 NOMBRE DEL CUSTODIO: Ángel Salazar		Nº FICHA. 153 CÓDIGO DEL BIEN: CSPH-H-SVP-153
DESCRIPCIÓN		
TIPO DE PRENDA Textil (Vestido) ESTADO DE CONSERVACIÓN <input checked="" type="checkbox"/> BUENO <input type="checkbox"/> REGULAR <input type="checkbox"/> MALO	DIMENSIONES FIGURA VIRGEN Alto: 1,58m Ancho: 0,98m Manga: 0,55m Pierna: 1,05m Manto: 1,50m x 1,60m	DIMENSIONES FIGURA NIÑO JESÚS Alto: 0,40m Ancho: 0,55m Manga: 0,12m Pierna: 0,27m Manto:
Materiales <input type="checkbox"/> Orgánicos <input type="checkbox"/> Inorgánicos <input type="checkbox"/> Sintéticos <input checked="" type="checkbox"/> Mixtos Decoración <input checked="" type="checkbox"/> Lentejuelas <input type="checkbox"/> Objetos de Metal <input type="checkbox"/> Encaje <input type="checkbox"/> Bordado <input checked="" type="checkbox"/> Otros ¿Cuáles? Pedrería, greca	Técnica <input checked="" type="checkbox"/> Cocido <input type="checkbox"/> Mano <input checked="" type="checkbox"/> Máquina <input type="checkbox"/> Bordado <input type="checkbox"/> Mano <input type="checkbox"/> Máquina <input type="checkbox"/> Tejido <input type="checkbox"/> Mano <input type="checkbox"/> Máquina <input type="checkbox"/> Pegado <input type="checkbox"/> Otros ¿Cuáles?.....	Accesorios Imagen Virgen <input type="checkbox"/> Sombrero <input type="checkbox"/> Zapatos <input type="checkbox"/> Velo <input checked="" type="checkbox"/> Otros ¿Cuáles? Cinturón Imagen Niño <input type="checkbox"/> Sombrero <input type="checkbox"/> Zapatos <input type="checkbox"/> Velo <input type="checkbox"/> Otros ¿Cuáles?.....
PROCEDENCIA		
Donante: Anónimo Motivo _____ Ciudad _____ Fecha de entrega: _____		



FOTOGRAFÍAS	
	 
Virgen Lateral	Niño Jesús
Descripción: Traje blanco elaborado en organza con lentejuelas plateadas, cuello encarrujado Cinturón: contorno rodeado con greca plateada. Manto: Elaborado en tul escarchado blanco, contorno decorado con greca plateada Traje Niño: Elaborado en organza con lentejuelas de varios colores, cintura cuello y filo de la manga rodeado con greca.	
Virgen Anterior OBSERVACIONES:	
Fecha de registro: 21-06-2015 Investigador: Viviana Cuásquer	

 UNIVERSIDAD POLITÉCNICA ESTATAL DEL CARCHI FACULTAD DE INDUSTRIAS AGROPECUARIAS Y CIENCIAS AMBIENTALES 		
ESCUELA DE TURISMO Y ECOTURISMO FICHA PARA INVENTARIO DEL VESTUARIO (BIENES MUEBLES CULTURALES) DE LA VPH		
DATOS DE LA INSTITUCIÓN RESPONSABLE DE LA CUSTODIA NOMBRE DE LA INSTITUCIÓN: Vicaría Foránea De Huaca DIRECCIÓN: Calle 8 de Diciembre y Gonzáles Suárez TELÉFONO: 2973-033 NOMBRE DEL CUSTODIO: Ángel Salazar		Nº FICHA. 154 CÓDIGO DEL BIEN: CSPH-H-SVP-154
DESCRIPCIÓN		
TIPO DE PRENDA Textil (Vestido) ESTADO DE CONSERVACIÓN <input checked="" type="checkbox"/> BUENO <input type="checkbox"/> REGULAR <input type="checkbox"/> MALO	DIMENSIONES FIGURA VIRGEN Alto: 1,34m Ancho: 1,58m Manga: 0,50m Pierna: 0,91m Manto: 2,10m x 3,20m	DIMENSIONES FIGURA NIÑO JESÚS Alto: Ancho: Manga: Pierna: Manto:
Materiales <input type="checkbox"/> Orgánicos <input type="checkbox"/> Inorgánicos <input type="checkbox"/> Sintéticos <input checked="" type="checkbox"/> Mixtos Decoración <input type="checkbox"/> Lentejuelas <input type="checkbox"/> Objetos de Metal <input type="checkbox"/> Encaje <input type="checkbox"/> Bordado <input checked="" type="checkbox"/> Otros ¿Cuáles? Pedrería, greca	Técnica <input checked="" type="checkbox"/> Cocido <input type="checkbox"/> Mano <input checked="" type="checkbox"/> Máquina <input type="checkbox"/> Bordado <input type="checkbox"/> Mano <input type="checkbox"/> Máquina <input type="checkbox"/> Tejido <input type="checkbox"/> Mano <input type="checkbox"/> Máquina <input type="checkbox"/> Pegado <input type="checkbox"/> Otros ¿Cuáles?.....	Accesorios Imagen Virgen <input type="checkbox"/> Sombrero <input type="checkbox"/> Zapatos <input type="checkbox"/> Velo <input type="checkbox"/> Otros ¿Cuáles? Imagen Niño <input type="checkbox"/> Sombrero <input type="checkbox"/> Zapatos <input type="checkbox"/> Velo <input type="checkbox"/> Otros ¿Cuáles?.....
PROCEDENCIA		
Donante: Anónimo Motivo _____ Ciudad _____ Fecha de entrega: _____		

FOTOGRAFÍAS	
	
Virgen Lateral	Niño Jesús
Descripción: Traje color taxo elaborado en velo, parte superior decorada con greca y perlas del mismo color en forma de V desde hombros; contorno del cuello, puños rodeado con greca Manto: Color taxo, contorno inferior decorado con greca.	
Virgen Anterior OBSERVACIONES:	
Fecha de registro: 21-06-2015 Investigador: Viviana Cuásquer	

 UNIVERSIDAD POLITÉCNICA ESTATAL DEL CARCHI FACULTAD DE INDUSTRIAS AGROPECUARIAS Y CIENCIAS AMBIENTALES 		
ESCUELA DE TURISMO Y ECOTURISMO FICHA PARA INVENTARIO DEL VESTUARIO (BIENES MUEBLES CULTURALES) DE LA VPH		
DATOS DE LA INSTITUCIÓN RESPONSABLE DE LA CUSTODIA NOMBRE DE LA INSTITUCIÓN: Vicaría Foránea De Huaca DIRECCIÓN: Calle 8 de Diciembre y Gonzáles Suárez TELÉFONO: 2973-033 NOMBRE DEL CUSTODIO: Ángel Salazar		Nº FICHA. 155 CÓDIGO DEL BIEN: CSPH-H-SVP-155
DESCRIPCIÓN		
TIPO DE PRENDA Textil (Vestido) ESTADO DE CONSERVACIÓN <input checked="" type="checkbox"/> BUENO <input type="checkbox"/> REGULAR <input type="checkbox"/> MALO	DIMENSIONES FIGURA VIRGEN Alto: 1,40m Ancho: 1,50m Manga: 0,52m Pierna: 1,00m Manto: 2,50m x 1,50m	DIMENSIONES FIGURA NIÑO JESÚS Alto: 0,36m Ancho: 0,37m Manga: Pierna: 0,25m Manto:
Materiales <input type="checkbox"/> Orgánicos <input type="checkbox"/> Inorgánicos <input type="checkbox"/> Sintéticos <input checked="" type="checkbox"/> Mixtos Decoración <input checked="" type="checkbox"/> Lentejuelas <input type="checkbox"/> Objetos de Metal <input checked="" type="checkbox"/> Encaje <input type="checkbox"/> Bordado <input checked="" type="checkbox"/> Otros ¿Cuáles? Pedrería	Técnica <input checked="" type="checkbox"/> Cocido <input type="checkbox"/> Mano <input checked="" type="checkbox"/> Máquina <input type="checkbox"/> Bordado <input type="checkbox"/> Mano <input type="checkbox"/> Máquina <input type="checkbox"/> Tejido <input type="checkbox"/> Mano <input type="checkbox"/> Máquina <input type="checkbox"/> Pegado <input type="checkbox"/> Otros ¿Cuáles?.....	Accesorios Imagen Virgen <input type="checkbox"/> Sombrero <input type="checkbox"/> Zapatos <input type="checkbox"/> Velo <input checked="" type="checkbox"/> Otros ¿Cuáles? Cinturón Imagen Niño <input type="checkbox"/> Sombrero <input type="checkbox"/> Zapatos <input type="checkbox"/> Velo <input type="checkbox"/> Otros ¿Cuáles?.....
PROCEDENCIA		
Donante: Anónimo Motivo _____ Ciudad _____ Fecha de entrega: _____		



FOTOGRAFÍAS	
	
<i>Virgen Lateral</i>	<i>Niño Jesús</i>
Descripción: Traje blanco elaborado en organza con pedrería, parte superior encarrujado completamente, y decorado con mullos plomos. Cinturón: rectangular, completamente cubierto con greca plateada. Manto: Elaborada en tul escarchado, rodeado con greca. Traje Niño: similar al traje de la virgen, contorno del cuello, filo de la pierna y cuello rodeado con greca plateada, tiene mangas cortas.	
Virgen Anterior OBSERVACIONES:	
Fecha de registro: 21-06-2015 Investigador: Viviana Cuásquer	

 UNIVERSIDAD POLITÉCNICA ESTATAL DEL CARCHI FACULTAD DE INDUSTRIAS AGROPECUARIAS Y CIENCIAS AMBIENTALES 		
ESCUELA DE TURISMO Y ECOTURISMO FICHA PARA INVENTARIO DEL VESTUARIO (BIENES MUEBLES CULTURALES) DE LA VPH		
DATOS DE LA INSTITUCIÓN RESPONSABLE DE LA CUSTODIA NOMBRE DE LA INSTITUCIÓN: Vicaría Foránea De Huaca DIRECCIÓN: Calle 8 de Diciembre y Gonzáles Suárez TELÉFONO: 2973-033 NOMBRE DEL CUSTODIO: Ángel Salazar		Nº FICHA. 156 CÓDIGO DEL BIEN: CSPH-H-SVP-156
DESCRIPCIÓN		
TIPO DE PRENDA Textil (Vestido) ESTADO DE CONSERVACIÓN <input checked="" type="checkbox"/> BUENO <input type="checkbox"/> REGULAR <input type="checkbox"/> MALO	DIMENSIONES FIGURA VIRGEN Alto: 1,30m Ancho: 1,45m Manga: 0,50m Pierna: 0,90m Manto: 2,10m x 2,70m	DIMENSIONES FIGURA NIÑO JESÚS Alto: 0,40m Ancho: 0,60m Manga: 0,11m Pierna: 0,25m Manto:
Materiales <input type="checkbox"/> Orgánicos <input type="checkbox"/> Inorgánicos <input type="checkbox"/> Sintéticos <input checked="" type="checkbox"/> Mixtos Decoración <input checked="" type="checkbox"/> Lentejuelas <input type="checkbox"/> Objetos de Metal <input type="checkbox"/> Encaje <input type="checkbox"/> Bordado <input checked="" type="checkbox"/> Otros ¿Cuáles? Greca	Técnica <input checked="" type="checkbox"/> Cocido <input type="checkbox"/> Mano <input checked="" type="checkbox"/> Máquina <input checked="" type="checkbox"/> Bordado <input checked="" type="checkbox"/> Mano <input type="checkbox"/> Máquina <input type="checkbox"/> Tejido <input type="checkbox"/> Mano <input type="checkbox"/> Máquina <input type="checkbox"/> Pegado <input type="checkbox"/> Otros ¿Cuáles?.....	Accesorios Imagen Virgen <input type="checkbox"/> Sombrero <input type="checkbox"/> Zapatos <input type="checkbox"/> Velo <input checked="" type="checkbox"/> Otros ¿Cuáles? Cinturón Imagen Niño <input type="checkbox"/> Sombrero <input type="checkbox"/> Zapatos <input type="checkbox"/> Velo <input type="checkbox"/> Otros ¿Cuáles?.....
PROCEDENCIA		
Donante: Anónimo Motivo _____ Ciudad _____ Fecha de entrega: _____		



FOTOGRAFÍAS	
	 
	<p style="text-align: center;">Virgen Lateral Niño Jesús</p>
Virgen Anterior OBSERVACIONES:	<p>Descripción: traje elaborado en organza, estampada con lentejuelas; contorno del cuello, puños, filo de la pierna decorado con greca; desde hombros a pecho tiene greca dispuesta en forma de U. bordado aislado de motivos florales.</p> <p>Cinturón: Contorno rodeado con greca dorada, el centro tiene forma de rombo. Bordado aislado de motivos florales.</p> <p>Manto: Elaborado en organza verde estampada, contorno con greca dorada, fondo de velo verde.</p> <p>Traje Niño: Traje verde elaborado en organza, contorno del cuello, cintura, puños, filo de la pierna decorado con greca dorada. Bordado aislado de motivos florales rosados y verdes.</p>
Fecha de registro: 21-06-2015 Investigador: Viviana Cuásquer	

 UNIVERSIDAD POLITÉCNICA ESTATAL DEL CARCHI FACULTAD DE INDUSTRIAS AGROPECUARIAS Y CIENCIAS AMBIENTALES 		
ESCUELA DE TURISMO Y ECOTURISMO FICHA PARA INVENTARIO DEL VESTUARIO (BIENES MUEBLES CULTURALES) DE LA VPH		
DATOS DE LA INSTITUCIÓN RESPONSABLE DE LA CUSTODIA NOMBRE DE LA INSTITUCIÓN: Vicaría Foránea De Huaca DIRECCIÓN: Calle 8 de Diciembre y Gonzáles Suárez TELÉFONO: 2973-033 NOMBRE DEL CUSTODIO: Ángel Salazar		Nº FICHA. 157 CÓDIGO DEL BIEN: CSPH-H-SVP-157
DESCRIPCIÓN		
TIPO DE PRENDA Textil (Vestido) ESTADO DE CONSERVACIÓN <input checked="" type="checkbox"/> BUENO <input type="checkbox"/> REGULAR <input type="checkbox"/> MALO	DIMENSIONES FIGURA VIRGEN Alto: 1,41m Ancho: 1,75m Manga: 0,57m Pierna: 1,02m Manto: 3,20m	DIMENSIONES FIGURA NIÑO JESÚS Alto: 0,38m Ancho: 0,41m Manga: Pierna: 0,22m Manto: 0,15m x 0,30m
Materiales <input type="checkbox"/> Orgánicos <input type="checkbox"/> Inorgánicos <input type="checkbox"/> Sintéticos <input checked="" type="checkbox"/> Mixtos Decoración <input checked="" type="checkbox"/> Lentejuelas <input type="checkbox"/> Objetos de Metal <input checked="" type="checkbox"/> Encaje <input type="checkbox"/> Bordado <input checked="" type="checkbox"/> Otros ¿Cuáles? Pedrería	Técnica <input checked="" type="checkbox"/> Cocido <input type="checkbox"/> Mano <input checked="" type="checkbox"/> Máquina <input type="checkbox"/> Bordado <input type="checkbox"/> Mano <input type="checkbox"/> Máquina <input type="checkbox"/> Tejido <input type="checkbox"/> Mano <input type="checkbox"/> Máquina <input type="checkbox"/> Pegado <input type="checkbox"/> Otros ¿Cuáles?.....	Accesorios Imagen Virgen <input type="checkbox"/> Sombrero <input type="checkbox"/> Zapatos <input type="checkbox"/> Velo <input checked="" type="checkbox"/> Otros ¿Cuáles? Cinturón Imagen Niño <input type="checkbox"/> Sombrero <input type="checkbox"/> Zapatos <input type="checkbox"/> Velo <input type="checkbox"/> Otros ¿Cuáles?.....
PROCEDENCIA		
Donante: Anónimo Motivo _____ Ciudad _____ Fecha de entrega: _____		



FOTOGRAFÍAS	
	
<i>Virgen Lateral</i>	<i>Niño Jesús</i>
Descripción: Traje elaborado en velo color celeste, puños y cuello hechos con seda con lentejuelas azules. Contorno del cuello y filo de la pierna está rodeado con greca plateada.	
Cinturón: Elaborado en seda con lentejuelas de color celeste, rodeado con greca plateada.	
Manto: Elaborada en seda con lentejuelas, rodeada con greca plateada.	
Traje Niño: Elaborado en seda, contorno de mangas, cintura y filo de la pierna rodeada con greca plateada.	
Virgen Anterior OBSERVACIONES: El traje de la virgen tiene manchas en el hombro izquierdo El traje del niño tiene manchas generadas por el exceso de luz	
Fecha de registro: 21-06-2015 Investigador: Viviana Cuásquer	

 UNIVERSIDAD POLITÉCNICA ESTATAL DEL CARCHI FACULTAD DE INDUSTRIAS AGROPECUARIAS Y CIENCIAS AMBIENTALES  ESCUELA DE TURISMO Y ECOTURISMO FICHA PARA INVENTARIO DEL VESTUARIO (BIENES MUEBLES CULTURALES) DE LA VPH		
DATOS DE LA INSTITUCIÓN RESPONSABLE DE LA CUSTODIA NOMBRE DE LA INSTITUCIÓN: Vicaría Foránea De Huaca DIRECCIÓN: Calle 8 de Diciembre y Gonzáles Suárez TELÉFONO: 2973-033 NOMBRE DEL CUSTODIO: Ángel Salazar		Nº FICHA. 158 CÓDIGO DEL BIEN: CSPH-H-SVP-158
DESCRIPCIÓN		
TIPO DE PRENDA Textil (Vestido) ESTADO DE CONSERVACIÓN <input checked="" type="checkbox"/> BUENO <input type="checkbox"/> REGULAR <input type="checkbox"/> MALO	DIMENSIONES FIGURA VIRGEN Alto: 1,30m Ancho: 1,03m Manga: 0,54m Pierna: Manto: 1,92m x 3,20m	DIMENSIONES FIGURA NIÑO JESÚS Alto: 0,40m Ancho: 0,44m Manga: 0,16m Pierna: Manto:
Materiales <input type="checkbox"/> Orgánicos <input type="checkbox"/> Inorgánicos <input type="checkbox"/> Sintéticos <input checked="" type="checkbox"/> Mixtos Decoración <input checked="" type="checkbox"/> Lentejuelas <input type="checkbox"/> Objetos de Metal <input checked="" type="checkbox"/> Encaje <input type="checkbox"/> Bordado <input checked="" type="checkbox"/> Otros ¿Cuáles? Greca	Técnica <input checked="" type="checkbox"/> Cocido <input type="checkbox"/> Mano <input checked="" type="checkbox"/> Máquina <input type="checkbox"/> Bordado <input type="checkbox"/> Mano <input type="checkbox"/> Máquina <input type="checkbox"/> Tejido <input type="checkbox"/> Mano <input type="checkbox"/> Máquina <input type="checkbox"/> Pegado <input type="checkbox"/> Otros ¿Cuáles?.....	Accesorios Imagen Virgen <input type="checkbox"/> Sombrero <input type="checkbox"/> Zapatos <input type="checkbox"/> Velo <input checked="" type="checkbox"/> Otros ¿Cuáles? Cinturón Imagen Niño <input type="checkbox"/> Sombrero <input type="checkbox"/> Zapatos <input type="checkbox"/> Velo <input type="checkbox"/> Otros ¿Cuáles?.....
PROCEDENCIA		
Donante: Anónimo Motivo _____ Ciudad _____ Fecha de entrega: _____		



FOTOGRAFÍAS	
	 
<i>Virgen Lateral</i>	<i>Niño Jesús</i>
Descripción: Traje elaborado en seda estampado con hilos dorados, puños y cuello rodeados con greca dorada. Cinturón: Elaborado en seda estampada; contorno rodeado con greca dorada. Manto: Rodeada con greca dorada de 1cm Traje Niño: Estampado con hilos dorados, cintura, puños y filo de la pierna rodeado con greca dorada.	
<i>Virgen Anterior</i>	
OBSERVACIONES:	
Fecha de registro: 21-06-2015	
Investigador: Viviana Cuásquer	

 UNIVERSIDAD POLITÉCNICA ESTATAL DEL CARCHI FACULTAD DE INDUSTRIAS AGROPECUARIAS Y CIENCIAS AMBIENTALES 		
ESCUELA DE TURISMO Y ECOTURISMO FICHA PARA INVENTARIO DEL VESTUARIO (BIENES MUEBLES CULTURALES) DE LA VPH		
DATOS DE LA INSTITUCIÓN RESPONSABLE DE LA CUSTODIA NOMBRE DE LA INSTITUCIÓN: Vicaría Foránea De Huaca DIRECCIÓN: Calle 8 de Diciembre y Gonzáles Suárez TELÉFONO: 2973-033 NOMBRE DEL CUSTODIO: Ángel Salazar		Nº FICHA. 159 CÓDIGO DEL BIEN: CSPH-H-SVP-159
DESCRIPCIÓN		
TIPO DE PRENDA Textil (Vestido) ESTADO DE CONSERVACIÓN <input checked="" type="checkbox"/> BUENO <input type="checkbox"/> REGULAR <input type="checkbox"/> MALO	DIMENSIONES FIGURA VIRGEN Alto: 1,35m Ancho: 0,70m Manga: 0,56m Pierna: 0,90m Manto: 1,68m x 1,40m	DIMENSIONES FIGURA NIÑO JESÚS Alto: 0,36m Ancho: 0,42m Manga: 0,20m Pierna: 0,24m Manto:
Materiales <input type="checkbox"/> Orgánicos <input type="checkbox"/> Inorgánicos <input type="checkbox"/> Sintéticos <input checked="" type="checkbox"/> Mixtos Decoración <input type="checkbox"/> Lentejuelas <input type="checkbox"/> Objetos de Metal <input checked="" type="checkbox"/> Encaje <input type="checkbox"/> Bordado <input type="checkbox"/> Otros ¿Cuáles?	Técnica <input checked="" type="checkbox"/> Cocido <input type="checkbox"/> Mano <input checked="" type="checkbox"/> Máquina <input type="checkbox"/> Bordado <input type="checkbox"/> Mano <input type="checkbox"/> Máquina <input type="checkbox"/> Tejido <input type="checkbox"/> Mano <input type="checkbox"/> Máquina <input type="checkbox"/> Pegado <input type="checkbox"/> Otros ¿Cuáles?.....	Accesorios Imagen Virgen <input type="checkbox"/> Sombrero <input type="checkbox"/> Zapatos <input type="checkbox"/> Velo <input type="checkbox"/> Otros ¿Cuáles? Imagen Niño <input type="checkbox"/> Sombrero <input type="checkbox"/> Zapatos <input type="checkbox"/> Velo <input type="checkbox"/> Otros ¿Cuáles?.....
PROCEDENCIA		
Donante: Anónimo Motivo _____ Ciudad _____ Fecha de entrega: _____		



FOTOGRAFÍAS	
	
<i>Virgen Lateral</i>	<i>Niño Jesús</i>
Descripción: Traje amarillo elaborado en organza bordada, fondo de velo Manto: Elaborada en tul, contorno rodeado con encaje. Traje Niño: Parte superior en velo, pierna elaborada en organza bordada, cuello, puños rodeada con encaje.	
Virgen Anterior OBSERVACIONES:	
Fecha de registro: 21-06-2015 Investigador: Viviana Cuásquer	

 UNIVERSIDAD POLITÉCNICA ESTATAL DEL CARCHI FACULTAD DE INDUSTRIAS AGROPECUARIAS Y CIENCIAS AMBIENTALES 		
ESCUELA DE TURISMO Y ECOTURISMO FICHA PARA INVENTARIO DEL VESTUARIO (BIENES MUEBLES CULTURALES) DE LA VPH		
DATOS DE LA INSTITUCIÓN RESPONSABLE DE LA CUSTODIA NOMBRE DE LA INSTITUCIÓN: Vicaría Foránea De Huaca DIRECCIÓN: Calle 8 de Diciembre y Gonzáles Suárez TELÉFONO: 2973-033 NOMBRE DEL CUSTODIO: Ángel Salazar		Nº FICHA. 160 CÓDIGO DEL BIEN: CSPH-H-SVP-160
DESCRIPCIÓN		
TIPO DE PRENDA Textil (Vestido) ESTADO DE CONSERVACIÓN <input checked="" type="checkbox"/> BUENO <input type="checkbox"/> REGULAR <input type="checkbox"/> MALO	DIMENSIONES FIGURA VIRGEN Alto: 1,45m Ancho:1,19m Manga: 0,56 Pierna:0,99 Manto:	DIMENSIONES FIGURA NIÑO JESÚS Alto: 0,42m Ancho: 0,53m Manga:0,23m Pierna:0,25m Manto:
Materiales <input type="checkbox"/> Orgánicos <input type="checkbox"/> Inorgánicos <input type="checkbox"/> Sintéticos <input checked="" type="checkbox"/> Mixtos Decoración <input checked="" type="checkbox"/> Lentejuelas <input type="checkbox"/> Objetos de Metal <input checked="" type="checkbox"/> Encaje <input type="checkbox"/> Bordado <input checked="" type="checkbox"/> Otros ¿Cuáles?	Técnica <input checked="" type="checkbox"/> Cocido <input type="checkbox"/> Mano <input checked="" type="checkbox"/> Máquina <input type="checkbox"/> Bordado <input type="checkbox"/> Mano <input type="checkbox"/> Máquina <input type="checkbox"/> Tejido <input type="checkbox"/> Mano <input type="checkbox"/> Máquina <input type="checkbox"/> Pegado <input type="checkbox"/> Otros ¿Cuáles?.....	Accesorios Imagen Virgen <input type="checkbox"/> Sombrero <input type="checkbox"/> Zapatos <input type="checkbox"/> Velo <input type="checkbox"/> Otros ¿Cuáles? Imagen Niño <input type="checkbox"/> Sombrero <input type="checkbox"/> Zapatos <input type="checkbox"/> Velo <input type="checkbox"/> Otros ¿Cuáles?.....
PROCEDENCIA		
Donante: Anónimo Motivo _____ Ciudad _____ Fecha de entrega: _____		



FOTOGRAFÍAS	
	
<i>Virgen Lateral</i>	<i>Niño Jesús</i>
Descripción: Traje morado elaborado en organza bordada. Contorno del cuello, cintura, puños rodeado con cinta transparente. Fondo de chiffon.	
Traje Niño: Traje elaborada en organza bordada color morado; contorno del cuello, cintura rodeado con cinta blanca.	
Virgen Anterior OBSERVACIONES:	
Fecha de registro: 21-06-2015 Investigador: Viviana Cuásquer	

 UNIVERSIDAD POLITÉCNICA ESTATAL DEL CARCHI FACULTAD DE INDUSTRIAS AGROPECUARIAS Y CIENCIAS AMBIENTALES 		
ESCUELA DE TURISMO Y ECOTURISMO FICHA PARA INVENTARIO DEL VESTUARIO (BIENES MUEBLES CULTURALES) DE LA VPH		
DATOS DE LA INSTITUCIÓN RESPONSABLE DE LA CUSTODIA NOMBRE DE LA INSTITUCIÓN: Vicaría Foránea De Huaca DIRECCIÓN: Calle 8 de Diciembre y Gonzáles Suárez TELÉFONO: 2973-033 NOMBRE DEL CUSTODIO: Ángel Salazar		Nº FICHA. 161 CÓDIGO DEL BIEN: CSPH-H-SVP-161
DESCRIPCIÓN		
TIPO DE PRENDA Textil (Vestido) ESTADO DE CONSERVACIÓN <input checked="" type="checkbox"/> BUENO <input type="checkbox"/> REGULAR <input type="checkbox"/> MALO	DIMENSIONES FIGURA VIRGEN Alto: 1,26m Ancho: 0,85m Manga: 0,53m Pierna: 0,89 Manto:	DIMENSIONES FIGURA NIÑO JESÚS Alto: 0,41m Ancho: 0,38m Manga: 0,17m Pierna: 0,26m Manto:
Materiales <input type="checkbox"/> Orgánicos <input type="checkbox"/> Inorgánicos <input type="checkbox"/> Sintéticos <input checked="" type="checkbox"/> Mixtos Decoración <input type="checkbox"/> Lentejuelas <input checked="" type="checkbox"/> Objetos de Metal <input type="checkbox"/> Encaje <input checked="" type="checkbox"/> Bordado <input checked="" type="checkbox"/> Otros ¿Cuáles? Apliques	Técnica <input checked="" type="checkbox"/> Cocido <input type="checkbox"/> Mano <input checked="" type="checkbox"/> Máquina <input checked="" type="checkbox"/> Bordado <input checked="" type="checkbox"/> Mano <input type="checkbox"/> Máquina <input type="checkbox"/> Tejido <input type="checkbox"/> Mano <input type="checkbox"/> Máquina <input type="checkbox"/> Pegado <input type="checkbox"/> Otros ¿Cuáles?.....	Accesorios Imagen Virgen <input type="checkbox"/> Sombrero <input type="checkbox"/> Zapatos <input type="checkbox"/> Velo <input checked="" type="checkbox"/> Otros ¿Cuáles? Cinturón Imagen Niño <input type="checkbox"/> Sombrero <input type="checkbox"/> Zapatos <input type="checkbox"/> Velo <input type="checkbox"/> Otros ¿Cuáles?.....
PROCEDENCIA		
Donante: Anónimo Motivo _____ Ciudad _____ Fecha de entrega: _____		



FOTOGRAFÍAS	
	
<i>Virgen Lateral</i>	<i>Niño Jesús</i>
Descripción: Traje elaborado en terciopelo, parte superior decorada con apliques dispuestos en forma de flor. Parte del cuello y puños tienen bordado sobrepuesto de motivos florales. Cerca del filo de la pierna se observa cruces blancas bordadas en todo el contorno Traje Niño: traje elaborado en terciopelo, contorno de los puños, pierna decorado con flores y gatos en bordado sobrepuesto color blanco; parte superior con pedrería en base de metal.	
Virgen Anterior OBSERVACIONES: Apliques de pedrería caídos.	
Fecha de registro: 21-06-2015 Investigador: Viviana Cuásquer	

 UNIVERSIDAD POLITÉCNICA ESTATAL DEL CARCHI FACULTAD DE INDUSTRIAS AGROPECUARIAS Y CIENCIAS AMBIENTALES  ESCUELA DE TURISMO Y ECOTURISMO FICHA PARA INVENTARIO DEL VESTUARIO (BIENES MUEBLES CULTURALES) DE LA VPH		
DATOS DE LA INSTITUCIÓN RESPONSABLE DE LA CUSTODIA NOMBRE DE LA INSTITUCIÓN: Vicaría Foránea De Huaca DIRECCIÓN: Calle 8 de Diciembre y Gonzáles Suárez TELÉFONO: 2973-033 NOMBRE DEL CUSTODIO: Ángel Salazar		Nº FICHA. 162 CÓDIGO DEL BIEN: CSPH-H-SVP-162
DESCRIPCIÓN		
TIPO DE PRENDA Textil (Vestido) ESTADO DE CONSERVACIÓN <input checked="" type="checkbox"/> BUENO <input type="checkbox"/> REGULAR <input type="checkbox"/> MALO	DIMENSIONES FIGURA VIRGEN Alto: 1,46m Ancho: 1,59m Manga: 0,55m Pierna: 0,97m Manto:	DIMENSIONES FIGURA NIÑO JESÚS Alto: 0,31m Ancho: 0,59m Manga: 0,19m Pierna: 0,16m Manto:
Materiales <input type="checkbox"/> Orgánicos <input type="checkbox"/> Inorgánicos <input type="checkbox"/> Sintéticos <input checked="" type="checkbox"/> Mixtos Decoración <input checked="" type="checkbox"/> Lentejuelas <input type="checkbox"/> Objetos de Metal <input type="checkbox"/> Encaje <input type="checkbox"/> Bordado <input checked="" type="checkbox"/> Otros ¿Cuáles? Greca, cinta	Técnica <input checked="" type="checkbox"/> Cocido <input type="checkbox"/> Mano <input checked="" type="checkbox"/> Máquina <input type="checkbox"/> Bordado <input type="checkbox"/> Mano <input type="checkbox"/> Máquina <input type="checkbox"/> Tejido <input type="checkbox"/> Mano <input type="checkbox"/> Máquina <input type="checkbox"/> Pegado <input type="checkbox"/> Otros ¿Cuáles?.....	Accesorios Imagen Virgen <input type="checkbox"/> Sombrero <input type="checkbox"/> Zapatos <input type="checkbox"/> Velo <input checked="" type="checkbox"/> Otros ¿Cuáles? Cinturón Imagen Niño <input type="checkbox"/> Sombrero <input type="checkbox"/> Zapatos <input type="checkbox"/> Velo <input type="checkbox"/> Otros ¿Cuáles?.....
PROCEDENCIA		
Donante: Anónimo Motivo _____ Ciudad _____ Fecha de entrega: _____		



FOTOGRAFÍAS	
	
<i>Virgen Lateral</i>	<i>Niño Jesús</i>
Descripción: Traje rosado elaborado en randa, contorno del cuello y puño rodeado con greca vino tinto; en el pecho y la pierna se observa flor elaborada en greca en el centro tiene lentejuelas plateadas, al contorno rojas.	
Cinturón: Contorno rodeado con greca vino tinto, el centro en forma de rombo, decorado con greca y lentejuelas.	
Traje Niño: traje rosado en randa, sin definir cintura, en el centro flor de cuatro pétalos de greca vino tinto, decorado con lentejuelas rojas, el filo de la pierna tiene cinta rosada, capa pegada al traje,	
Virgen Anterior OBSERVACIONES:	
Fecha de registro: 21-06-2015 Investigador: Viviana Cuásquer	

 UNIVERSIDAD POLITÉCNICA ESTATAL DEL CARCHI FACULTAD DE INDUSTRIAS AGROPECUARIAS Y CIENCIAS AMBIENTALES  ESCUELA DE TURISMO Y ECOTURISMO FICHA PARA INVENTARIO DEL VESTUARIO (BIENES MUEBLES CULTURALES) DE LA VPH		
DATOS DE LA INSTITUCIÓN RESPONSABLE DE LA CUSTODIA NOMBRE DE LA INSTITUCIÓN: Vicaría Foránea De Huaca DIRECCIÓN: Calle 8 de Diciembre y Gonzáles Suárez TELÉFONO: 2973-033 NOMBRE DEL CUSTODIO: Ángel Salazar		Nº FICHA. 163 CÓDIGO DEL BIEN: CSPH-H-SVP-163
DESCRIPCIÓN		
TIPO DE PRENDA Textil (Vestido) ESTADO DE CONSERVACIÓN <input checked="" type="checkbox"/> BUENO <input type="checkbox"/> REGULAR <input type="checkbox"/> MALO	DIMENSIONES FIGURA VIRGEN Alto: 1,28m Ancho: 0,99m Manga: 0,56m Pierna: 0,86m Manto:	DIMENSIONES FIGURA NIÑO JESÚS Alto: 0,41m Ancho: 0,54m Manga: 0,11m Pierna: 0,28m Manto:
Materiales <input type="checkbox"/> Orgánicos <input type="checkbox"/> Inorgánicos <input type="checkbox"/> Sintéticos <input checked="" type="checkbox"/> Mixtos Decoración <input type="checkbox"/> Lentejuelas <input type="checkbox"/> Objetos de Metal <input type="checkbox"/> Encaje <input checked="" type="checkbox"/> Bordado <input type="checkbox"/> Otros ¿Cuáles?	Técnica <input checked="" type="checkbox"/> Cocido <input type="checkbox"/> Mano <input checked="" type="checkbox"/> Máquina <input checked="" type="checkbox"/> Bordado <input type="checkbox"/> Mano <input checked="" type="checkbox"/> Máquina <input type="checkbox"/> Tejido <input type="checkbox"/> Mano <input type="checkbox"/> Máquina <input type="checkbox"/> Pegado <input type="checkbox"/> Otros ¿Cuáles?.....	Accesorios Imagen Virgen <input type="checkbox"/> Sombrero <input type="checkbox"/> Zapatos <input type="checkbox"/> Velo <input checked="" type="checkbox"/> Otros ¿Cuáles? Cinturón Imagen Niño <input type="checkbox"/> Sombrero <input type="checkbox"/> Zapatos <input type="checkbox"/> Velo <input type="checkbox"/> Otros ¿Cuáles?.....
PROCEDENCIA		
Donante: Anónimo Motivo _____ Ciudad _____ Fecha de entrega: _____		



FOTOGRAFÍAS	
	
<i>Virgen Lateral</i>	<i>Niño Jesús</i>
Descripción: Traje color taxo, elaborado en organza decorado con bordado de motivos florales. Cinturón: Contorno rodeado con cinta de cuerina negra y amarilla, en el centro se observa una flor elaborada en cuerina, cubierta con organza. Traje Niño: Elaborado en organza, color taxo, contorno de las mangas rodeado con cuerina, todo anterior bordado motivos florales.	
Virgen Anterior OBSERVACIONES:	
Fecha de registro: 21-06-2015 Investigador: Viviana Cuásquer	

 UNIVERSIDAD POLITÉCNICA ESTATAL DEL CARCHI FACULTAD DE INDUSTRIAS AGROPECUARIAS Y CIENCIAS AMBIENTALES  ESCUELA DE TURISMO Y ECOTURISMO FICHA PARA INVENTARIO DEL VESTUARIO (BIENES MUEBLES CULTURALES) DE LA VPH		
DATOS DE LA INSTITUCIÓN RESPONSABLE DE LA CUSTODIA NOMBRE DE LA INSTITUCIÓN: Vicaría Foránea De Huaca DIRECCIÓN: Calle 8 de Diciembre y Gonzáles Suárez TELÉFONO: 2973-033 NOMBRE DEL CUSTODIO: Ángel Salazar		Nº FICHA. 164 CÓDIGO DEL BIEN: CSPH-H-SVP-164
DESCRIPCIÓN		
TIPO DE PRENDA Textil (Vestido) ESTADO DE CONSERVACIÓN <input checked="" type="checkbox"/> BUENO <input type="checkbox"/> REGULAR <input type="checkbox"/> MALO	DIMENSIONES FIGURA VIRGEN Alto: 1,33m Ancho: 1,92m Manga: 0,53m Pierna: 0,92m Manto:	DIMENSIONES FIGURA NIÑO JESÚS Alto: Ancho: Manga: Pierna: Manto:
Materiales <input type="checkbox"/> Orgánicos <input type="checkbox"/> Inorgánicos <input type="checkbox"/> Sintéticos <input checked="" type="checkbox"/> Mixtos Decoración <input checked="" type="checkbox"/> Lentejuelas <input type="checkbox"/> Objetos de Metal <input checked="" type="checkbox"/> Encaje <input type="checkbox"/> Bordado <input checked="" type="checkbox"/> Otros ¿Cuáles?	Técnica <input checked="" type="checkbox"/> Cocido <input type="checkbox"/> Mano <input checked="" type="checkbox"/> Máquina <input type="checkbox"/> Bordado <input type="checkbox"/> Mano <input type="checkbox"/> Máquina <input type="checkbox"/> Tejido <input type="checkbox"/> Mano <input type="checkbox"/> Máquina <input type="checkbox"/> Pegado <input type="checkbox"/> Otros ¿Cuáles?.....	Accesorios Imagen Virgen <input type="checkbox"/> Sombrero <input type="checkbox"/> Zapatos <input type="checkbox"/> Velo <input checked="" type="checkbox"/> Otros ¿Cuáles? Cinturón Imagen Niño <input type="checkbox"/> Sombrero <input type="checkbox"/> Zapatos <input type="checkbox"/> Velo <input type="checkbox"/> Otros ¿Cuáles?.....
PROCEDENCIA		
Donante: Anónimo Motivo _____ Ciudad _____ Fecha de entrega: _____		



FOTOGRAFÍAS	
	
<i>Virgen Lateral</i>	<i>Niño Jesús</i>
Descripción: Traje elaborado en terciopelo color rojo, bajo el cuello está decorado con greca plateada en forma de tres pétalos. Contorno del cuello, puños, y filo de la pierna rodeado con greca. En la pierna se encuentra dibujada la flor de lis con greca dorada	
Virgen Anterior OBSERVACIONES:	
Fecha de registro: 21-06-2015 Investigador: Viviana Cuásquer	

 UNIVERSIDAD POLITÉCNICA ESTATAL DEL CARCHI FACULTAD DE INDUSTRIAS AGROPECUARIAS Y CIENCIAS AMBIENTALES 		
ESCUELA DE TURISMO Y ECOTURISMO FICHA PARA INVENTARIO DEL VESTUARIO (BIENES MUEBLES CULTURALES) DE LA VPH		
DATOS DE LA INSTITUCIÓN RESPONSABLE DE LA CUSTODIA NOMBRE DE LA INSTITUCIÓN: Vicaría Foránea De Huaca DIRECCIÓN: Calle 8 de Diciembre y Gonzáles Suárez TELÉFONO: 2973-033 NOMBRE DEL CUSTODIO: Ángel Salazar		Nº FICHA. 165 CÓDIGO DEL BIEN: CSPH-H-SVP-165
DESCRIPCIÓN		
TIPO DE PRENDA Textil (Vestido) ESTADO DE CONSERVACIÓN <input checked="" type="checkbox"/> BUENO <input type="checkbox"/> REGULAR <input type="checkbox"/> MALO	DIMENSIONES FIGURA VIRGEN Alto: 1,54m Ancho: 1,10m Manga: 0,55m Pierna: 1,15m Manto:	DIMENSIONES FIGURA NIÑO JESÚS Alto: Ancho: Manga: Pierna: Manto:
Materiales <input type="checkbox"/> Orgánicos <input type="checkbox"/> Inorgánicos <input type="checkbox"/> Sintéticos <input checked="" type="checkbox"/> Mixtos Decoración <input checked="" type="checkbox"/> Lentejuelas <input type="checkbox"/> Objetos de Metal <input type="checkbox"/> Encaje <input type="checkbox"/> Bordado <input checked="" type="checkbox"/> Otros ¿Cuáles? Greca, cordones, apliques	Técnica <input checked="" type="checkbox"/> Cocido <input type="checkbox"/> Mano <input checked="" type="checkbox"/> Máquina <input type="checkbox"/> Bordado <input type="checkbox"/> Mano <input type="checkbox"/> Máquina <input type="checkbox"/> Tejido <input type="checkbox"/> Mano <input type="checkbox"/> Máquina <input checked="" type="checkbox"/> Pegado <input type="checkbox"/> Otros ¿Cuáles?.....	Accesorios Imagen Virgen <input type="checkbox"/> Sombrero <input type="checkbox"/> Zapatos <input type="checkbox"/> Velo <input checked="" type="checkbox"/> Otros ¿Cuáles? Cinturón Imagen Niño <input type="checkbox"/> Sombrero <input type="checkbox"/> Zapatos <input type="checkbox"/> Velo <input type="checkbox"/> Otros ¿Cuáles?.....
PROCEDENCIA		
Donante: Flia. Cuenca Broncano Motivo _____ Ciudad _____ Fecha de entrega: 29-01-1985		



FOTOGRAFÍAS	
	
Virgen Lateral	Niño Jesús
Descripción: Traje amarillo, bajo el cuello tiene apliques plateados, verdes, fucsia. Pierna decorado con flores y hojas de terciopelo pegadas. Contorno del cuello, puños y filo de la pierna rodeado con greca plateada.	
Cinturón: Rectangular, en el centro está decorado con lentejuelas, apliques y flores pegadas de terciopelo. Contorno rodeado con greca plateada.	
Virgen Anterior OBSERVACIONES:	
Fecha de registro: 21-06-2015 Investigador: Viviana Cuásquer	

 UNIVERSIDAD POLITÉCNICA ESTATAL DEL CARCHI FACULTAD DE INDUSTRIAS AGROPECUARIAS Y CIENCIAS AMBIENTALES 		
ESCUELA DE TURISMO Y ECOTURISMO FICHA PARA INVENTARIO DEL VESTUARIO (BIENES MUEBLES CULTURALES) DE LA VPH		
DATOS DE LA INSTITUCIÓN RESPONSABLE DE LA CUSTODIA NOMBRE DE LA INSTITUCIÓN: Vicaría Foránea De Huaca DIRECCIÓN: Calle 8 de Diciembre y Gonzáles Suárez TELÉFONO: 2973-033 NOMBRE DEL CUSTODIO: Ángel Salazar		Nº FICHA. 166 CÓDIGO DEL BIEN: CSPH-H-SVP-166
DESCRIPCIÓN		
TIPO DE PRENDA Textil (Vestido) ESTADO DE CONSERVACIÓN <input checked="" type="checkbox"/> BUENO <input type="checkbox"/> REGULAR <input type="checkbox"/> MALO	DIMENSIONES FIGURA VIRGEN Alto: 1,12m Ancho: 1,16m Manga: 0,51m Pierna: 0,75m Manto:	DIMENSIONES FIGURA NIÑO JESÚS Alto: Ancho: Manga: Pierna: Manto:
Materiales <input type="checkbox"/> Orgánicos <input type="checkbox"/> Inorgánicos <input type="checkbox"/> Sintéticos <input checked="" type="checkbox"/> Mixtos Decoración <input checked="" type="checkbox"/> Lentejuelas <input type="checkbox"/> Objetos de Metal <input checked="" type="checkbox"/> Encaje <input type="checkbox"/> Bordado <input type="checkbox"/> Otros ¿Cuáles?	Técnica <input checked="" type="checkbox"/> Cocido <input type="checkbox"/> Mano <input checked="" type="checkbox"/> Máquina <input type="checkbox"/> Bordado <input type="checkbox"/> Mano <input type="checkbox"/> Máquina <input type="checkbox"/> Tejido <input type="checkbox"/> Mano <input type="checkbox"/> Máquina <input type="checkbox"/> Pegado <input type="checkbox"/> Otros ¿Cuáles?.....	Accesorios Imagen Virgen <input type="checkbox"/> Sombrero <input type="checkbox"/> Zapatos <input type="checkbox"/> Velo <input checked="" type="checkbox"/> Otros ¿Cuáles? Imagen Niño <input type="checkbox"/> Sombrero <input type="checkbox"/> Zapatos <input type="checkbox"/> Velo <input type="checkbox"/> Otros ¿Cuáles?.....
PROCEDENCIA		
Donante: Anónimo Motivo _____ Ciudad _____ Fecha de entrega: _____		



FOTOGRAFÍAS	
	
<i>Virgen Lateral</i>	<i>Niño Jesús</i>
Descripción: Traje color crema, elaborado en seda, contorno del cuello y puños rodeado con encaje blanco de 2cm, bajo el cuello tiene lentejuelas que aparenta un collar, en el pecho tiene tul blanco en forma de lazo.	
Virgen Anterior OBSERVACIONES:	
Fecha de registro: 21-06-2015 Investigador: Viviana Cuásquer	

 UNIVERSIDAD POLITÉCNICA ESTATAL DEL CARCHI FACULTAD DE INDUSTRIAS AGROPECUARIAS Y CIENCIAS AMBIENTALES 		
ESCUELA DE TURISMO Y ECOTURISMO FICHA PARA INVENTARIO DEL VESTUARIO (BIENES MUEBLES CULTURALES) DE LA VPH		
DATOS DE LA INSTITUCIÓN RESPONSABLE DE LA CUSTODIA NOMBRE DE LA INSTITUCIÓN: Vicaría Foránea De Huaca DIRECCIÓN: Calle 8 de Diciembre y Gonzáles Suárez TELÉFONO: 2973-033 NOMBRE DEL CUSTODIO: Ángel Salazar		Nº FICHA. 167 CÓDIGO DEL BIEN: CSPH-H-SVP-167
DESCRIPCIÓN		
TIPO DE PRENDA Textil (Vestido) ESTADO DE CONSERVACIÓN <input checked="" type="checkbox"/> BUENO <input type="checkbox"/> REGULAR <input type="checkbox"/> MALO	DIMENSIONES FIGURA VIRGEN Alto: 1,52m Ancho: 1,23m Manga: 0,53m Pierna: 1,17m Manto:	DIMENSIONES FIGURA NIÑO JESÚS Alto: Ancho: Manga: Pierna: Manto:
Materiales <input type="checkbox"/> Orgánicos <input type="checkbox"/> Inorgánicos <input type="checkbox"/> Sintéticos <input checked="" type="checkbox"/> Mixtos Decoración <input type="checkbox"/> Lentejuelas <input type="checkbox"/> Objetos de Metal <input type="checkbox"/> Encaje <input checked="" type="checkbox"/> Bordado <input type="checkbox"/> Otros ¿Cuáles?	Técnica <input checked="" type="checkbox"/> Cocido <input type="checkbox"/> Mano <input checked="" type="checkbox"/> Máquina <input checked="" type="checkbox"/> Bordado <input type="checkbox"/> Mano <input checked="" type="checkbox"/> Máquina <input type="checkbox"/> Tejido <input type="checkbox"/> Mano <input type="checkbox"/> Máquina <input type="checkbox"/> Pegado <input type="checkbox"/> Otros ¿Cuáles?.....	Accesorios Imagen Virgen <input type="checkbox"/> Sombrero <input type="checkbox"/> Zapatos <input type="checkbox"/> Velo <input type="checkbox"/> Otros ¿Cuáles? Imagen Niño <input type="checkbox"/> Sombrero <input type="checkbox"/> Zapatos <input type="checkbox"/> Velo <input type="checkbox"/> Otros ¿Cuáles?.....
PROCEDENCIA		
Donante: Anónimo Motivo _____ Ciudad _____ Fecha de entrega: _____		

FOTOGRAFÍAS	
	
<i>Virgen Lateral</i>	<i>Niño Jesús</i>
Descripción: Traje celeste elaborado en organza bordada con motivos florales. Tiene fondo de chiffon.	
Virgen Anterior OBSERVACIONES:	
Fecha de registro: 21-06-2015 Investigador: Viviana Cuásquer	

 UNIVERSIDAD POLITÉCNICA ESTATAL DEL CARCHI FACULTAD DE INDUSTRIAS AGROPECUARIAS Y CIENCIAS AMBIENTALES  ESCUELA DE TURISMO Y ECOTURISMO FICHA PARA INVENTARIO DEL VESTUARIO (BIENES MUEBLES CULTURALES) DE LA VPH		
DATOS DE LA INSTITUCIÓN RESPONSABLE DE LA CUSTODIA NOMBRE DE LA INSTITUCIÓN: Vicaría Foránea De Huaca DIRECCIÓN: Calle 8 de Diciembre y Gonzáles Suárez TELÉFONO: 2973-033 NOMBRE DEL CUSTODIO: Ángel Salazar		Nº FICHA. 168 CÓDIGO DEL BIEN: CSPH-H-SVP-168
DESCRIPCIÓN		
TIPO DE PRENDA Textil (Vestido) ESTADO DE CONSERVACIÓN <input checked="" type="checkbox"/> BUENO <input type="checkbox"/> REGULAR <input type="checkbox"/> MALO	DIMENSIONES FIGURA VIRGEN Alto: 1,42m Ancho: 1,35m Manga: 0,55m Pierna: 0,98m Manto:	DIMENSIONES FIGURA NIÑO JESÚS Alto: Ancho: Manga: Pierna: Manto:
Materiales <input type="checkbox"/> Orgánicos <input type="checkbox"/> Inorgánicos <input type="checkbox"/> Sintéticos <input checked="" type="checkbox"/> Mixtos Decoración <input type="checkbox"/> Lentejuelas <input type="checkbox"/> Objetos de Metal <input type="checkbox"/> Encaje <input type="checkbox"/> Bordado <input checked="" type="checkbox"/> Otros ¿Cuáles? Pedrería	Técnica <input checked="" type="checkbox"/> Cocido <input type="checkbox"/> Mano <input checked="" type="checkbox"/> Máquina <input type="checkbox"/> Bordado <input type="checkbox"/> Mano <input type="checkbox"/> Máquina <input type="checkbox"/> Tejido <input type="checkbox"/> Mano <input type="checkbox"/> Máquina <input type="checkbox"/> Pegado <input type="checkbox"/> Otros ¿Cuáles?.....	Accesorios Imagen Virgen <input type="checkbox"/> Sombrero <input type="checkbox"/> Zapatos <input type="checkbox"/> Velo <input type="checkbox"/> Otros ¿Cuáles? Imagen Niño <input type="checkbox"/> Sombrero <input type="checkbox"/> Zapatos <input type="checkbox"/> Velo <input type="checkbox"/> Otros ¿Cuáles?.....
PROCEDENCIA		
Donante: Anónimo Motivo _____ Ciudad _____ Fecha de entrega: _____		



FOTOGRAFÍAS	
	
<i>Virgen Lateral</i>	<i>Niño Jesús</i>
Descripción: traje rojo elaborado en satín, contorno del cuello, puños y filo de la pierna rodeado con pedrería dorada.	
Virgen Anterior OBSERVACIONES:	
Fecha de registro: 21-06-2015 Investigador: Viviana Cuásquer	

 UNIVERSIDAD POLITÉCNICA ESTATAL DEL CARCHI FACULTAD DE INDUSTRIAS AGROPECUARIAS Y CIENCIAS AMBIENTALES  ESCUELA DE TURISMO Y ECOTURISMO FICHA PARA INVENTARIO DEL VESTUARIO (BIENES MUEBLES CULTURALES) DE LA VPH		
DATOS DE LA INSTITUCIÓN RESPONSABLE DE LA CUSTODIA NOMBRE DE LA INSTITUCIÓN: Vicaría Foránea De Huaca DIRECCIÓN: Calle 8 de Diciembre y Gonzáles Suárez TELÉFONO: 2973-033 NOMBRE DEL CUSTODIO: Ángel Salazar		Nº FICHA. 169 CÓDIGO DEL BIEN: CSPH-H-SVP-169
DESCRIPCIÓN		
TIPO DE PRENDA Textil (Vestido) ESTADO DE CONSERVACIÓN <input checked="" type="checkbox"/> BUENO <input type="checkbox"/> REGULAR <input type="checkbox"/> MALO	DIMENSIONES FIGURA VIRGEN Alto: 1,44m Ancho: 1,77m Manga: 0,57m Pierna: 1,07m Manto:	DIMENSIONES FIGURA NIÑO JESÚS Alto: Ancho: Manga: Pierna: Manto:
Materiales <input type="checkbox"/> Orgánicos <input type="checkbox"/> Inorgánicos <input type="checkbox"/> Sintéticos <input checked="" type="checkbox"/> Mixtos Decoración <input checked="" type="checkbox"/> Lentejuelas <input type="checkbox"/> Objetos de Metal <input checked="" type="checkbox"/> Encaje <input type="checkbox"/> Bordado <input checked="" type="checkbox"/> Otros ¿Cuáles? Pedrería	Técnica <input checked="" type="checkbox"/> Cocido <input type="checkbox"/> Mano <input checked="" type="checkbox"/> Máquina <input type="checkbox"/> Bordado <input type="checkbox"/> Mano <input type="checkbox"/> Máquina <input type="checkbox"/> Tejido <input type="checkbox"/> Mano <input type="checkbox"/> Máquina <input type="checkbox"/> Pegado <input type="checkbox"/> Otros ¿Cuáles?.....	Accesorios Imagen Virgen <input type="checkbox"/> Sombrero <input type="checkbox"/> Zapatos <input type="checkbox"/> Velo <input checked="" type="checkbox"/> Otros ¿Cuáles? Cinturón Imagen Niño <input type="checkbox"/> Sombrero <input type="checkbox"/> Zapatos <input type="checkbox"/> Velo <input type="checkbox"/> Otros ¿Cuáles?.....
PROCEDENCIA		
Donante: Anónimo Motivo _____ Ciudad _____ Fecha de entrega: _____		



FOTOGRAFÍAS	
	
<i>Virgen Lateral</i>	<i>Niño Jesús</i>
Descripción: Traje blanco elaborado en velo, cuello elaborado con encaje encarrujado. Parte superior decorado completamente con lentejuelas y pedrería. Cinturón: De color blanco. Centro decorado con pedrería y lentejuelas.	
Virgen Anterior OBSERVACIONES:	
Fecha de registro: 21-06-2015 Investigador: Viviana Cuásquer	

 UNIVERSIDAD POLITÉCNICA ESTATAL DEL CARCHI FACULTAD DE INDUSTRIAS AGROPECUARIAS Y CIENCIAS AMBIENTALES 		
ESCUELA DE TURISMO Y ECOTURISMO FICHA PARA INVENTARIO DEL VESTUARIO (BIENES MUEBLES CULTURALES) DE LA VPH		
DATOS DE LA INSTITUCIÓN RESPONSABLE DE LA CUSTODIA NOMBRE DE LA INSTITUCIÓN: Vicaría Foránea De Huaca DIRECCIÓN: Calle 8 de Diciembre y Gonzáles Suárez TELÉFONO: 2973-033 NOMBRE DEL CUSTODIO: Ángel Salazar		Nº FICHA. 170 CÓDIGO DEL BIEN: CSPH-H-SVP-170
DESCRIPCIÓN		
TIPO DE PRENDA Textil (Vestido) ESTADO DE CONSERVACIÓN <input checked="" type="checkbox"/> BUENO <input type="checkbox"/> REGULAR <input type="checkbox"/> MALO	DIMENSIONES FIGURA VIRGEN Alto: Ancho: Manga: Pierna: Manto:	DIMENSIONES FIGURA NIÑO JESÚS Alto: 0,39m Ancho: 0,62m Manga: 0,13m Pierna: 0,24m Manto:
Materiales <input type="checkbox"/> Orgánicos <input type="checkbox"/> Inorgánicos <input type="checkbox"/> Sintéticos <input checked="" type="checkbox"/> Mixtos Decoración <input checked="" type="checkbox"/> Lentejuelas <input type="checkbox"/> Objetos de Metal <input type="checkbox"/> Encaje <input type="checkbox"/> Bordado <input checked="" type="checkbox"/> Otros ¿Cuáles? Apliques, greca	Técnica <input checked="" type="checkbox"/> Cocido <input type="checkbox"/> Mano <input checked="" type="checkbox"/> Máquina <input type="checkbox"/> Bordado <input type="checkbox"/> Mano <input type="checkbox"/> Máquina <input type="checkbox"/> Tejido <input type="checkbox"/> Mano <input type="checkbox"/> Máquina <input type="checkbox"/> Pegado <input type="checkbox"/> Otros ¿Cuáles?.....	Accesorios Imagen Virgen <input type="checkbox"/> Sombrero <input type="checkbox"/> Zapatos <input type="checkbox"/> Velo <input type="checkbox"/> Otros ¿Cuáles? Imagen Niño <input type="checkbox"/> Sombrero <input type="checkbox"/> Zapatos <input type="checkbox"/> Velo <input type="checkbox"/> Otros ¿Cuáles?.....
PROCEDENCIA		
Donante: Anónimo Motivo _____ Ciudad _____ Fecha de entrega: _____		

FOTOGRAFÍAS	
	
<i>Virgen Lateral</i>	<i>Niño Jesús</i>
Traje Niño: Traje blanco elaborado en tul, contorno de puños y filo de la pierna tiene greca blanca, pierna decorada con apliques de flores blancas que es su centro tiene lentejuela plateada.	
<i>Virgen Anterior</i>	
OBSERVACIONES:	
Fecha de registro: 21-06-2015 Investigador: Viviana Cuásquer	

 UNIVERSIDAD POLITÉCNICA ESTATAL DEL CARCHI FACULTAD DE INDUSTRIAS AGROPECUARIAS Y CIENCIAS AMBIENTALES 		
ESCUELA DE TURISMO Y ECOTURISMO FICHA PARA INVENTARIO DEL VESTUARIO (BIENES MUEBLES CULTURALES) DE LA VPH		
DATOS DE LA INSTITUCIÓN RESPONSABLE DE LA CUSTODIA NOMBRE DE LA INSTITUCIÓN: Vicaría Foránea De Huaca DIRECCIÓN: Calle 8 de Diciembre y Gonzáles Suárez TELÉFONO: 2973-033 NOMBRE DEL CUSTODIO: Ángel Salazar		Nº FICHA. 171 CÓDIGO DEL BIEN: CSPH-H-SVP-171
DESCRIPCIÓN		
TIPO DE PRENDA Textil (Vestido) ESTADO DE CONSERVACIÓN <input checked="" type="checkbox"/> BUENO <input type="checkbox"/> REGULAR <input type="checkbox"/> MALO	DIMENSIONES FIGURA VIRGEN Alto: Ancho: Manga: Pierna: Manto:	DIMENSIONES FIGURA NIÑO JESÚS Alto: 0,48m Ancho: 0,56m Manga: 0,20m Pierna: 0,31m Manto:
Materiales <input type="checkbox"/> Orgánicos <input type="checkbox"/> Inorgánicos <input type="checkbox"/> Sintéticos <input checked="" type="checkbox"/> Mixtos Decoración <input checked="" type="checkbox"/> Lentejuelas <input type="checkbox"/> Objetos de Metal <input checked="" type="checkbox"/> Encaje <input type="checkbox"/> Bordado <input checked="" type="checkbox"/> Otros ¿Cuáles?	Técnica <input checked="" type="checkbox"/> Cocido <input type="checkbox"/> Mano <input checked="" type="checkbox"/> Máquina <input type="checkbox"/> Bordado <input type="checkbox"/> Mano <input type="checkbox"/> Máquina <input type="checkbox"/> Tejido <input type="checkbox"/> Mano <input type="checkbox"/> Máquina <input type="checkbox"/> Pegado <input type="checkbox"/> Otros ¿Cuáles?.....	Accesorios Imagen Virgen <input type="checkbox"/> Sombrero <input type="checkbox"/> Zapatos <input type="checkbox"/> Velo <input type="checkbox"/> Otros ¿Cuáles? Imagen Niño <input type="checkbox"/> Sombrero <input type="checkbox"/> Zapatos <input type="checkbox"/> Velo <input type="checkbox"/> Otros ¿Cuáles?.....
PROCEDENCIA		
Donante: Anónimo Motivo _____ Ciudad _____ Fecha de entrega: _____		



FOTOGRAFÍAS	
	
<i>Virgen Lateral</i>	<i>Niño Jesús</i>
Descripción: Traje celeste elaborado en satín estampada con escarcha azul, decorado con greca plateada en forma de dos cuadrados unidos desde la cintura hacia abajo. Contorno del puño, cuello y filo de la pierna rodeado greca.	
<i>Virgen Anterior</i>	
OBSERVACIONES:	
Fecha de registro: 21-06-2015 Investigador: Viviana Cuásquer	

 UNIVERSIDAD POLITÉCNICA ESTATAL DEL CARCHI FACULTAD DE INDUSTRIAS AGROPECUARIAS Y CIENCIAS AMBIENTALES 		
ESCUELA DE TURISMO Y ECOTURISMO FICHA PARA INVENTARIO DEL VESTUARIO (BIENES MUEBLES CULTURALES) DE LA VPH		
DATOS DE LA INSTITUCIÓN RESPONSABLE DE LA CUSTODIA NOMBRE DE LA INSTITUCIÓN: Vicaría Foránea De Huaca DIRECCIÓN: Calle 8 de Diciembre y Gonzáles Suárez TELÉFONO: 2973-033 NOMBRE DEL CUSTODIO: Ángel Salazar		Nº FICHA. 172 CÓDIGO DEL BIEN: CSPH-H-SVP-172
DESCRIPCIÓN		
TIPO DE PRENDA Textil (Vestido) ESTADO DE CONSERVACIÓN <input checked="" type="checkbox"/> BUENO <input type="checkbox"/> REGULAR <input type="checkbox"/> MALO	DIMENSIONES FIGURA VIRGEN Alto: Ancho: Manga: Pierna: Manto:	DIMENSIONES FIGURA NIÑO JESÚS Alto: 0,37m Ancho: 0,45m Manga: 0,13m Pierna: 0,25m Manto:
Materiales <input type="checkbox"/> Orgánicos <input type="checkbox"/> Inorgánicos <input type="checkbox"/> Sintéticos <input checked="" type="checkbox"/> Mixtos Decoración <input checked="" type="checkbox"/> Lentejuelas <input type="checkbox"/> Objetos de Metal <input checked="" type="checkbox"/> Encaje <input type="checkbox"/> Bordado <input checked="" type="checkbox"/> Otros ¿Cuáles?	Técnica <input checked="" type="checkbox"/> Cocido <input type="checkbox"/> Mano <input checked="" type="checkbox"/> Máquina <input type="checkbox"/> Bordado <input type="checkbox"/> Mano <input type="checkbox"/> Máquina <input type="checkbox"/> Tejido <input type="checkbox"/> Mano <input type="checkbox"/> Máquina <input type="checkbox"/> Pegado <input type="checkbox"/> Otros ¿Cuáles?.....	Accesorios Imagen Virgen <input type="checkbox"/> Sombrero <input type="checkbox"/> Zapatos <input type="checkbox"/> Velo <input checked="" type="checkbox"/> Otros ¿Cuáles? Cinturón Imagen Niño <input type="checkbox"/> Sombrero <input type="checkbox"/> Zapatos <input type="checkbox"/> Velo <input type="checkbox"/> Otros ¿Cuáles?.....
PROCEDENCIA		
Donante: Anónimo Motivo _____ Ciudad _____ Fecha de entrega: _____		



FOTOGRAFÍAS	
	
<i>Virgen Lateral</i>	<i>Niño Jesús</i>
Descripción: traje elaborado en satín, color blanco, contorno del filo de la pierna y capa rodeado con encaje, la capa tiene bordado de motivos florales de igual forma el contorno inferior del traje.	
<i>Virgen Anterior</i>	
OBSERVACIONES: Mancha en la pierna	
Fecha de registro: 21-06-2015 Investigador: Viviana Cuásquer	

 UNIVERSIDAD POLITÉCNICA ESTATAL DEL CARCHI FACULTAD DE INDUSTRIAS AGROPECUARIAS Y CIENCIAS AMBIENTALES  ESCUELA DE TURISMO Y ECOTURISMO FICHA PARA INVENTARIO DEL VESTUARIO (BIENES MUEBLES CULTURALES) DE LA VPH		
DATOS DE LA INSTITUCIÓN RESPONSABLE DE LA CUSTODIA NOMBRE DE LA INSTITUCIÓN: Vicaría Foránea De Huaca DIRECCIÓN: Calle 8 de Diciembre y Gonzáles Suárez TELÉFONO: 2973-033 NOMBRE DEL CUSTODIO: Ángel Salazar		Nº FICHA. 173 CÓDIGO DEL BIEN: CSPH-H-SVP-173
DESCRIPCIÓN		
TIPO DE PRENDA Textil (Vestido) ESTADO DE CONSERVACIÓN <input checked="" type="checkbox"/> BUENO <input type="checkbox"/> REGULAR <input type="checkbox"/> MALO	DIMENSIONES FIGURA VIRGEN Alto: Ancho: Manga: Pierna: Manto:	DIMENSIONES FIGURA NIÑO JESÚS Alto: 0,39m Ancho: 0,59m Manga: 0,16m Pierna: 0,28m Manto:
Materiales <input type="checkbox"/> Orgánicos <input type="checkbox"/> Inorgánicos <input type="checkbox"/> Sintéticos <input checked="" type="checkbox"/> Mixtos Decoración <input type="checkbox"/> Lentejuelas <input type="checkbox"/> Objetos de Metal <input type="checkbox"/> Encaje <input checked="" type="checkbox"/> Bordado <input checked="" type="checkbox"/> Otros ¿Cuáles? Greca	Técnica <input checked="" type="checkbox"/> Cocido <input type="checkbox"/> Mano <input checked="" type="checkbox"/> Máquina <input checked="" type="checkbox"/> Bordado <input type="checkbox"/> Mano <input checked="" type="checkbox"/> Máquina <input type="checkbox"/> Tejido <input type="checkbox"/> Mano <input type="checkbox"/> Máquina <input type="checkbox"/> Pegado <input type="checkbox"/> Otros ¿Cuáles?	Accesorios Imagen Virgen <input type="checkbox"/> Sombrero <input type="checkbox"/> Zapatos <input type="checkbox"/> Velo <input type="checkbox"/> Otros ¿Cuáles? Imagen Niño <input type="checkbox"/> Sombrero <input type="checkbox"/> Zapatos <input type="checkbox"/> Velo <input type="checkbox"/> Otros ¿Cuáles?
PROCEDENCIA		
Donante: Anónimo Motivo _____ Ciudad _____ Fecha de entrega: _____		



FOTOGRAFÍAS	
	
<i>Virgen Lateral</i>	<i>Niño Jesús</i>
Descripción: Traje celeste elaborado en organza bordada, contorno del cuello, puños, filo de la pierna rodeado con greca plateada.	
<i>Virgen Anterior</i>	
OBSERVACIONES:	
Fecha de registro: 21-06-2015 Investigador: Viviana Cuásquer	

 UNIVERSIDAD POLITÉCNICA ESTATAL DEL CARCHI FACULTAD DE INDUSTRIAS AGROPECUARIAS Y CIENCIAS AMBIENTALES  ESCUELA DE TURISMO Y ECOTURISMO FICHA PARA INVENTARIO DEL VESTUARIO (BIENES MUEBLES CULTURALES) DE LA VPH		
DATOS DE LA INSTITUCIÓN RESPONSABLE DE LA CUSTODIA NOMBRE DE LA INSTITUCIÓN: Vicaría Foránea De Huaca DIRECCIÓN: Calle 8 de Diciembre y Gonzáles Suárez TELÉFONO: 2973-033 NOMBRE DEL CUSTODIO: Ángel Salazar		Nº FICHA. 174 CÓDIGO DEL BIEN: CSPH-H-SVP-174
DESCRIPCIÓN		
TIPO DE PRENDA Textil (Vestido) ESTADO DE CONSERVACIÓN <input checked="" type="checkbox"/> BUENO <input type="checkbox"/> REGULAR <input type="checkbox"/> MALO	DIMENSIONES FIGURA VIRGEN Alto: Ancho: Manga: Pierna: Manto:	DIMENSIONES FIGURA NIÑO JESÚS Alto: 0,40m Ancho: 0,56m Manga: 0,19m Pierna: 0,23m Manto:
Materiales <input type="checkbox"/> Orgánicos <input type="checkbox"/> Inorgánicos <input type="checkbox"/> Sintéticos <input checked="" type="checkbox"/> Mixtos Decoración <input type="checkbox"/> Lentejuelas <input type="checkbox"/> Objetos de Metal <input type="checkbox"/> Encaje <input type="checkbox"/> Bordado <input checked="" type="checkbox"/> Otros ¿Cuáles? Pedrería, cinta	Técnica <input checked="" type="checkbox"/> Cocido <input type="checkbox"/> Mano <input checked="" type="checkbox"/> Máquina <input type="checkbox"/> Bordado <input type="checkbox"/> Mano <input type="checkbox"/> Máquina <input type="checkbox"/> Tejido <input type="checkbox"/> Mano <input type="checkbox"/> Máquina <input type="checkbox"/> Pegado <input type="checkbox"/> Otros ¿Cuáles?.....	Accesorios Imagen Virgen <input type="checkbox"/> Sombrero <input type="checkbox"/> Zapatos <input type="checkbox"/> Velo <input type="checkbox"/> Otros ¿Cuáles? Imagen Niño <input type="checkbox"/> Sombrero <input type="checkbox"/> Zapatos <input type="checkbox"/> Velo <input type="checkbox"/> Otros ¿Cuáles?.....
PROCEDENCIA		
Donante: Anónimo Motivo _____ Ciudad _____ Fecha de entrega: _____		

FOTOGRAFÍAS	
	
<i>Virgen Lateral</i>	<i>Niño Jesús</i>
Descripción: Traje elaborado en tul de color blanco, fondo de velo; contorno del puño rodeado con cinta dorada; parte superior y centro de la pierna tiene pedrería dorada dispuesta en forma de flor.	
<i>Virgen Anterior</i>	
OBSERVACIONES:	
Fecha de registro: 21-06-2015 Investigador: Viviana Cuásquer	

 UNIVERSIDAD POLITÉCNICA ESTATAL DEL CARCHI FACULTAD DE INDUSTRIAS AGROPECUARIAS Y CIENCIAS AMBIENTALES 		
ESCUELA DE TURISMO Y ECOTURISMO FICHA PARA INVENTARIO DEL VESTUARIO (BIENES MUEBLES CULTURALES) DE LA VPH		
DATOS DE LA INSTITUCIÓN RESPONSABLE DE LA CUSTODIA NOMBRE DE LA INSTITUCIÓN: Vicaría Foránea De Huaca DIRECCIÓN: Calle 8 de Diciembre y Gonzáles Suárez TELÉFONO: 2973-033 NOMBRE DEL CUSTODIO: Ángel Salazar		Nº FICHA. 175 CÓDIGO DEL BIEN: CSPH-H-SVP-175
DESCRIPCIÓN		
TIPO DE PRENDA Textil (Vestido) ESTADO DE CONSERVACIÓN <input checked="" type="checkbox"/> BUENO <input type="checkbox"/> REGULAR <input type="checkbox"/> MALO	DIMENSIONES FIGURA VIRGEN Alto: Ancho: Manga: Pierna: Manto:	DIMENSIONES FIGURA NIÑO JESÚS Alto: 0,14m Ancho: 0,41m Manga: 0,15m Pierna: 0,20m Manto:
Materiales <input type="checkbox"/> Orgánicos <input type="checkbox"/> Inorgánicos <input type="checkbox"/> Sintéticos <input checked="" type="checkbox"/> Mixtos Decoración <input type="checkbox"/> Lentejuelas <input type="checkbox"/> Objetos de Metal <input type="checkbox"/> Encaje <input type="checkbox"/> Bordado <input checked="" type="checkbox"/> Otros ¿Cuáles? botones	Técnica <input checked="" type="checkbox"/> Cocido <input type="checkbox"/> Mano <input checked="" type="checkbox"/> Máquina <input type="checkbox"/> Bordado <input type="checkbox"/> Mano <input type="checkbox"/> Máquina <input type="checkbox"/> Tejido <input type="checkbox"/> Mano <input type="checkbox"/> Máquina <input type="checkbox"/> Pegado <input type="checkbox"/> Otros ¿Cuáles?.....	Accesorios Imagen Virgen <input type="checkbox"/> Sombrero <input type="checkbox"/> Zapatos <input type="checkbox"/> Velo <input checked="" type="checkbox"/> Otros ¿Cuáles? Cinturón Imagen Niño <input type="checkbox"/> Sombrero <input type="checkbox"/> Zapatos <input type="checkbox"/> Velo <input type="checkbox"/> Otros ¿Cuáles?.....
PROCEDENCIA		
Donante: Anónimo Motivo _____ Ciudad _____ Fecha de entrega: _____		



FOTOGRAFÍAS	
	
<i>Virgen Lateral</i>	<i>Niño Jesús</i>
Descripción: Traje elaborado en paño de color negro, parte superior tiene cuatro botones dorados.	
OBSERVACIONES:	
<i>Virgen Anterior</i>	
Fecha de registro: 21-06-2015 Investigador: Viviana Cuásquer	

 UNIVERSIDAD POLITÉCNICA ESTATAL DEL CARCHI FACULTAD DE INDUSTRIAS AGROPECUARIAS Y CIENCIAS AMBIENTALES 		
ESCUELA DE TURISMO Y ECOTURISMO FICHA PARA INVENTARIO DEL VESTUARIO (BIENES MUEBLES CULTURALES) DE LA VPH		
DATOS DE LA INSTITUCIÓN RESPONSABLE DE LA CUSTODIA NOMBRE DE LA INSTITUCIÓN: Vicaría Foránea De Huaca DIRECCIÓN: Calle 8 de Diciembre y Gonzáles Suárez TELÉFONO: 2973-033 NOMBRE DEL CUSTODIO: Ángel Salazar		Nº FICHA. 176 CÓDIGO DEL BIEN: CSPH-H-SVP-176
DESCRIPCIÓN		
TIPO DE PRENDA Textil (Vestido) ESTADO DE CONSERVACIÓN <input checked="" type="checkbox"/> BUENO <input type="checkbox"/> REGULAR <input type="checkbox"/> MALO	DIMENSIONES FIGURA VIRGEN Alto: Ancho: Manga: Pierna: Manto:	DIMENSIONES FIGURA NIÑO JESÚS Alto: 0,37m Ancho: 0,57m Manga: 0,12m Pierna: 0,28m Manto:
Materiales <input type="checkbox"/> Orgánicos <input type="checkbox"/> Inorgánicos <input type="checkbox"/> Sintéticos <input checked="" type="checkbox"/> Mixtos Decoración <input checked="" type="checkbox"/> Lentejuelas <input type="checkbox"/> Objetos de Metal <input type="checkbox"/> Encaje <input checked="" type="checkbox"/> Bordado <input checked="" type="checkbox"/> Otros ¿Cuáles? Greca, hilos dorados, canutillo, mullos	Técnica <input checked="" type="checkbox"/> Cocido <input type="checkbox"/> Mano <input checked="" type="checkbox"/> Máquina <input checked="" type="checkbox"/> Bordado <input checked="" type="checkbox"/> Mano <input type="checkbox"/> Máquina <input type="checkbox"/> Tejido <input type="checkbox"/> Mano <input type="checkbox"/> Máquina <input type="checkbox"/> Pegado <input type="checkbox"/> Otros ¿Cuáles?.....	Accesorios Imagen Virgen <input type="checkbox"/> Sombrero <input type="checkbox"/> Zapatos <input type="checkbox"/> Velo <input type="checkbox"/> Otros ¿Cuáles? Imagen Niño <input type="checkbox"/> Sombrero <input type="checkbox"/> Zapatos <input type="checkbox"/> Velo <input type="checkbox"/> Otros ¿Cuáles?.....
PROCEDENCIA		
Donante: Gonzalo Chacó, Amelia Parra Motivo _____ Ciudad _____ Fecha de entrega: _____		



FOTOGRAFÍAS	
	
<i>Virgen Lateral</i>	<i>Niño Jesús</i>
Descripción: Traje blanco elaborado en terciopelo; anterior bordado y decorado con pedrería, el centro del pecho y pierna tiene un corazón rojo bordado, arriba de este una cruz de lentejuelas azules; el contorno está decorado con lentejuelas y mullos. Contorno de cuello, puños y filo de la pierna rodeado con greca dorada.	
<i>Virgen Anterior</i>	
OBSERVACIONES:	
Fecha de registro: 21-06-2015 Investigador: Viviana Cuásquer	

 UNIVERSIDAD POLITÉCNICA ESTATAL DEL CARCHI FACULTAD DE INDUSTRIAS AGROPECUARIAS Y CIENCIAS AMBIENTALES 		
ESCUELA DE TURISMO Y ECOTURISMO FICHA PARA INVENTARIO DEL VESTUARIO (BIENES MUEBLES CULTURALES) DE LA VPH		
DATOS DE LA INSTITUCIÓN RESPONSABLE DE LA CUSTODIA NOMBRE DE LA INSTITUCIÓN: Vicaría Foránea De Huaca DIRECCIÓN: Calle 8 de Diciembre y Gonzáles Suárez TELÉFONO: 2973-033 NOMBRE DEL CUSTODIO: Ángel Salazar		Nº FICHA. 177 CÓDIGO DEL BIEN: CSPH-H-SVP-177
DESCRIPCIÓN		
TIPO DE PRENDA Textil (Vestido) ESTADO DE CONSERVACIÓN <input checked="" type="checkbox"/> BUENO <input type="checkbox"/> REGULAR <input type="checkbox"/> MALO	DIMENSIONES FIGURA VIRGEN Alto: Ancho: Manga: Pierna: Manto:	DIMENSIONES FIGURA NIÑO JESÚS Alto: 0,42m Ancho: 065m Manga:0,23m Pierna:0,31m Manto:
Materiales <input type="checkbox"/> Orgánicos <input type="checkbox"/> Inorgánicos <input type="checkbox"/> Sintéticos <input checked="" type="checkbox"/> Mixtos Decoración <input type="checkbox"/> Lentejuelas <input type="checkbox"/> Objetos de Metal <input type="checkbox"/> Encaje <input checked="" type="checkbox"/> Bordado <input checked="" type="checkbox"/> Otros ¿Cuáles?	Técnica <input checked="" type="checkbox"/> Cocido <input type="checkbox"/> Mano <input checked="" type="checkbox"/> Máquina <input type="checkbox"/> Bordado <input type="checkbox"/> Mano <input type="checkbox"/> Máquina <input type="checkbox"/> Tejido <input type="checkbox"/> Mano <input type="checkbox"/> Máquina <input type="checkbox"/> Pegado <input type="checkbox"/> Otros ¿Cuáles?.....	Accesorios Imagen Virgen <input type="checkbox"/> Sombrero <input type="checkbox"/> Zapatos <input type="checkbox"/> Velo <input type="checkbox"/> Otros ¿Cuáles? Imagen Niño <input type="checkbox"/> Sombrero <input type="checkbox"/> Zapatos <input type="checkbox"/> Velo <input type="checkbox"/> Otros ¿Cuáles?.....
PROCEDENCIA		
Donante: Anónimo Motivo _____ Ciudad _____ Fecha de entrega: _____		

FOTOGRAFÍAS	
	
<i>Virgen Lateral</i>	<i>Niño Jesús</i>
Descripción: Traje elaborado en terciopelo de color celeste, parte superior tiene bordado sobrepuesto de motivos florales blanco, contorno del cuello, puños, y filo de la pierna rodeado con greca dorada.	
<i>Virgen Anterior</i>	
OBSERVACIONES:	
Fecha de registro: 21-06-2015 Investigador: Viviana Cuásquer	

 UNIVERSIDAD POLITÉCNICA ESTATAL DEL CARCHI FACULTAD DE INDUSTRIAS AGROPECUARIAS Y CIENCIAS AMBIENTALES 		
ESCUELA DE TURISMO Y ECOTURISMO FICHA PARA INVENTARIO DEL VESTUARIO (BIENES MUEBLES CULTURALES) DE LA VPH		
DATOS DE LA INSTITUCIÓN RESPONSABLE DE LA CUSTODIA NOMBRE DE LA INSTITUCIÓN: Vicaría Foránea De Huaca DIRECCIÓN: Calle 8 de Diciembre y Gonzáles Suárez TELÉFONO: 2973-033 NOMBRE DEL CUSTODIO: Ángel Salazar		Nº FICHA. 178 CÓDIGO DEL BIEN: CSPH-H-SVP-178
DESCRIPCIÓN		
TIPO DE PRENDA Textil (Vestido) ESTADO DE CONSERVACIÓN <input checked="" type="checkbox"/> BUENO <input type="checkbox"/> REGULAR <input type="checkbox"/> MALO	DIMENSIONES FIGURA VIRGEN Alto: Ancho: Manga: Pierna: Manto:	DIMENSIONES FIGURA NIÑO JESÚS Alto: 0,36m Ancho: 0,35m Manga: 0,12m Pierna: 0,25m Manto:
Materiales <input type="checkbox"/> Orgánicos <input type="checkbox"/> Inorgánicos <input type="checkbox"/> Sintéticos <input checked="" type="checkbox"/> Mixtos Decoración <input checked="" type="checkbox"/> Lentejuelas <input type="checkbox"/> Objetos de Metal <input type="checkbox"/> Encaje <input type="checkbox"/> Bordado <input type="checkbox"/> Otros ¿Cuáles?	Técnica <input checked="" type="checkbox"/> Cocido <input type="checkbox"/> Mano <input checked="" type="checkbox"/> Máquina <input type="checkbox"/> Bordado <input type="checkbox"/> Mano <input type="checkbox"/> Máquina <input type="checkbox"/> Tejido <input type="checkbox"/> Mano <input type="checkbox"/> Máquina <input type="checkbox"/> Pegado <input type="checkbox"/> Otros ¿Cuáles?.....	Accesorios Imagen Virgen <input type="checkbox"/> Sombrero <input type="checkbox"/> Zapatos <input type="checkbox"/> Velo <input type="checkbox"/> Otros ¿Cuáles? Imagen Niño <input type="checkbox"/> Sombrero <input type="checkbox"/> Zapatos <input type="checkbox"/> Velo <input type="checkbox"/> Otros ¿Cuáles?.....
PROCEDENCIA		
Donante: Anónimo Motivo _____ Ciudad _____ Fecha de entrega: _____		



FOTOGRAFÍAS	
	
<i>Virgen Lateral</i>	<i>Niño Jesús</i>
Descripción: Traje verde limón elaborado en organza estampada con motivos florales. Decorado con lentejuelas transparentes.	
<i>Virgen Anterior</i>	
OBSERVACIONES:	
Fecha de registro: 21-06-2015 Investigador: Viviana Cuásquer	

 UNIVERSIDAD POLITÉCNICA ESTATAL DEL CARCHI FACULTAD DE INDUSTRIAS AGROPECUARIAS Y CIENCIAS AMBIENTALES 		
ESCUELA DE TURISMO Y ECOTURISMO FICHA PARA INVENTARIO DEL VESTUARIO (BIENES MUEBLES CULTURALES) DE LA VPH		
DATOS DE LA INSTITUCIÓN RESPONSABLE DE LA CUSTODIA NOMBRE DE LA INSTITUCIÓN: Vicaría Foránea De Huaca DIRECCIÓN: Calle 8 de Diciembre y Gonzáles Suárez TELÉFONO: 2973-033 NOMBRE DEL CUSTODIO: Ángel Salazar		Nº FICHA. 179 CÓDIGO DEL BIEN: CSPH-H-SVP-179
DESCRIPCIÓN		
TIPO DE PRENDA Textil (Vestido) ESTADO DE CONSERVACIÓN <input checked="" type="checkbox"/> BUENO <input type="checkbox"/> REGULAR <input type="checkbox"/> MALO	DIMENSIONES FIGURA VIRGEN Alto: Ancho: Manga: Pierna: Manto:	DIMENSIONES FIGURA NIÑO JESÚS Alto: 0,40m Ancho: 0,56m Manga:0,11m Pierna:0,25m Manto:
Materiales <input type="checkbox"/> Orgánicos <input type="checkbox"/> Inorgánicos <input type="checkbox"/> Sintéticos <input checked="" type="checkbox"/> Mixtos Decoración <input checked="" type="checkbox"/> Lentejuelas <input type="checkbox"/> Objetos de Metal <input checked="" type="checkbox"/> Encaje <input type="checkbox"/> Bordado <input checked="" type="checkbox"/> Otros ¿Cuáles?	Técnica <input checked="" type="checkbox"/> Cocido <input type="checkbox"/> Mano <input checked="" type="checkbox"/> Máquina <input type="checkbox"/> Bordado <input type="checkbox"/> Mano <input type="checkbox"/> Máquina <input type="checkbox"/> Tejido <input type="checkbox"/> Mano <input type="checkbox"/> Máquina <input type="checkbox"/> Pegado <input type="checkbox"/> Otros ¿Cuáles?.....	Accesorios Imagen Virgen <input type="checkbox"/> Sombrero <input type="checkbox"/> Zapatos <input type="checkbox"/> Velo <input type="checkbox"/> Otros ¿Cuáles? Imagen Niño <input type="checkbox"/> Sombrero <input type="checkbox"/> Zapatos <input type="checkbox"/> Velo <input type="checkbox"/> Otros ¿Cuáles?.....
PROCEDENCIA		
Donante: Anónimo Motivo _____ Ciudad _____ Fecha de entrega: _____		

FOTOGRAFÍAS	
	
<i>Virgen Lateral</i>	<i>Niño Jesús</i>
Descripción: Traje color blanco, pierna elaborada en tul con lentejuelas plateadas; parte superior elaborado en organza, contorno del cuello, puño rodeado con lentejuelas. Contorno del cuello tiene encaje blanco. Cintura rodeada con cinta.	
<i>Virgen Anterior</i>	
OBSERVACIONES:	
Fecha de registro: 21-06-2015 Investigador: Viviana Cuásquer	

 UNIVERSIDAD POLITÉCNICA ESTATAL DEL CARCHI FACULTAD DE INDUSTRIAS AGROPECUARIAS Y CIENCIAS AMBIENTALES 		
ESCUELA DE TURISMO Y ECOTURISMO FICHA PARA INVENTARIO DEL VESTUARIO (BIENES MUEBLES CULTURALES) DE LA VPH		
DATOS DE LA INSTITUCIÓN RESPONSABLE DE LA CUSTODIA NOMBRE DE LA INSTITUCIÓN: Vicaría Foránea De Huaca DIRECCIÓN: Calle 8 de Diciembre y Gonzáles Suárez TELÉFONO: 2973-033 NOMBRE DEL CUSTODIO: Ángel Salazar		Nº FICHA. 180 CÓDIGO DEL BIEN: CSPH-H-SVP-180
DESCRIPCIÓN		
TIPO DE PRENDA Textil (Vestido) ESTADO DE CONSERVACIÓN <input checked="" type="checkbox"/> BUENO <input type="checkbox"/> REGULAR <input type="checkbox"/> MALO	DIMENSIONES FIGURA VIRGEN Alto: Ancho: Manga: Pierna: Manto:	DIMENSIONES FIGURA NIÑO JESÚS Alto: 0,36m Ancho: 0,46m Manga: 0,10m Pierna: 0,22m Manto:
Materiales <input type="checkbox"/> Orgánicos <input type="checkbox"/> Inorgánicos <input type="checkbox"/> Sintéticos <input checked="" type="checkbox"/> Mixtos Decoración <input checked="" type="checkbox"/> Lentejuelas <input type="checkbox"/> Objetos de Metal <input type="checkbox"/> Encaje <input type="checkbox"/> Bordado <input type="checkbox"/> Otros ¿Cuáles?	Técnica <input checked="" type="checkbox"/> Cocido <input type="checkbox"/> Mano <input checked="" type="checkbox"/> Máquina <input type="checkbox"/> Bordado <input type="checkbox"/> Mano <input type="checkbox"/> Máquina <input type="checkbox"/> Tejido <input type="checkbox"/> Mano <input type="checkbox"/> Máquina <input type="checkbox"/> Pegado <input type="checkbox"/> Otros ¿Cuáles?.....	Accesorios Imagen Virgen <input type="checkbox"/> Sombrero <input type="checkbox"/> Zapatos <input type="checkbox"/> Velo <input type="checkbox"/> Otros ¿Cuáles? Imagen Niño <input type="checkbox"/> Sombrero <input type="checkbox"/> Zapatos <input type="checkbox"/> Velo <input type="checkbox"/> Otros ¿Cuáles?.....
PROCEDENCIA		
Donante: Anónimo Motivo _____ Ciudad _____ Fecha de entrega: _____		



FOTOGRAFÍAS	
	
<i>Virgen Lateral</i>	<i>Niño Jesús</i>
Descripción: Traje azul con hilos dorados, contorno del cuello, puños, filo de la pierna rodeada con lentejuelas doradas.	
<i>Virgen Anterior</i>	
OBSERVACIONES:	
Fecha de registro: 21-06-2015 Investigador: Viviana Cuásquer	

 UNIVERSIDAD POLITÉCNICA ESTATAL DEL CARCHI FACULTAD DE INDUSTRIAS AGROPECUARIAS Y CIENCIAS AMBIENTALES 		
ESCUELA DE TURISMO Y ECOTURISMO FICHA PARA INVENTARIO DEL VESTUARIO (BIENES MUEBLES CULTURALES) DE LA VPH		
DATOS DE LA INSTITUCIÓN RESPONSABLE DE LA CUSTODIA NOMBRE DE LA INSTITUCIÓN: Vicaría Foránea De Huaca DIRECCIÓN: Calle 8 de Diciembre y Gonzáles Suárez TELÉFONO: 2973-033 NOMBRE DEL CUSTODIO: Ángel Salazar		Nº FICHA. 181 CÓDIGO DEL BIEN: CSPH-H-SVP-181
DESCRIPCIÓN		
TIPO DE PRENDA Textil (Vestido) ESTADO DE CONSERVACIÓN <input checked="" type="checkbox"/> BUENO <input type="checkbox"/> REGULAR <input type="checkbox"/> MALO	DIMENSIONES FIGURA VIRGEN Alto: 1,39m Ancho: 1,40m Manga: 0,63m Pierna: 0,91m Manto:	DIMENSIONES FIGURA NIÑO JESÚS Alto: 0,35m Ancho: 0,41m Manga: Pierna: 0,20 Manto:
Materiales <input type="checkbox"/> Orgánicos <input type="checkbox"/> Inorgánicos <input type="checkbox"/> Sintéticos <input checked="" type="checkbox"/> Mixtos Decoración <input checked="" type="checkbox"/> Lentejuelas <input type="checkbox"/> Objetos de Metal <input checked="" type="checkbox"/> Encaje <input type="checkbox"/> Bordado <input checked="" type="checkbox"/> Otros ¿Cuáles?	Técnica <input checked="" type="checkbox"/> Cocido <input type="checkbox"/> Mano <input checked="" type="checkbox"/> Máquina <input type="checkbox"/> Bordado <input type="checkbox"/> Mano <input type="checkbox"/> Máquina <input type="checkbox"/> Tejido <input type="checkbox"/> Mano <input type="checkbox"/> Máquina <input type="checkbox"/> Pegado <input type="checkbox"/> Otros ¿Cuáles?.....	Accesorios Imagen Virgen <input type="checkbox"/> Sombrero <input type="checkbox"/> Zapatos <input type="checkbox"/> Velo <input checked="" type="checkbox"/> Otros ¿Cuáles? Corbata, Camisa, gorra Imagen Niño <input type="checkbox"/> Sombrero <input type="checkbox"/> Zapatos <input type="checkbox"/> Velo <input type="checkbox"/> Otros ¿Cuáles?.....
PROCEDENCIA		
Donante: Anónimo Motivo _____ Ciudad _____ Fecha de entrega: _____		



FOTOGRAFÍAS	
	
<i>Virgen Lateral</i>	<i>Niño Jesús</i>
Descripción: Traje representativo de la Policía Nacional, chaqueta blanca con botones dorados, lado derecho del cuello tiene una insignia de armas en oro, debajo escarapela de la Policía Nacional. En el brazo izquierdo escudo de la policía nacional. Falda negra.	
Niño: Traje de color blanco, posee dos bolsillos cinco botones dorados en la parte superior, lado derecho de los hombros escudo de armas elaborado en oro.	
Accesorios: Camisa blanca, corbata negra; gorra de la Policía Nacional con escudo en el frente, alrededor cordón dorado.	
Virgen Anterior OBSERVACIONES:	
Fecha de registro: 21-06-2015 Investigador: Viviana Cuásquer	

 UNIVERSIDAD POLITÉCNICA ESTATAL DEL CARCHI FACULTAD DE INDUSTRIAS AGROPECUARIAS Y CIENCIAS AMBIENTALES 		
ESCUELA DE TURISMO Y ECOTURISMO FICHA PARA INVENTARIO DEL VESTUARIO (BIENES MUEBLES CULTURALES) DE LA VPH		
DATOS DE LA INSTITUCIÓN RESPONSABLE DE LA CUSTODIA NOMBRE DE LA INSTITUCIÓN: Vicaría Foránea De Huaca DIRECCIÓN: Calle 8 de Diciembre y Gonzáles Suárez TELÉFONO: 2973-033 NOMBRE DEL CUSTODIO: Ángel Salazar		Nº FICHA. 182 CÓDIGO DEL BIEN: CSPH-H-SVP-182
DESCRIPCIÓN		
TIPO DE PRENDA Textil (Vestido) ESTADO DE CONSERVACIÓN <input checked="" type="checkbox"/> BUENO <input type="checkbox"/> REGULAR <input type="checkbox"/> MALO	DIMENSIONES FIGURA VIRGEN Alto: Ancho: Manga: Pierna: Manto:	DIMENSIONES FIGURA NIÑO JESÚS Alto: 0,49m Ancho: 0,47m Manga: 0,13m Pierna: 0,32m Manto:
Materiales <input type="checkbox"/> Orgánicos <input type="checkbox"/> Inorgánicos <input type="checkbox"/> Sintéticos <input checked="" type="checkbox"/> Mixtos Decoración <input type="checkbox"/> Lentejuelas <input type="checkbox"/> Objetos de Metal <input checked="" type="checkbox"/> Encaje <input type="checkbox"/> Bordado <input type="checkbox"/> Otros ¿Cuáles?	Técnica <input checked="" type="checkbox"/> Cocido <input type="checkbox"/> Mano <input checked="" type="checkbox"/> Máquina <input type="checkbox"/> Bordado <input type="checkbox"/> Mano <input type="checkbox"/> Máquina <input type="checkbox"/> Tejido <input type="checkbox"/> Mano <input type="checkbox"/> Máquina <input type="checkbox"/> Pegado <input type="checkbox"/> Otros ¿Cuáles?.....	Accesorios Imagen Virgen <input type="checkbox"/> Sombrero <input type="checkbox"/> Zapatos <input type="checkbox"/> Velo <input checked="" type="checkbox"/> Otros ¿Cuáles? Traje interno Imagen Niño <input type="checkbox"/> Sombrero <input type="checkbox"/> Zapatos <input type="checkbox"/> Velo <input type="checkbox"/> Otros ¿Cuáles?.....
PROCEDENCIA		
Donante: Anónimo Motivo _____ Ciudad _____ Fecha de entrega: _____		



FOTOGRAFÍAS	
	
<i>Virgen Lateral</i>	<i>Niño Jesús</i>
Descripción: Traje celeste elaborado en satín, contorno del cuello, cintura, puños, filo de la pierna cubierto con 5cm de encaje blanco Accesorios: Traje interno celeste sin detalles de 38cm x 43cm.	
<i>Virgen Anterior</i>	
OBSERVACIONES:	
Fecha de registro: 21-06-2015 Investigador: Viviana Cuásquer	

 UNIVERSIDAD POLITÉCNICA ESTATAL DEL CARCHI FACULTAD DE INDUSTRIAS AGROPECUARIAS Y CIENCIAS AMBIENTALES 		
ESCUELA DE TURISMO Y ECOTURISMO FICHA PARA INVENTARIO DEL VESTUARIO (BIENES MUEBLES CULTURALES) DE LA VPH		
DATOS DE LA INSTITUCIÓN RESPONSABLE DE LA CUSTODIA NOMBRE DE LA INSTITUCIÓN: Vicaría Foránea De Huaca DIRECCIÓN: Calle 8 de Diciembre y Gonzáles Suárez TELÉFONO: 2973-033 NOMBRE DEL CUSTODIO: Ángel Salazar		Nº FICHA. 183 CÓDIGO DEL BIEN: CSPH-H-SVP-183
DESCRIPCIÓN		
TIPO DE PRENDA Textil (Vestido) ESTADO DE CONSERVACIÓN <input checked="" type="checkbox"/> BUENO <input type="checkbox"/> REGULAR <input type="checkbox"/> MALO	DIMENSIONES FIGURA VIRGEN Alto: 1,35m Ancho: 1,60m Manga: 0,56m Pierna: 0,97m Manto: 1,53m x 2,40m	DIMENSIONES FIGURA NIÑO JESÚS Alto: 0,46m Ancho: 0,63m Manga: 0,20m Pierna: 0,30m Manto: 0,48m x 0,23m
Materiales <input type="checkbox"/> Orgánicos <input type="checkbox"/> Inorgánicos <input type="checkbox"/> Sintéticos <input checked="" type="checkbox"/> Mixtos Decoración <input checked="" type="checkbox"/> Lentejuelas <input type="checkbox"/> Objetos de Metal <input checked="" type="checkbox"/> Encaje <input type="checkbox"/> Bordado <input type="checkbox"/> Otros ¿Cuáles? Cinta	Técnica <input checked="" type="checkbox"/> Cocido <input type="checkbox"/> Mano <input checked="" type="checkbox"/> Máquina <input type="checkbox"/> Bordado <input type="checkbox"/> Mano <input type="checkbox"/> Máquina <input type="checkbox"/> Tejido <input type="checkbox"/> Mano <input type="checkbox"/> Máquina <input type="checkbox"/> Pegado <input type="checkbox"/> Otros ¿Cuáles?.....	Accesorios Imagen Virgen <input type="checkbox"/> Sombrero <input type="checkbox"/> Zapatos <input type="checkbox"/> Velo <input checked="" type="checkbox"/> Otros ¿Cuáles? Cinturón Imagen Niño <input type="checkbox"/> Sombrero <input type="checkbox"/> Zapatos <input type="checkbox"/> Velo <input type="checkbox"/> Otros ¿Cuáles?.....
PROCEDENCIA		
Donante: Anónimo Motivo _____ Ciudad _____ Fecha de entrega: _____		



FOTOGRAFÍAS	
	
Virgen Lateral	Niño Jesús
Descripción: Traje rosado elaborado en organza bordada, contorno del cuello rodeado con encaje; parte superior con lentejuelas y en el centro un mullo. Fondo de satín.	
Cinturón: Elaborada en satín, centro decorado con bordado de motivos florales, lentejuelas y mullos; contorno rodeado con encaje blanco.	
Manto: Elaborada en satín, contorno rodeado con encaje blanco.	
Niño: Traje rosado elaborado en organza bordada, contorno de puños rodeado con encaje blanco. Capa decorada con lentejuelas y mullos, contorno rodeado con encaje blanco, posee cinta para sujetar el traje a la imagen.	
Virgen Anterior OBSERVACIONES: Manchas de microorganismos	
Fecha de registro: 21-06-2015 Investigador: Viviana Cuásquer	

 UNIVERSIDAD POLITÉCNICA ESTATAL DEL CARCHI FACULTAD DE INDUSTRIAS AGROPECUARIAS Y CIENCIAS AMBIENTALES 		
ESCUELA DE TURISMO Y ECOTURISMO FICHA PARA INVENTARIO DEL VESTUARIO (BIENES MUEBLES CULTURALES) DE LA VPH		
DATOS DE LA INSTITUCIÓN RESPONSABLE DE LA CUSTODIA NOMBRE DE LA INSTITUCIÓN: Vicaría Foránea De Huaca DIRECCIÓN: Calle 8 de Diciembre y Gonzáles Suárez TELÉFONO: 2973-033 NOMBRE DEL CUSTODIO: Ángel Salazar		Nº FICHA. 184 CÓDIGO DEL BIEN: CSPH-H-SVP-184
DESCRIPCIÓN		
TIPO DE PRENDA Textil (Vestido) ESTADO DE CONSERVACIÓN <input checked="" type="checkbox"/> BUENO <input type="checkbox"/> REGULAR <input type="checkbox"/> MALO	DIMENSIONES FIGURA VIRGEN Alto: 1,50m Ancho: 1,48m Manga: 0,56m Pierna: 1,05m Manto:	DIMENSIONES FIGURA NIÑO JESÚS Alto: Ancho: Manga: Pierna: Manto:
Materiales <input type="checkbox"/> Orgánicos <input type="checkbox"/> Inorgánicos <input type="checkbox"/> Sintéticos <input checked="" type="checkbox"/> Mixtos Decoración <input type="checkbox"/> Lentejuelas <input type="checkbox"/> Objetos de Metal <input checked="" type="checkbox"/> Encaje <input type="checkbox"/> Bordado <input type="checkbox"/> Otros ¿Cuáles? Greca	Técnica <input checked="" type="checkbox"/> Cocido <input type="checkbox"/> Mano <input checked="" type="checkbox"/> Máquina <input type="checkbox"/> Bordado <input type="checkbox"/> Mano <input type="checkbox"/> Máquina <input type="checkbox"/> Tejido <input type="checkbox"/> Mano <input type="checkbox"/> Máquina <input type="checkbox"/> Pegado <input type="checkbox"/> Otros ¿Cuáles?.....	Accesorios Imagen Virgen <input type="checkbox"/> Sombrero <input type="checkbox"/> Zapatos <input type="checkbox"/> Velo <input type="checkbox"/> Otros ¿Cuáles? Imagen Niño <input type="checkbox"/> Sombrero <input type="checkbox"/> Zapatos <input type="checkbox"/> Velo <input type="checkbox"/> Otros ¿Cuáles?.....
PROCEDENCIA		
Donante: Anónimo otivo _____ Ciudad _____ Fecha de entrega: _____		



FOTOGRAFÍAS	
	
<i>Virgen Lateral</i>	<i>Niño Jesús</i>
Descripción: Traje blanco en seda, contorno de cuello, puños, filo de la pierna rodeado con encaje blanco. Tiene dos grecas de cada hombro hasta cintura como decoración.	
Virgen Anterior OBSERVACIONES:	
Fecha de registro: 21-06-2015 Investigador: Viviana Cuásquer	

 UNIVERSIDAD POLITÉCNICA ESTATAL DEL CARCHI FACULTAD DE INDUSTRIAS AGROPECUARIAS Y CIENCIAS AMBIENTALES  ESCUELA DE TURISMO Y ECOTURISMO FICHA PARA INVENTARIO DEL VESTUARIO (BIENES MUEBLES CULTURALES) DE LA VPH		
DATOS DE LA INSTITUCIÓN RESPONSABLE DE LA CUSTODIA NOMBRE DE LA INSTITUCIÓN: Vicaría Foránea De Huaca DIRECCIÓN: Calle 8 de Diciembre y Gonzáles Suárez TELÉFONO: 2973-033 NOMBRE DEL CUSTODIO: Ángel Salazar		Nº FICHA. 185 CÓDIGO DEL BIEN: CSPH-H-SVP-185
DESCRIPCIÓN		
TIPO DE PRENDA Textil (Vestido) ESTADO DE CONSERVACIÓN <input checked="" type="checkbox"/> BUENO <input type="checkbox"/> REGULAR <input type="checkbox"/> MALO	DIMENSIONES FIGURA VIRGEN Alto: 1,44m Ancho: 2,34m Manga: 0,52m Pierna: 1,04m Manto: 2,20m x 2,40m	DIMENSIONES FIGURA NIÑO JESÚS Alto: 0,45m Ancho: 0,54m Manga: 0,21m Pierna: 0,24m Manto:
Materiales <input type="checkbox"/> Orgánicos <input type="checkbox"/> Inorgánicos <input type="checkbox"/> Sintéticos <input checked="" type="checkbox"/> Mixtos Decoración <input type="checkbox"/> Lentejuelas <input type="checkbox"/> Objetos de Metal <input type="checkbox"/> Encaje <input type="checkbox"/> Bordado <input checked="" type="checkbox"/> Otros ¿Cuáles? Pedrería, apliques, cinta.	Técnica <input checked="" type="checkbox"/> Cocido <input type="checkbox"/> Mano <input checked="" type="checkbox"/> Máquina <input type="checkbox"/> Bordado <input type="checkbox"/> Mano <input type="checkbox"/> Máquina <input type="checkbox"/> Tejido <input type="checkbox"/> Mano <input type="checkbox"/> Máquina <input type="checkbox"/> Pegado <input type="checkbox"/> Otros ¿Cuáles?.....	Accesorios Imagen Virgen <input type="checkbox"/> Sombrero <input type="checkbox"/> Zapatos <input type="checkbox"/> Velo <input checked="" type="checkbox"/> Otros ¿Cuáles? Cinturón Imagen Niño <input type="checkbox"/> Sombrero <input type="checkbox"/> Zapatos <input type="checkbox"/> Velo <input type="checkbox"/> Otros ¿Cuáles?.....
PROCEDENCIA		
Donante: Anónimo Motivo _____ Ciudad _____ Fecha de entrega: _____		



FOTOGRAFÍAS		
		
<i>Virgen Lateral</i>	<i>Virgen Lateral</i>	<i>Niño Jesús</i>
Descripción: Traje blanco elaborado en organza, fondo de velo; decorado con cinta transparente y apliques de motivos florales. Cinturón: tiene adherido rombos decorados con pedrería y apliques a una base rectangular, en medio de cada separación tiene un aplique y pedrería. Niño: traje blanco, decorado con aplique y canutillo, en la pierna se observa bordado de motivos florales. Contorno de puños y cuello rodeado con cinta y apliques.		
Virgen Anterior OBSERVACIONES:		
Fecha de registro: 23-06-2015 Investigador: Viviana Cuásquer		

 UNIVERSIDAD POLITÉCNICA ESTATAL DEL CARCHI FACULTAD DE INDUSTRIAS AGROPECUARIAS Y CIENCIAS AMBIENTALES  ESCUELA DE TURISMO Y ECOTURISMO FICHA PARA INVENTARIO DEL VESTUARIO (BIENES MUEBLES CULTURALES) DE LA VPH		
DATOS DE LA INSTITUCIÓN RESPONSABLE DE LA CUSTODIA NOMBRE DE LA INSTITUCIÓN: Vicaría Foránea De Huaca DIRECCIÓN: Calle 8 de Diciembre y Gonzáles Suárez TELÉFONO: 2973-033 NOMBRE DEL CUSTODIO: Ángel Salazar		Nº FICHA. 186 CÓDIGO DEL BIEN: CSPH-H-SVP-186
DESCRIPCIÓN		
TIPO DE PRENDA Textil (Vestido) ESTADO DE CONSERVACIÓN <input checked="" type="checkbox"/> BUENO <input type="checkbox"/> REGULAR <input type="checkbox"/> MALO	DIMENSIONES FIGURA VIRGEN Alto: 1,45m Ancho: 2,10m Manga: 0,50m Pierna: 0,98m Manto:	DIMENSIONES FIGURA NIÑO JESÚS Alto: 0,38m Ancho: 0,70m Manga: Pierna: 0,25m Manto:
Materiales <input type="checkbox"/> Orgánicos <input type="checkbox"/> Inorgánicos <input type="checkbox"/> Sintéticos <input checked="" type="checkbox"/> Mixtos Decoración <input type="checkbox"/> Lentejuelas <input type="checkbox"/> Objetos de Metal <input checked="" type="checkbox"/> Encaje <input checked="" type="checkbox"/> Bordado <input checked="" type="checkbox"/> Otros ¿Cuáles? Apliques	Técnica <input checked="" type="checkbox"/> Cocido <input type="checkbox"/> Mano <input checked="" type="checkbox"/> Máquina <input checked="" type="checkbox"/> Bordado <input checked="" type="checkbox"/> Mano <input type="checkbox"/> Máquina <input type="checkbox"/> Tejido <input type="checkbox"/> Mano <input type="checkbox"/> Máquina <input type="checkbox"/> Pegado <input type="checkbox"/> Otros ¿Cuáles?.....	Accesorios Imagen Virgen <input type="checkbox"/> Sombrero <input type="checkbox"/> Zapatos <input type="checkbox"/> Velo <input checked="" type="checkbox"/> Otros ¿Cuáles? Cinturón Imagen Niño <input type="checkbox"/> Sombrero <input type="checkbox"/> Zapatos <input type="checkbox"/> Velo <input type="checkbox"/> Otros ¿Cuáles?.....
PROCEDENCIA		
Donante: Anónimo Motivo _____ Ciudad _____ Fecha de entrega: _____		



FOTOGRAFÍAS	
	
<i>Virgen Lateral</i>	<i>Niño Jesús</i>
Descripción: Traje color tomate, Desde el cuello hasta el filo de la pierna tiene encaje blanco y apliques de hojas blancas; en la pierna tiene bordado sobrepuesto de motivos florales blancos.	
Cinturón: De color tomate, el centro tiene forma de rombo, el contorno esta decorado con apliques de hojas blancas, en el centro se observa bordado sobrepuesto blanco de motivos florales.	
Manto: Color tomate, desde el centro a cada esquina tiene encaje blanco, al contorno fleco.	
Niño: una sola pieza, decorado con encaje y apliques de hojas blancas.	
Virgen Anterior OBSERVACIONES:	
Fecha de registro: 23-06-2015 Investigador: Viviana Cuásquer	

 UNIVERSIDAD POLITÉCNICA ESTATAL DEL CARCHI FACULTAD DE INDUSTRIAS AGROPECUARIAS Y CIENCIAS AMBIENTALES  ESCUELA DE TURISMO Y ECOTURISMO FICHA PARA INVENTARIO DEL VESTUARIO (BIENES MUEBLES CULTURALES) DE LA VPH		
DATOS DE LA INSTITUCIÓN RESPONSABLE DE LA CUSTODIA NOMBRE DE LA INSTITUCIÓN: Vicaría Foránea De Huaca DIRECCIÓN: Calle 8 de Diciembre y Gonzáles Suárez TELÉFONO: 2973-033 NOMBRE DEL CUSTODIO: Ángel Salazar		Nº FICHA. 187 CÓDIGO DEL BIEN: CSPH-H-SVP-187
DESCRIPCIÓN		
TIPO DE PRENDA Textil (Vestido) ESTADO DE CONSERVACIÓN <input checked="" type="checkbox"/> BUENO <input type="checkbox"/> REGULAR <input type="checkbox"/> MALO	DIMENSIONES FIGURA VIRGEN Alto: 1,05m Ancho: 1,20m Manga: 0,48m Pierna: 0,95m Manto: 2,45m x 2,80m	DIMENSIONES FIGURA NIÑO JESÚS Alto: 0,45m Ancho: 0,55m Manga: 0,10m Pierna: 0,25m Manto:
Materiales <input type="checkbox"/> Orgánicos <input type="checkbox"/> Inorgánicos <input type="checkbox"/> Sintéticos <input checked="" type="checkbox"/> Mixtos Decoración <input type="checkbox"/> Lentejuelas <input type="checkbox"/> Objetos de Metal <input type="checkbox"/> Encaje <input type="checkbox"/> Bordado <input checked="" type="checkbox"/> Otros ¿Cuáles? Greca	Técnica <input checked="" type="checkbox"/> Cocido <input type="checkbox"/> Mano <input checked="" type="checkbox"/> Máquina <input type="checkbox"/> Bordado <input type="checkbox"/> Mano <input type="checkbox"/> Máquina <input type="checkbox"/> Tejido <input type="checkbox"/> Mano <input type="checkbox"/> Máquina <input type="checkbox"/> Pegado <input type="checkbox"/> Otros ¿Cuáles?.....	Accesorios Imagen Virgen <input type="checkbox"/> Sombrero <input type="checkbox"/> Zapatos <input type="checkbox"/> Velo <input checked="" type="checkbox"/> Otros ¿Cuáles? Cinturón Imagen Niño <input type="checkbox"/> Sombrero <input type="checkbox"/> Zapatos <input type="checkbox"/> Velo <input type="checkbox"/> Otros ¿Cuáles?.....
PROCEDENCIA		
Donante: Anónimo Motivo _____ Ciudad _____ Fecha de entrega: _____		



FOTOGRAFÍAS	
	
<i>Virgen Lateral</i>	<i>Niño Jesús</i>
Descripción: Traje elaborado en seda de color plateado, desde hombros a pecho tiene greca en forma de V, contorno de puños y cuello rodeado con greca plateada. Cinturón: centro en forma de rombo, rodeado con greca plateada. Manto: De color plateado, contorno rodeado con greca. Fondo de velo. Niño: Traje plateado, contorno de cuello, puños, filo de la pierna rodeado con greca plateada.	
Virgen Anterior OBSERVACIONES:	
Fecha de registro: 21-06-2015 Investigador: Viviana Cuásquer	

 UNIVERSIDAD POLITÉCNICA ESTATAL DEL CARCHI FACULTAD DE INDUSTRIAS AGROPECUARIAS Y CIENCIAS AMBIENTALES 		
ESCUELA DE TURISMO Y ECOTURISMO FICHA PARA INVENTARIO DEL VESTUARIO (BIENES MUEBLES CULTURALES) DE LA VPH		
DATOS DE LA INSTITUCIÓN RESPONSABLE DE LA CUSTODIA NOMBRE DE LA INSTITUCIÓN: Vicaría Foránea De Huaca DIRECCIÓN: Calle 8 de Diciembre y Gonzáles Suárez TELÉFONO: 2973-033 NOMBRE DEL CUSTODIO: Ángel Salazar		Nº FICHA. 188 CÓDIGO DEL BIEN: CSPH-H-SVP-188
DESCRIPCIÓN		
TIPO DE PRENDA Textil (Vestido) ESTADO DE CONSERVACIÓN <input checked="" type="checkbox"/> BUENO <input type="checkbox"/> REGULAR <input type="checkbox"/> MALO	DIMENSIONES FIGURA VIRGEN Alto: 1,32m Ancho: 1,20m Manga: 0,58m Pierna: 0,93m Manto: 2,56m x 2,50m	DIMENSIONES FIGURA NIÑO JESÚS Alto: 0,43m Ancho: 0,42m Manga: 0,22m Pierna: 0,27m Manto:
Materiales <input type="checkbox"/> Orgánicos <input type="checkbox"/> Inorgánicos <input type="checkbox"/> Sintéticos <input checked="" type="checkbox"/> Mixtos Decoración <input type="checkbox"/> Lentejuelas <input type="checkbox"/> Objetos de Metal <input checked="" type="checkbox"/> Encaje <input type="checkbox"/> Bordado <input type="checkbox"/> Otros ¿Cuáles?	Técnica <input checked="" type="checkbox"/> Cocido <input type="checkbox"/> Mano <input checked="" type="checkbox"/> Máquina <input type="checkbox"/> Bordado <input type="checkbox"/> Mano <input type="checkbox"/> Máquina <input type="checkbox"/> Tejido <input type="checkbox"/> Mano <input type="checkbox"/> Máquina <input type="checkbox"/> Pegado <input type="checkbox"/> Otros ¿Cuáles?.....	Accesorios Imagen Virgen <input type="checkbox"/> Sombrero <input type="checkbox"/> Zapatos <input type="checkbox"/> Velo <input type="checkbox"/> Otros ¿Cuáles? Imagen Niño <input type="checkbox"/> Sombrero <input type="checkbox"/> Zapatos <input type="checkbox"/> Velo <input type="checkbox"/> Otros ¿Cuáles?.....
PROCEDENCIA		
Donante: Anónimo Motivo _____ Ciudad _____ Fecha de entrega: _____		



FOTOGRAFÍAS	
	
<i>Virgen Lateral</i>	<i>Niño Jesús</i>
Descripción: Traje elaborado en terciopelo estampado, desde el hombro hasta cintura en V con encaje celeste. Contorno de cuello, puños, filo de la pierna decorado con encaje celeste. Manto: Elaborado en terciopelo de color blanco, contorno rodeado con encaje celeste Niño: Traje similar al de la virgen, contorno de cuello, puños, filo de la pierna rodeado con encaje celeste.	
Virgen Anterior OBSERVACIONES:	
Fecha de registro: 23-06-2015 Investigador: Viviana Cuásquer	

 UNIVERSIDAD POLITÉCNICA ESTATAL DEL CARCHI FACULTAD DE INDUSTRIAS AGROPECUARIAS Y CIENCIAS AMBIENTALES  ESCUELA DE TURISMO Y ECOTURISMO FICHA PARA INVENTARIO DEL VESTUARIO (BIENES MUEBLES CULTURALES) DE LA VPH		
DATOS DE LA INSTITUCIÓN RESPONSABLE DE LA CUSTODIA NOMBRE DE LA INSTITUCIÓN: Vicaría Foránea De Huaca DIRECCIÓN: Calle 8 de Diciembre y Gonzáles Suárez TELÉFONO: 2973-033 NOMBRE DEL CUSTODIO: Ángel Salazar		Nº FICHA. 189 CÓDIGO DEL BIEN: CSPH-H-SVP-189
DESCRIPCIÓN		
TIPO DE PRENDA Textil (Vestido) ESTADO DE CONSERVACIÓN <input checked="" type="checkbox"/> BUENO <input type="checkbox"/> REGULAR <input type="checkbox"/> MALO	DIMENSIONES FIGURA VIRGEN Alto: 1,30m Ancho: 1,10m Manga: 0,52m Pierna: 0,95m Manto: 3,36m x 2,25m	DIMENSIONES FIGURA NIÑO JESÚS Alto: 0,38m Ancho: 0,44m Manga: 0,16m Pierna: 0,23m Manto:
Materiales <input type="checkbox"/> Orgánicos <input type="checkbox"/> Inorgánicos <input type="checkbox"/> Sintéticos <input checked="" type="checkbox"/> Mixtos Decoración <input checked="" type="checkbox"/> Lentejuelas <input type="checkbox"/> Objetos de Metal <input type="checkbox"/> Encaje <input type="checkbox"/> Bordado <input checked="" type="checkbox"/> Otros ¿Cuáles? Greca, apliques	Técnica <input checked="" type="checkbox"/> Cocido <input type="checkbox"/> Mano <input checked="" type="checkbox"/> Máquina <input type="checkbox"/> Bordado <input type="checkbox"/> Mano <input type="checkbox"/> Máquina <input type="checkbox"/> Tejido <input type="checkbox"/> Mano <input type="checkbox"/> Máquina <input type="checkbox"/> Pegado <input type="checkbox"/> Otros ¿Cuáles?.....	Accesorios Imagen Virgen <input type="checkbox"/> Sombrero <input type="checkbox"/> Zapatos <input type="checkbox"/> Velo <input checked="" type="checkbox"/> Otros ¿Cuáles? Cinturón Imagen Niño <input type="checkbox"/> Sombrero <input type="checkbox"/> Zapatos <input type="checkbox"/> Velo <input type="checkbox"/> Otros ¿Cuáles?.....
PROCEDENCIA		
Donante: Anónimo Motivo _____ Ciudad _____ Fecha de entrega: _____		



FOTOGRAFÍAS	
	
<i>Virgen Lateral</i>	<i>Niño Jesús</i>
Descripción: traje anaranjado, elaborado en terciopelo, parte superior encarrujada decorado con lentejuela, en la pierna se observa apliques de motivos florales y lentejuelas. Cinturón: De terciopelo, color naranja. Contorno rodeado con greca dorada, en el centro tiene una M elaborado en greca plateada, arriba de esta una cruz de lentejuelas Manto: De terciopelo anaranjado, fondo de satín amarillo, contorno rodeado con fleco blanco. Niño: Parte superior encarrujada, cintura y puños rodeado con greca plateada, contorno del cuello rodeado con greca dorada; pierna cubierta con tul blanco.	
Virgen Anterior OBSERVACIONES: Apliques y lentejuelas despegados.	
Fecha de registro: 23-06-2015 Investigador: Viviana Cuásquer	

 UNIVERSIDAD POLITÉCNICA ESTATAL DEL CARCHI FACULTAD DE INDUSTRIAS AGROPECUARIAS Y CIENCIAS AMBIENTALES 		
ESCUELA DE TURISMO Y ECOTURISMO FICHA PARA INVENTARIO DEL VESTUARIO (BIENES MUEBLES CULTURALES) DE LA VPH		
DATOS DE LA INSTITUCIÓN RESPONSABLE DE LA CUSTODIA NOMBRE DE LA INSTITUCIÓN: Vicaría Foránea De Huaca DIRECCIÓN: Calle 8 de Diciembre y Gonzáles Suárez TELÉFONO: 2973-033 NOMBRE DEL CUSTODIO: Ángel Salazar		Nº FICHA. 190 CÓDIGO DEL BIEN: CSPH-H-SVP-190
DESCRIPCIÓN		
TIPO DE PRENDA Textil (Vestido) ESTADO DE CONSERVACIÓN <input checked="" type="checkbox"/> BUENO <input type="checkbox"/> REGULAR <input type="checkbox"/> MALO	DIMENSIONES FIGURA VIRGEN Alto: 1,35m Ancho: 1,10m Manga: 0,52m Pierna: 1,00 Manto: 2,00 x 2,64m	DIMENSIONES FIGURA NIÑO JESÚS Alto: Ancho: Manga: Pierna: Manto:
Materiales <input type="checkbox"/> Orgánicos <input type="checkbox"/> Inorgánicos <input type="checkbox"/> Sintéticos <input checked="" type="checkbox"/> Mixtos Decoración <input checked="" type="checkbox"/> Lentejuelas <input type="checkbox"/> Objetos de Metal <input checked="" type="checkbox"/> Encaje <input type="checkbox"/> Bordado <input checked="" type="checkbox"/> Otros ¿Cuáles?	Técnica <input checked="" type="checkbox"/> Cocido <input type="checkbox"/> Mano <input checked="" type="checkbox"/> Máquina <input type="checkbox"/> Bordado <input type="checkbox"/> Mano <input type="checkbox"/> Máquina <input type="checkbox"/> Tejido <input type="checkbox"/> Mano <input type="checkbox"/> Máquina <input type="checkbox"/> Pegado <input type="checkbox"/> Otros ¿Cuáles?.....	Accesorios Imagen Virgen <input type="checkbox"/> Sombrero <input type="checkbox"/> Zapatos <input type="checkbox"/> Velo <input checked="" type="checkbox"/> Otros ¿Cuáles? Cinturón Imagen Niño <input type="checkbox"/> Sombrero <input type="checkbox"/> Zapatos <input type="checkbox"/> Velo <input type="checkbox"/> Otros ¿Cuáles?.....
PROCEDENCIA		
Donante: Anónimo Motivo _____ Ciudad _____ Fecha de entrega: _____		



FOTOGRAFÍAS	
	
<i>Virgen Lateral</i>	<i>Niño Jesús</i>
Descripción: Traje blanco, en la parte superior se observan cintas plateadas y blancas en forma vertical. Decorado con greca y cinta plateadas Manto: Elaborada en tul, contorno rodeado con greca y cinta. Fondo de velo.	
Virgen Anterior OBSERVACIONES:	
Fecha de registro: 21-06-2015 Investigador: Viviana Cuásquer	

 UNIVERSIDAD POLITÉCNICA ESTATAL DEL CARCHI FACULTAD DE INDUSTRIAS AGROPECUARIAS Y CIENCIAS AMBIENTALES 		
ESCUELA DE TURISMO Y ECOTURISMO FICHA PARA INVENTARIO DEL VESTUARIO (BIENES MUEBLES CULTURALES) DE LA VPH		
DATOS DE LA INSTITUCIÓN RESPONSABLE DE LA CUSTODIA NOMBRE DE LA INSTITUCIÓN: Vicaría Foránea De Huaca DIRECCIÓN: Calle 8 de Diciembre y Gonzáles Suárez TELÉFONO: 2973-033 NOMBRE DEL CUSTODIO: Ángel Salazar		Nº FICHA. 191 CÓDIGO DEL BIEN: CSPH-H-SVP-191
DESCRIPCIÓN		
TIPO DE PRENDA Textil (Vestido) ESTADO DE CONSERVACIÓN <input checked="" type="checkbox"/> BUENO <input type="checkbox"/> REGULAR <input type="checkbox"/> MALO	DIMENSIONES FIGURA VIRGEN Alto: Ancho: Manga: Pierna: Manto:	DIMENSIONES FIGURA NIÑO JESÚS Alto: 0,36m Ancho: 0,49m Manga: Pierna: 0,25 Manto: 0,10m x 0,24m
Materiales <input type="checkbox"/> Orgánicos <input type="checkbox"/> Inorgánicos <input type="checkbox"/> Sintéticos <input checked="" type="checkbox"/> Mixtos Decoración <input type="checkbox"/> Lentejuelas <input type="checkbox"/> Objetos de Metal <input type="checkbox"/> Encaje <input type="checkbox"/> Bordado <input checked="" type="checkbox"/> Otros ¿Cuáles? Fleco	Técnica <input checked="" type="checkbox"/> Cocido <input type="checkbox"/> Mano <input checked="" type="checkbox"/> Máquina <input type="checkbox"/> Bordado <input type="checkbox"/> Mano <input type="checkbox"/> Máquina <input checked="" type="checkbox"/> Tejido <input checked="" type="checkbox"/> Mano <input type="checkbox"/> Máquina <input type="checkbox"/> Pegado <input type="checkbox"/> Otros ¿Cuáles?.....	Accesorios Imagen Virgen <input type="checkbox"/> Sombrero <input type="checkbox"/> Zapatos <input type="checkbox"/> Velo <input type="checkbox"/> Otros ¿Cuáles? Imagen Niño <input type="checkbox"/> Sombrero <input type="checkbox"/> Zapatos <input type="checkbox"/> Velo <input type="checkbox"/> Otros ¿Cuáles?.....
PROCEDENCIA		
Donante: Anónimo Motivo _____ Ciudad _____ Fecha de entrega: _____		



FOTOGRAFÍAS	
	
<i>Virgen Lateral</i>	<i>Niño Jesús</i>
Traje niño: Traje blanco tejido en una sola pieza; cuello y parte superior rodeada con fleco de cordones dorados.	
<i>Virgen Anterior</i>	
OBSERVACIONES:	
Fecha de registro: 17-08-2015 Investigador: Viviana Cuásquer	

 UNIVERSIDAD POLITÉCNICA ESTATAL DEL CARCHI FACULTAD DE INDUSTRIAS AGROPECUARIAS Y CIENCIAS AMBIENTALES 		
ESCUELA DE TURISMO Y ECOTURISMO FICHA PARA INVENTARIO DEL VESTUARIO (BIENES MUEBLES CULTURALES) DE LA VPH		
DATOS DE LA INSTITUCIÓN RESPONSABLE DE LA CUSTODIA NOMBRE DE LA INSTITUCIÓN: Vicaría Foránea De Huaca DIRECCIÓN: Calle 8 de Diciembre y Gonzáles Suárez TELÉFONO: 2973-033 NOMBRE DEL CUSTODIO: Ángel Salazar		Nº FICHA. 192 CÓDIGO DEL BIEN: CSPH-H-SVP-192
DESCRIPCIÓN		
TIPO DE PRENDA Textil (Vestido) ESTADO DE CONSERVACIÓN <input checked="" type="checkbox"/> BUENO <input type="checkbox"/> REGULAR <input type="checkbox"/> MALO	DIMENSIONES FIGURA VIRGEN Alto: Ancho: Manga: Pierna: Manto:	DIMENSIONES FIGURA NIÑO JESÚS Alto: 0,36m Ancho: 0,60m Manga: 0,14m Pierna: Manto: 0,36 x 0,80m
Materiales <input type="checkbox"/> Orgánicos <input type="checkbox"/> Inorgánicos <input type="checkbox"/> Sintéticos <input checked="" type="checkbox"/> Mixtos Decoración <input checked="" type="checkbox"/> Lentejuelas <input type="checkbox"/> Objetos de Metal <input checked="" type="checkbox"/> Encaje <input type="checkbox"/> Bordado <input checked="" type="checkbox"/> Otros ¿Cuáles? Greca, lentejuelas, pedrería.	Técnica <input checked="" type="checkbox"/> Cocido <input type="checkbox"/> Mano <input checked="" type="checkbox"/> Máquina <input type="checkbox"/> Bordado <input type="checkbox"/> Mano <input type="checkbox"/> Máquina <input type="checkbox"/> Tejido <input type="checkbox"/> Mano <input type="checkbox"/> Máquina <input type="checkbox"/> Pegado <input type="checkbox"/> Otros ¿Cuáles?.....	Accesorios Imagen Virgen <input type="checkbox"/> Sombrero <input type="checkbox"/> Zapatos <input type="checkbox"/> Velo <input type="checkbox"/> Otros ¿Cuáles? Imagen Niño <input type="checkbox"/> Sombrero <input type="checkbox"/> Zapatos <input type="checkbox"/> Velo <input type="checkbox"/> Otros ¿Cuáles?.....
PROCEDENCIA		
Donante: Anónimo Motivo _____ Ciudad _____ Fecha de entrega: _____		



FOTOGRAFÍAS	
	
<i>Virgen Lateral</i>	<i>Niño Jesús</i>
Traje Niño: Traje color violeta, decorado con greca plateada de 0,5cm, mullos y lentejuelas. No tiene definida la cintura.	
<i>Virgen Anterior</i>	
OBSERVACIONES:	
Fecha de registro: 17-08-2015 Investigador: Viviana Cuásquer	

 UNIVERSIDAD POLITÉCNICA ESTATAL DEL CARCHI FACULTAD DE INDUSTRIAS AGROPECUARIAS Y CIENCIAS AMBIENTALES 		
ESCUELA DE TURISMO Y ECOTURISMO FICHA PARA INVENTARIO DEL VESTUARIO (BIENES MUEBLES CULTURALES) DE LA VPH		
DATOS DE LA INSTITUCIÓN RESPONSABLE DE LA CUSTODIA NOMBRE DE LA INSTITUCIÓN: Vicaría Foránea De Huaca DIRECCIÓN: Calle 8 de Diciembre y Gonzáles Suárez TELÉFONO: 2973-033 NOMBRE DEL CUSTODIO: Ángel Salazar		Nº FICHA. 193 CÓDIGO DEL BIEN: CSPH-H-SVP-193
DESCRIPCIÓN		
TIPO DE PRENDA Textil (Vestido) ESTADO DE CONSERVACIÓN <input checked="" type="checkbox"/> BUENO <input type="checkbox"/> REGULAR <input type="checkbox"/> MALO	DIMENSIONES FIGURA VIRGEN Alto: Ancho: Manga: Pierna: Manto:	DIMENSIONES FIGURA NIÑO JESÚS Alto: 0,40m Ancho: 0,45m Manga: Pierna: 0,23 Manto: 0,16 x 0,33m
Materiales <input type="checkbox"/> Orgánicos <input type="checkbox"/> Inorgánicos <input type="checkbox"/> Sintéticos <input checked="" type="checkbox"/> Mixtos Decoración <input type="checkbox"/> Lentejuelas <input type="checkbox"/> Objetos de Metal <input type="checkbox"/> Encaje <input type="checkbox"/> Bordado <input checked="" type="checkbox"/> Otros ¿Cuáles? Greca	Técnica <input checked="" type="checkbox"/> Cocido <input type="checkbox"/> Mano <input checked="" type="checkbox"/> Máquina <input type="checkbox"/> Bordado <input type="checkbox"/> Mano <input type="checkbox"/> Máquina <input type="checkbox"/> Tejido <input type="checkbox"/> Mano <input type="checkbox"/> Máquina <input type="checkbox"/> Pegado <input type="checkbox"/> Otros ¿Cuáles?.....	Accesorios Imagen Virgen <input type="checkbox"/> Sombrero <input type="checkbox"/> Zapatos <input type="checkbox"/> Velo <input type="checkbox"/> Otros ¿Cuáles? Imagen Niño <input type="checkbox"/> Sombrero <input type="checkbox"/> Zapatos <input type="checkbox"/> Velo <input type="checkbox"/> Otros ¿Cuáles?.....
PROCEDENCIA		
Donante: Anónimo Motivo _____ Ciudad _____ Fecha de entrega: _____		



FOTOGRAFÍAS	
	
<i>Virgen Lateral</i>	<i>Niño Jesús</i>
Traje Niño: Traje color negro elaborado en randa, fondo celeste en satín, el contorno de la capa y filo de la pierna está decorado con greca plateada.	
<i>Virgen Anterior</i>	
OBSERVACIONES:	
Fecha de registro: 17-08-2015 Investigador: Viviana Cuásquer	

 UNIVERSIDAD POLITÉCNICA ESTATAL DEL CARCHI FACULTAD DE INDUSTRIAS AGROPECUARIAS Y CIENCIAS AMBIENTALES 		
ESCUELA DE TURISMO Y ECOTURISMO FICHA PARA INVENTARIO DEL VESTUARIO (BIENES MUEBLES CULTURALES) DE LA VPH		
DATOS DE LA INSTITUCIÓN RESPONSABLE DE LA CUSTODIA NOMBRE DE LA INSTITUCIÓN: Vicaría Foránea De Huaca DIRECCIÓN: Calle 8 de Diciembre y Gonzáles Suárez TELÉFONO: 2973-033 NOMBRE DEL CUSTODIO: Ángel Salazar		Nº FICHA. 194 CÓDIGO DEL BIEN: CSPH-H-SVP-194
DESCRIPCIÓN		
TIPO DE PRENDA Textil (Vestido) ESTADO DE CONSERVACIÓN <input checked="" type="checkbox"/> BUENO <input type="checkbox"/> REGULAR <input type="checkbox"/> MALO	DIMENSIONES FIGURA VIRGEN Alto: Ancho: Manga: Pierna: Manto:	DIMENSIONES FIGURA NIÑO JESÚS Alto: 0,44m Ancho: 0,56m Manga: 0,22m Pierna: 0,29m Manto:
Materiales <input type="checkbox"/> Orgánicos <input type="checkbox"/> Inorgánicos <input type="checkbox"/> Sintéticos <input checked="" type="checkbox"/> Mixtos Decoración <input type="checkbox"/> Lentejuelas <input type="checkbox"/> Objetos de Metal <input type="checkbox"/> Encaje <input type="checkbox"/> Bordado <input checked="" type="checkbox"/> Otros ¿Cuáles? Greca	Técnica <input checked="" type="checkbox"/> Cocido <input type="checkbox"/> Mano <input checked="" type="checkbox"/> Máquina <input type="checkbox"/> Bordado <input type="checkbox"/> Mano <input type="checkbox"/> Máquina <input type="checkbox"/> Tejido <input type="checkbox"/> Mano <input type="checkbox"/> Máquina <input type="checkbox"/> Pegado <input type="checkbox"/> Otros ¿Cuáles?.....	Accesorios Imagen Virgen <input type="checkbox"/> Sombrero <input type="checkbox"/> Zapatos <input type="checkbox"/> Velo <input type="checkbox"/> Otros ¿Cuáles? Imagen Niño <input type="checkbox"/> Sombrero <input type="checkbox"/> Zapatos <input type="checkbox"/> Velo <input type="checkbox"/> Otros ¿Cuáles?.....
PROCEDENCIA		
Donante: Anónimo Motivo _____ Ciudad _____ Fecha de entrega: _____		



FOTOGRAFÍAS	
	
<i>Virgen Lateral</i>	<i>Niño Jesús</i>
<p>Traje Niño: Traje azul elaborado en terciopelo, el contorno de la pierna, cuello, está decorado con greca dorada.</p>	
<i>Virgen Anterior</i>	
OBSERVACIONES:	
Fecha de registro: 17-08-2015 Investigador: Viviana Cuásquer	

 UNIVERSIDAD POLITÉCNICA ESTATAL DEL CARCHI FACULTAD DE INDUSTRIAS AGROPECUARIAS Y CIENCIAS AMBIENTALES 		
ESCUELA DE TURISMO Y ECOTURISMO FICHA PARA INVENTARIO DEL VESTUARIO (BIENES MUEBLES CULTURALES) DE LA VPH		
DATOS DE LA INSTITUCIÓN RESPONSABLE DE LA CUSTODIA NOMBRE DE LA INSTITUCIÓN: Vicaría Foránea De Huaca DIRECCIÓN: Calle 8 de Diciembre y Gonzáles Suárez TELÉFONO: 2973-033 NOMBRE DEL CUSTODIO: Ángel Salazar		Nº FICHA. 195 CÓDIGO DEL BIEN: CSPH-H-SVP-195
DESCRIPCIÓN		
TIPO DE PRENDA Textil (Vestido) ESTADO DE CONSERVACIÓN <input checked="" type="checkbox"/> BUENO <input type="checkbox"/> REGULAR <input type="checkbox"/> MALO	DIMENSIONES FIGURA VIRGEN Alto: Ancho: Manga: Pierna: Manto:	DIMENSIONES FIGURA NIÑO JESÚS Alto: 0,36m Ancho: 0,50m Manga: 0,14m Pierna: 0,24m Manto:
Materiales <input type="checkbox"/> Orgánicos <input type="checkbox"/> Inorgánicos <input type="checkbox"/> Sintéticos <input checked="" type="checkbox"/> Mixtos Decoración <input type="checkbox"/> Lentejuelas <input type="checkbox"/> Objetos de Metal <input checked="" type="checkbox"/> Encaje <input type="checkbox"/> Bordado <input checked="" type="checkbox"/> Otros ¿Cuáles? Cordón	Técnica <input checked="" type="checkbox"/> Cocido <input type="checkbox"/> Mano <input checked="" type="checkbox"/> Máquina <input type="checkbox"/> Bordado <input type="checkbox"/> Mano <input type="checkbox"/> Máquina <input type="checkbox"/> Tejido <input type="checkbox"/> Mano <input type="checkbox"/> Máquina <input type="checkbox"/> Pegado <input type="checkbox"/> Otros ¿Cuáles?.....	Accesorios Imagen Virgen <input type="checkbox"/> Sombrero <input type="checkbox"/> Zapatos <input type="checkbox"/> Velo <input type="checkbox"/> Otros ¿Cuáles? Imagen Niño <input type="checkbox"/> Sombrero <input type="checkbox"/> Zapatos <input type="checkbox"/> Velo <input type="checkbox"/> Otros ¿Cuáles?.....
PROCEDENCIA		
Donante: Anónimo Motivo _____ Ciudad _____ Fecha de entrega: _____		



FOTOGRAFÍAS	
	
<i>Virgen Lateral</i>	<i>Niño Jesús</i>
Traje Niño: Traje elaborado en tul, color crema. Desde la cintura al contorno inferior del traje y puños, está decorado con encaje blanco. En el cuello tiene cordón dorado en forma de collar.	
<i>Virgen Anterior</i>	
OBSERVACIONES:	
Fecha de registro: 17-08-2015 Investigador: Viviana Cuásquer	

 UNIVERSIDAD POLITÉCNICA ESTATAL DEL CARCHI FACULTAD DE INDUSTRIAS AGROPECUARIAS Y CIENCIAS AMBIENTALES 		
ESCUELA DE TURISMO Y ECOTURISMO FICHA PARA INVENTARIO DEL VESTUARIO (BIENES MUEBLES CULTURALES) DE LA VPH		
DATOS DE LA INSTITUCIÓN RESPONSABLE DE LA CUSTODIA NOMBRE DE LA INSTITUCIÓN: Vicaría Foránea De Huaca DIRECCIÓN: Calle 8 de Diciembre y Gonzáles Suárez TELÉFONO: 2973-033 NOMBRE DEL CUSTODIO: Ángel Salazar		Nº FICHA. 196 CÓDIGO DEL BIEN: CSPH-H-SVP-196
DESCRIPCIÓN		
TIPO DE PRENDA Textil (Vestido) ESTADO DE CONSERVACIÓN <input checked="" type="checkbox"/> BUENO <input type="checkbox"/> REGULAR <input type="checkbox"/> MALO	DIMENSIONES FIGURA VIRGEN Alto: Ancho: Manga: Pierna: Manto:	DIMENSIONES FIGURA NIÑO JESÚS Alto: 0,40m Ancho: 0,49m Manga: Pierna: 0,25m Manto: 0,14x0,32m
Materiales <input type="checkbox"/> Orgánicos <input type="checkbox"/> Inorgánicos <input type="checkbox"/> Sintéticos <input checked="" type="checkbox"/> Mixtos Decoración <input checked="" type="checkbox"/> Lentejuelas <input type="checkbox"/> Objetos de Metal <input checked="" type="checkbox"/> Encaje <input type="checkbox"/> Bordado <input type="checkbox"/> Otros ¿Cuáles?	Técnica <input checked="" type="checkbox"/> Cocido <input type="checkbox"/> Mano <input checked="" type="checkbox"/> Máquina <input type="checkbox"/> Bordado <input type="checkbox"/> Mano <input type="checkbox"/> Máquina <input type="checkbox"/> Tejido <input type="checkbox"/> Mano <input type="checkbox"/> Máquina <input type="checkbox"/> Pegado <input type="checkbox"/> Otros ¿Cuáles?.....	Accesorios Imagen Virgen <input type="checkbox"/> Sombrero <input type="checkbox"/> Zapatos <input type="checkbox"/> Velo <input type="checkbox"/> Otros ¿Cuáles? Imagen Niño <input type="checkbox"/> Sombrero <input type="checkbox"/> Zapatos <input type="checkbox"/> Velo <input type="checkbox"/> Otros ¿Cuáles?.....
PROCEDENCIA		
Donante: Anónimo Motivo _____ Ciudad _____ Fecha de entrega: _____		



FOTOGRAFÍAS	
	
<i>Virgen Lateral</i>	<i>Niño Jesús</i>
Traje Niño: Traje blanco elaborado en satín, cerca del cuello y filo de la pierna está decorado con lentejuelas de varios colores; el contorno de la capa y filo de la pierna está rodeado con encaje.	
<i>Virgen Anterior</i>	
OBSERVACIONES:	
Fecha de registro: 17-08-2015 Investigador: Viviana Cuásquer	

 UNIVERSIDAD POLITÉCNICA ESTATAL DEL CARCHI FACULTAD DE INDUSTRIAS AGROPECUARIAS Y CIENCIAS AMBIENTALES 		
ESCUELA DE TURISMO Y ECOTURISMO FICHA PARA INVENTARIO DEL VESTUARIO (BIENES MUEBLES CULTURALES) DE LA VPH		
DATOS DE LA INSTITUCIÓN RESPONSABLE DE LA CUSTODIA NOMBRE DE LA INSTITUCIÓN: Vicaría Foránea De Huaca DIRECCIÓN: Calle 8 de Diciembre y Gonzáles Suárez TELÉFONO: 2973-033 NOMBRE DEL CUSTODIO: Ángel Salazar		Nº FICHA. 197 CÓDIGO DEL BIEN: CSPH-H-SVP-197
DESCRIPCIÓN		
TIPO DE PRENDA Textil (Vestido) ESTADO DE CONSERVACIÓN <input checked="" type="checkbox"/> BUENO <input type="checkbox"/> REGULAR <input type="checkbox"/> MALO	DIMENSIONES FIGURA VIRGEN Alto: Ancho: Manga: Pierna: Manto:	DIMENSIONES FIGURA NIÑO JESÚS Alto: 0,36m Ancho: 0,42m Manga: Pierna: 0,22m Manto: 0,14 x 0,29m
Materiales <input type="checkbox"/> Orgánicos <input type="checkbox"/> Inorgánicos <input type="checkbox"/> Sintéticos <input checked="" type="checkbox"/> Mixtos Decoración <input type="checkbox"/> Lentejuelas <input type="checkbox"/> Objetos de Metal <input checked="" type="checkbox"/> Encaje <input type="checkbox"/> Bordado <input checked="" type="checkbox"/> Otros ¿Cuáles? Cinta	Técnica <input checked="" type="checkbox"/> Cocido <input type="checkbox"/> Mano <input checked="" type="checkbox"/> Máquina <input type="checkbox"/> Bordado <input type="checkbox"/> Mano <input type="checkbox"/> Máquina <input type="checkbox"/> Tejido <input type="checkbox"/> Mano <input type="checkbox"/> Máquina <input type="checkbox"/> Pegado <input type="checkbox"/> Otros ¿Cuáles?.....	Accesorios Imagen Virgen <input type="checkbox"/> Sombrero <input type="checkbox"/> Zapatos <input type="checkbox"/> Velo <input type="checkbox"/> Otros ¿Cuáles? Imagen Niño <input type="checkbox"/> Sombrero <input type="checkbox"/> Zapatos <input type="checkbox"/> Velo <input type="checkbox"/> Otros ¿Cuáles?.....
PROCEDENCIA		
Donante: Anónimo Motivo _____ Ciudad _____ Fecha de entrega: _____		



FOTOGRAFÍAS	
	
<i>Virgen Lateral</i>	<i>Niño Jesús</i>
Traje Niño: Traje color ladrillo, elaborado en terciopelo, el contorno del cuello está rodeado con cinta color ladrillo, contorno del traje está decorado con encaje amarillo.	
<i>Virgen Anterior</i>	
OBSERVACIONES:	
Fecha de registro: 17-08-2015 Investigador: Viviana Cuásquer	

 UNIVERSIDAD POLITÉCNICA ESTATAL DEL CARCHI FACULTAD DE INDUSTRIAS AGROPECUARIAS Y CIENCIAS AMBIENTALES 		
ESCUELA DE TURISMO Y ECOTURISMO FICHA PARA INVENTARIO DEL VESTUARIO (BIENES MUEBLES CULTURALES) DE LA VPH		
DATOS DE LA INSTITUCIÓN RESPONSABLE DE LA CUSTODIA NOMBRE DE LA INSTITUCIÓN: Vicaría Foránea De Huaca DIRECCIÓN: Calle 8 de Diciembre y Gonzáles Suárez TELÉFONO: 2973-033 NOMBRE DEL CUSTODIO: Ángel Salazar		Nº FICHA. 198 CÓDIGO DEL BIEN: CSPH-H-SVP-198
DESCRIPCIÓN		
TIPO DE PRENDA Textil (Vestido) ESTADO DE CONSERVACIÓN <input checked="" type="checkbox"/> BUENO <input type="checkbox"/> REGULAR <input type="checkbox"/> MALO	DIMENSIONES FIGURA VIRGEN Alto: Ancho: Manga: Pierna: Manto:	DIMENSIONES FIGURA NIÑO JESÚS Alto: 0,39m Ancho: 0,37m Manga: Pierna: 0,29m Manto: 0,10 x 0,41m
Materiales <input type="checkbox"/> Orgánicos <input type="checkbox"/> Inorgánicos <input type="checkbox"/> Sintéticos <input checked="" type="checkbox"/> Mixtos Decoración <input type="checkbox"/> Lentejuelas <input type="checkbox"/> Objetos de Metal <input checked="" type="checkbox"/> Encaje <input type="checkbox"/> Bordado <input type="checkbox"/> Otros ¿Cuáles?	Técnica <input checked="" type="checkbox"/> Cocido <input type="checkbox"/> Mano <input checked="" type="checkbox"/> Máquina <input checked="" type="checkbox"/> Bordado <input type="checkbox"/> Mano <input checked="" type="checkbox"/> Máquina <input type="checkbox"/> Tejido <input type="checkbox"/> Mano <input type="checkbox"/> Máquina <input type="checkbox"/> Pegado <input type="checkbox"/> Otros ¿Cuáles?.....	Accesorios Imagen Virgen <input type="checkbox"/> Sombrero <input type="checkbox"/> Zapatos <input type="checkbox"/> Velo <input type="checkbox"/> Otros ¿Cuáles? Imagen Niño <input type="checkbox"/> Sombrero <input type="checkbox"/> Zapatos <input type="checkbox"/> Velo <input type="checkbox"/> Otros ¿Cuáles?.....
PROCEDENCIA		
Donante: Anónimo Motivo _____ Ciudad _____ Fecha de entrega: _____		

FOTOGRAFÍAS	
	
<i>Virgen Lateral</i>	<i>Niño Jesús</i>
Traje Niño: Traje celeste elaborado en organza, fondo de velo lila, con bordado liso de motivos florales. Contorno del cuello rodeado con encaje.	
<i>Virgen Anterior</i>	
OBSERVACIONES:	
Fecha de registro: 17-08-2015 Investigador: Viviana Cuásquer	

 UNIVERSIDAD POLITÉCNICA ESTATAL DEL CARCHI FACULTAD DE INDUSTRIAS AGROPECUARIAS Y CIENCIAS AMBIENTALES 		
ESCUELA DE TURISMO Y ECOTURISMO FICHA PARA INVENTARIO DEL VESTUARIO (BIENES MUEBLES CULTURALES) DE LA VPH		
DATOS DE LA INSTITUCIÓN RESPONSABLE DE LA CUSTODIA NOMBRE DE LA INSTITUCIÓN: Vicaría Foránea De Huaca DIRECCIÓN: Calle 8 de Diciembre y Gonzáles Suárez TELÉFONO: 2973-033 NOMBRE DEL CUSTODIO: Ángel Salazar		Nº FICHA. 199 CÓDIGO DEL BIEN: CSPH-H-SVP-199
DESCRIPCIÓN		
TIPO DE PRENDA Textil (Vestido) ESTADO DE CONSERVACIÓN <input checked="" type="checkbox"/> BUENO <input type="checkbox"/> REGULAR <input type="checkbox"/> MALO	DIMENSIONES FIGURA VIRGEN Alto: Ancho: Manga: Pierna: Manto:	DIMENSIONES FIGURA NIÑO JESÚS Alto: 0,33m Ancho: 0,35m Manga: Pierna: 0,21m Manto: 0,14 x 0,37m
Materiales <input type="checkbox"/> Orgánicos <input type="checkbox"/> Inorgánicos <input type="checkbox"/> Sintéticos <input checked="" type="checkbox"/> Mixtos Decoración <input checked="" type="checkbox"/> Lentejuelas <input type="checkbox"/> Objetos de Metal <input checked="" type="checkbox"/> Encaje <input type="checkbox"/> Bordado <input checked="" type="checkbox"/> Otros ¿Cuáles? Apliques	Técnica <input checked="" type="checkbox"/> Cocido <input type="checkbox"/> Mano <input checked="" type="checkbox"/> Máquina <input type="checkbox"/> Bordado <input type="checkbox"/> Mano <input type="checkbox"/> Máquina <input type="checkbox"/> Tejido <input type="checkbox"/> Mano <input type="checkbox"/> Máquina <input type="checkbox"/> Pegado <input type="checkbox"/> Otros ¿Cuáles?.....	Accesorios Imagen Virgen <input type="checkbox"/> Sombrero <input type="checkbox"/> Zapatos <input type="checkbox"/> Velo <input type="checkbox"/> Otros ¿Cuáles? Imagen Niño <input type="checkbox"/> Sombrero <input type="checkbox"/> Zapatos <input type="checkbox"/> Velo <input type="checkbox"/> Otros ¿Cuáles?.....
PROCEDENCIA		
Donante: Anónimo Motivo _____ Ciudad _____ Fecha de entrega: _____		

FOTOGRAFÍAS	
	
<i>Virgen Lateral</i>	<i>Niño Jesús</i>
Traje Niño: Traje blanco elaborado en organza estampada, El contorno inferior del traje está decorado con apliques rosados, el contorno del cuello con lentejuelas rosadas. Rodeado con encaje.	
<i>Virgen Anterior</i>	
OBSERVACIONES:	
Fecha de registro: 17-08-2015 Investigador: Viviana Cuásquer	

 UNIVERSIDAD POLITÉCNICA ESTATAL DEL CARCHI FACULTAD DE INDUSTRIAS AGROPECUARIAS Y CIENCIAS AMBIENTALES  ESCUELA DE TURISMO Y ECOTURISMO FICHA PARA INVENTARIO DEL VESTUARIO (BIENES MUEBLES CULTURALES) DE LA VPH		
DATOS DE LA INSTITUCIÓN RESPONSABLE DE LA CUSTODIA NOMBRE DE LA INSTITUCIÓN: Vicaría Foránea De Huaca DIRECCIÓN: Calle 8 de Diciembre y Gonzáles Suárez TELÉFONO: 2973-033 NOMBRE DEL CUSTODIO: Ángel Salazar		Nº FICHA. 200 CÓDIGO DEL BIEN: CSPH-H-SVP-200
DESCRIPCIÓN		
TIPO DE PRENDA Textil (Vestido) ESTADO DE CONSERVACIÓN <input checked="" type="checkbox"/> BUENO <input type="checkbox"/> REGULAR <input type="checkbox"/> MALO	DIMENSIONES FIGURA VIRGEN Alto: Ancho: Manga: Pierna: Manto:	DIMENSIONES FIGURA NIÑO JESÚS Alto: 0,36m Ancho: 0,39m Manga: Pierna: 0,20m Manto: 0,16x 0,36m
Materiales <input type="checkbox"/> Orgánicos <input type="checkbox"/> Inorgánicos <input type="checkbox"/> Sintéticos <input checked="" type="checkbox"/> Mixtos Decoración <input type="checkbox"/> Lentejuelas <input type="checkbox"/> Objetos de Metal <input type="checkbox"/> Encaje <input type="checkbox"/> Bordado <input checked="" type="checkbox"/> Otros ¿Cuáles? Apliques, cordones	Técnica <input checked="" type="checkbox"/> Cocido <input type="checkbox"/> Mano <input checked="" type="checkbox"/> Máquina <input type="checkbox"/> Bordado <input type="checkbox"/> Mano <input type="checkbox"/> Máquina <input type="checkbox"/> Tejido <input type="checkbox"/> Mano <input type="checkbox"/> Máquina <input type="checkbox"/> Pegado <input type="checkbox"/> Otros ¿Cuáles?.....	Accesorios Imagen Virgen <input type="checkbox"/> Sombrero <input type="checkbox"/> Zapatos <input type="checkbox"/> Velo <input type="checkbox"/> Otros ¿Cuáles? Imagen Niño <input type="checkbox"/> Sombrero <input type="checkbox"/> Zapatos <input type="checkbox"/> Velo <input type="checkbox"/> Otros ¿Cuáles?.....
PROCEDENCIA		
Donante: Anónimo Motivo _____ Ciudad _____ Fecha de entrega: _____		



FOTOGRAFÍAS	
	
<i>Virgen Lateral</i>	<i>Niño Jesús</i>
Traje Niño: Traje rojo elaborado en terciopelo, centro del cuello tiene apliques dorados de motivos florales, desde lo hombros a la cintura se observa fleco amarillo en forma de V, decorado con apliques y cordones dorados.	
<i>Virgen Anterior</i>	
OBSERVACIONES:	
Fecha de registro: 17-08-2015 Investigador: Viviana Cuásquer	

 UNIVERSIDAD POLITÉCNICA ESTATAL DEL CARCHI FACULTAD DE INDUSTRIAS AGROPECUARIAS Y CIENCIAS AMBIENTALES 		
ESCUELA DE TURISMO Y ECOTURISMO FICHA PARA INVENTARIO DEL VESTUARIO (BIENES MUEBLES CULTURALES) DE LA VPH		
DATOS DE LA INSTITUCIÓN RESPONSABLE DE LA CUSTODIA NOMBRE DE LA INSTITUCIÓN: Vicaría Foránea De Huaca DIRECCIÓN: Calle 8 de Diciembre y Gonzáles Suárez TELÉFONO: 2973-033 NOMBRE DEL CUSTODIO: Ángel Salazar		Nº FICHA. 201 CÓDIGO DEL BIEN: CSPH-H-SVP-201
DESCRIPCIÓN		
TIPO DE PRENDA Textil (Vestido) ESTADO DE CONSERVACIÓN <input checked="" type="checkbox"/> BUENO <input type="checkbox"/> REGULAR <input type="checkbox"/> MALO	DIMENSIONES FIGURA VIRGEN Alto: Ancho: Manga: Pierna: Manto:	DIMENSIONES FIGURA NIÑO JESÚS Alto: 0,44m Ancho: 0,40m Manga: 0,15m Pierna: 0,27m Manto:
Materiales <input type="checkbox"/> Orgánicos <input type="checkbox"/> Inorgánicos <input type="checkbox"/> Sintéticos <input checked="" type="checkbox"/> Mixtos Decoración <input checked="" type="checkbox"/> Lentejuelas <input type="checkbox"/> Objetos de Metal <input checked="" type="checkbox"/> Encaje <input type="checkbox"/> Bordado <input checked="" type="checkbox"/> Otros ¿Cuáles?	Técnica <input checked="" type="checkbox"/> Cocido <input type="checkbox"/> Mano <input checked="" type="checkbox"/> Máquina <input type="checkbox"/> Bordado <input type="checkbox"/> Mano <input type="checkbox"/> Máquina <input type="checkbox"/> Tejido <input type="checkbox"/> Mano <input type="checkbox"/> Máquina <input type="checkbox"/> Pegado <input type="checkbox"/> Otros ¿Cuáles?.....	Accesorios Imagen Virgen <input type="checkbox"/> Sombrero <input type="checkbox"/> Zapatos <input type="checkbox"/> Velo <input type="checkbox"/> Otros ¿Cuáles? Imagen Niño <input type="checkbox"/> Sombrero <input type="checkbox"/> Zapatos <input type="checkbox"/> Velo <input type="checkbox"/> Otros ¿Cuáles?.....
PROCEDENCIA		
Donante: Anónimo Motivo _____ Ciudad _____ Fecha de entrega: _____		



FOTOGRAFÍAS	
	
<i>Virgen Lateral</i>	<i>Niño Jesús</i>
Traje Niño: Traje estampado de hilos dorados que da la forma de rombos y en su centro un círculo blanco.	
<i>Virgen Anterior</i>	
OBSERVACIONES:	
Fecha de registro: 17-08-2015 Investigador: Viviana Cuásquer	

 UNIVERSIDAD POLITÉCNICA ESTATAL DEL CARCHI FACULTAD DE INDUSTRIAS AGROPECUARIAS Y CIENCIAS AMBIENTALES 		
ESCUELA DE TURISMO Y ECOTURISMO FICHA PARA INVENTARIO DEL VESTUARIO (BIENES MUEBLES CULTURALES) DE LA VPH		
DATOS DE LA INSTITUCIÓN RESPONSABLE DE LA CUSTODIA NOMBRE DE LA INSTITUCIÓN: Vicaría Foránea De Huaca DIRECCIÓN: Calle 8 de Diciembre y Gonzáles Suárez TELÉFONO: 2973-033 NOMBRE DEL CUSTODIO: Ángel Salazar		Nº FICHA. 202 CÓDIGO DEL BIEN: CSPH-H-SVP-202
DESCRIPCIÓN		
TIPO DE PRENDA Textil (Vestido) ESTADO DE CONSERVACIÓN <input checked="" type="checkbox"/> BUENO <input type="checkbox"/> REGULAR <input type="checkbox"/> MALO	DIMENSIONES FIGURA VIRGEN Alto: Ancho: Manga: Pierna: Manto:	DIMENSIONES FIGURA NIÑO JESÚS Alto: 0,44m Ancho: 0,50m Manga: Pierna: 0,30m Manto:
Materiales <input type="checkbox"/> Orgánicos <input type="checkbox"/> Inorgánicos <input type="checkbox"/> Sintéticos <input checked="" type="checkbox"/> Mixtos Decoración <input checked="" type="checkbox"/> Lentejuelas <input type="checkbox"/> Objetos de Metal <input checked="" type="checkbox"/> Encaje <input type="checkbox"/> Bordado <input checked="" type="checkbox"/> Otros ¿Cuáles? Greca, pedrería	Técnica <input checked="" type="checkbox"/> Cocido <input type="checkbox"/> Mano <input checked="" type="checkbox"/> Máquina <input type="checkbox"/> Bordado <input type="checkbox"/> Mano <input type="checkbox"/> Máquina <input type="checkbox"/> Tejido <input type="checkbox"/> Mano <input type="checkbox"/> Máquina <input type="checkbox"/> Pegado <input type="checkbox"/> Otros ¿Cuáles?.....	Accesorios Imagen Virgen <input type="checkbox"/> Sombrero <input type="checkbox"/> Zapatos <input type="checkbox"/> Velo <input type="checkbox"/> Otros ¿Cuáles? Imagen Niño <input type="checkbox"/> Sombrero <input type="checkbox"/> Zapatos <input type="checkbox"/> Velo <input type="checkbox"/> Otros ¿Cuáles?.....
PROCEDENCIA		
Donante: Anónimo Motivo _____ Ciudad _____ Fecha de entrega: _____		



FOTOGRAFÍAS	
	
<i>Virgen Lateral</i>	<i>Niño Jesús</i>
Traje Niño: Traje rojo elaborado en terciopelo, desde cuello a cintura tiene una greca en forma vertical, desde cintura hasta el contorno inferior del traje tiene dos grecas doradas en forma vertical. Al contorno del cuello, brazo, cintura, filo de la pierna está rodeado con encaje blanco. En el centro de la pierna tiene lentejuelas plateadas	
<i>Virgen Anterior</i>	
OBSERVACIONES:	
Fecha de registro: 17-08-2015 Investigador: Viviana Cuásquer	

 UNIVERSIDAD POLITÉCNICA ESTATAL DEL CARCHI FACULTAD DE INDUSTRIAS AGROPECUARIAS Y CIENCIAS AMBIENTALES 		
ESCUELA DE TURISMO Y ECOTURISMO FICHA PARA INVENTARIO DEL VESTUARIO (BIENES MUEBLES CULTURALES) DE LA VPH		
DATOS DE LA INSTITUCIÓN RESPONSABLE DE LA CUSTODIA NOMBRE DE LA INSTITUCIÓN: Vicaría Foránea De Huaca DIRECCIÓN: Calle 8 de Diciembre y Gonzáles Suárez TELÉFONO: 2973-033 NOMBRE DEL CUSTODIO: Ángel Salazar		Nº FICHA. 203 CÓDIGO DEL BIEN: CSPH-H-SVP-203
DESCRIPCIÓN		
TIPO DE PRENDA Textil (Vestido) ESTADO DE CONSERVACIÓN <input checked="" type="checkbox"/> BUENO <input type="checkbox"/> REGULAR <input type="checkbox"/> MALO	DIMENSIONES FIGURA VIRGEN Alto: Ancho: Manga: Pierna: Manto:	DIMENSIONES FIGURA NIÑO JESÚS Alto: 0,36m Ancho: 0,59m Manga: 0,19m Pierna: 0,22m Manto:
Materiales <input type="checkbox"/> Orgánicos <input type="checkbox"/> Inorgánicos <input type="checkbox"/> Sintéticos <input checked="" type="checkbox"/> Mixtos Decoración <input type="checkbox"/> Lentejuelas <input type="checkbox"/> Objetos de Metal <input type="checkbox"/> Encaje <input type="checkbox"/> Bordado <input checked="" type="checkbox"/> Otros ¿Cuáles? Cinta, pedrería	Técnica <input checked="" type="checkbox"/> Cocido <input type="checkbox"/> Mano <input checked="" type="checkbox"/> Máquina <input type="checkbox"/> Bordado <input type="checkbox"/> Mano <input type="checkbox"/> Máquina <input type="checkbox"/> Tejido <input type="checkbox"/> Mano <input type="checkbox"/> Máquina <input type="checkbox"/> Pegado <input type="checkbox"/> Otros ¿Cuáles?.....	Accesorios Imagen Virgen <input type="checkbox"/> Sombrero <input type="checkbox"/> Zapatos <input type="checkbox"/> Velo <input type="checkbox"/> Otros ¿Cuáles? Imagen Niño <input type="checkbox"/> Sombrero <input type="checkbox"/> Zapatos <input type="checkbox"/> Velo <input type="checkbox"/> Otros ¿Cuáles?.....
PROCEDENCIA		
Donante: Anónimo Motivo _____ Ciudad _____ Fecha de entrega: _____		



FOTOGRAFÍAS	
	
<i>Virgen Lateral</i>	<i>Niño Jesús</i>
Traje Niño: Traje blanco elaborado en tul, el contorno del puño está rodeado con cinta dorada. Contorno del cuello, pecho y pierna decorado con pedrería dorada.	
<i>Virgen Anterior</i>	
OBSERVACIONES:	
Fecha de registro: 17-08-2015 Investigador: Viviana Cuásquer	

 UNIVERSIDAD POLITÉCNICA ESTATAL DEL CARCHI FACULTAD DE INDUSTRIAS AGROPECUARIAS Y CIENCIAS AMBIENTALES 		
ESCUELA DE TURISMO Y ECOTURISMO FICHA PARA INVENTARIO DEL VESTUARIO (BIENES MUEBLES CULTURALES) DE LA VPH		
DATOS DE LA INSTITUCIÓN RESPONSABLE DE LA CUSTODIA NOMBRE DE LA INSTITUCIÓN: Vicaría Foránea De Huaca DIRECCIÓN: Calle 8 de Diciembre y Gonzáles Suárez TELÉFONO: 2973-033 NOMBRE DEL CUSTODIO: Ángel Salazar		Nº FICHA. 204 CÓDIGO DEL BIEN: CSPH-H-SVP-204
DESCRIPCIÓN		
TIPO DE PRENDA Textil (Vestido) ESTADO DE CONSERVACIÓN <input checked="" type="checkbox"/> BUENO <input type="checkbox"/> REGULAR <input type="checkbox"/> MALO	DIMENSIONES FIGURA VIRGEN Alto: Ancho: Manga: Pierna: Manto:	DIMENSIONES FIGURA NIÑO JESÚS Alto: 0,34m Ancho: 0,42m Manga: Pierna: 0,19m Manto: 0,15 x 0,39m
Materiales <input type="checkbox"/> Orgánicos <input type="checkbox"/> Inorgánicos <input type="checkbox"/> Sintéticos <input checked="" type="checkbox"/> Mixtos Decoración <input checked="" type="checkbox"/> Lentejuelas <input type="checkbox"/> Objetos de Metal <input checked="" type="checkbox"/> Encaje <input type="checkbox"/> Bordado <input checked="" type="checkbox"/> Otros ¿Cuáles?	Técnica <input checked="" type="checkbox"/> Cocido <input type="checkbox"/> Mano <input checked="" type="checkbox"/> Máquina <input type="checkbox"/> Bordado <input type="checkbox"/> Mano <input type="checkbox"/> Máquina <input type="checkbox"/> Tejido <input type="checkbox"/> Mano <input type="checkbox"/> Máquina <input type="checkbox"/> Pegado <input type="checkbox"/> Otros ¿Cuáles?.....	Accesorios Imagen Virgen <input type="checkbox"/> Sombrero <input type="checkbox"/> Zapatos <input type="checkbox"/> Velo <input type="checkbox"/> Otros ¿Cuáles? Imagen Niño <input type="checkbox"/> Sombrero <input type="checkbox"/> Zapatos <input type="checkbox"/> Velo <input type="checkbox"/> Otros ¿Cuáles?.....
PROCEDENCIA		
Donante: Anónimo Motivo _____ Ciudad _____ Fecha de entrega: _____		

FOTOGRAFÍAS	
	
<i>Virgen Lateral</i>	<i>Niño Jesús</i>
Traje Niño: Traje turquesa estampado, contorno de cuello, capa, filo de la pierna rodeado con greca blanca dorado, decorado con lentejuelas en varios colores y apliques.	
<i>Virgen Anterior</i>	
OBSERVACIONES:	
Fecha de registro: 17-08-2015 Investigador: Viviana Cuásquer	

 UNIVERSIDAD POLITÉCNICA ESTATAL DEL CARCHI FACULTAD DE INDUSTRIAS AGROPECUARIAS Y CIENCIAS AMBIENTALES 		
ESCUELA DE TURISMO Y ECOTURISMO FICHA PARA INVENTARIO DEL VESTUARIO (BIENES MUEBLES CULTURALES) DE LA VPH		
DATOS DE LA INSTITUCIÓN RESPONSABLE DE LA CUSTODIA NOMBRE DE LA INSTITUCIÓN: Vicaría Foránea De Huaca DIRECCIÓN: Calle 8 de Diciembre y Gonzáles Suárez TELÉFONO: 2973-033 NOMBRE DEL CUSTODIO: Ángel Salazar		Nº FICHA. 205 CÓDIGO DEL BIEN: CSPH-H-SVP-205
DESCRIPCIÓN		
TIPO DE PRENDA Textil (Vestido) ESTADO DE CONSERVACIÓN <input checked="" type="checkbox"/> BUENO <input type="checkbox"/> REGULAR <input type="checkbox"/> MALO	DIMENSIONES FIGURA VIRGEN Alto: Ancho: Manga: Pierna: Manto:	DIMENSIONES FIGURA NIÑO JESÚS Alto: 0,38m Ancho: 0,37m Manga: 0,16m Pierna: 0,21m Manto:
Materiales <input type="checkbox"/> Orgánicos <input type="checkbox"/> Inorgánicos <input type="checkbox"/> Sintéticos <input checked="" type="checkbox"/> Mixtos Decoración <input checked="" type="checkbox"/> Lentejuelas <input type="checkbox"/> Objetos de Metal <input checked="" type="checkbox"/> Encaje <input type="checkbox"/> Bordado <input type="checkbox"/> Otros ¿Cuáles?	Técnica <input checked="" type="checkbox"/> Cocido <input type="checkbox"/> Mano <input checked="" type="checkbox"/> Máquina <input type="checkbox"/> Bordado <input type="checkbox"/> Mano <input type="checkbox"/> Máquina <input type="checkbox"/> Tejido <input type="checkbox"/> Mano <input type="checkbox"/> Máquina <input type="checkbox"/> Pegado <input type="checkbox"/> Otros ¿Cuáles?.....	Accesorios Imagen Virgen <input type="checkbox"/> Sombrero <input type="checkbox"/> Zapatos <input type="checkbox"/> Velo <input type="checkbox"/> Otros ¿Cuáles? Imagen Niño <input type="checkbox"/> Sombrero <input type="checkbox"/> Zapatos <input type="checkbox"/> Velo <input type="checkbox"/> Otros ¿Cuáles?.....
PROCEDENCIA		
Donante: Anónimo Motivo _____ Ciudad _____ Fecha de entrega: _____		

FOTOGRAFÍAS	
	
<i>Virgen Lateral</i>	<i>Niño Jesús</i>
Traje Niño: Traje celeste estampado, en el centro del cuello se observa lazo celeste decorado con lentejuelas plateadas. El traje está decorado con lentejuelas y encaje color blanco.	
<i>Virgen Anterior</i>	
OBSERVACIONES:	
Fecha de registro: 17-08-2015 Investigador: Viviana Cuásquer	

 UNIVERSIDAD POLITÉCNICA ESTATAL DEL CARCHI FACULTAD DE INDUSTRIAS AGROPECUARIAS Y CIENCIAS AMBIENTALES 		
ESCUELA DE TURISMO Y ECOTURISMO FICHA PARA INVENTARIO DEL VESTUARIO (BIENES MUEBLES CULTURALES) DE LA VPH		
DATOS DE LA INSTITUCIÓN RESPONSABLE DE LA CUSTODIA NOMBRE DE LA INSTITUCIÓN: Vicaría Foránea De Huaca DIRECCIÓN: Calle 8 de Diciembre y Gonzáles Suárez TELÉFONO: 2973-033 NOMBRE DEL CUSTODIO: Ángel Salazar		Nº FICHA. 206 CÓDIGO DEL BIEN: CSPH-H-SVP-206
DESCRIPCIÓN		
TIPO DE PRENDA Textil (Vestido) ESTADO DE CONSERVACIÓN <input checked="" type="checkbox"/> BUENO <input type="checkbox"/> REGULAR <input type="checkbox"/> MALO	DIMENSIONES FIGURA VIRGEN Alto: Ancho: Manga: Pierna: Manto:	DIMENSIONES FIGURA NIÑO JESÚS Alto: 0,40m Ancho: 0,43m Manga: 0,14m Pierna: 0,27m Manto:
Materiales <input type="checkbox"/> Orgánicos <input type="checkbox"/> Inorgánicos <input type="checkbox"/> Sintéticos <input checked="" type="checkbox"/> Mixtos Decoración <input type="checkbox"/> Lentejuelas <input type="checkbox"/> Objetos de Metal <input type="checkbox"/> Encaje <input type="checkbox"/> Bordado <input checked="" type="checkbox"/> Otros ¿Cuáles? Escarcha, greca	Técnica <input checked="" type="checkbox"/> Cocido <input type="checkbox"/> Mano <input checked="" type="checkbox"/> Máquina <input type="checkbox"/> Bordado <input type="checkbox"/> Mano <input type="checkbox"/> Máquina <input type="checkbox"/> Tejido <input type="checkbox"/> Mano <input type="checkbox"/> Máquina <input type="checkbox"/> Pegado <input type="checkbox"/> Otros ¿Cuáles?.....	Accesorios Imagen Virgen <input type="checkbox"/> Sombrero <input type="checkbox"/> Zapatos <input type="checkbox"/> Velo <input type="checkbox"/> Otros ¿Cuáles? Imagen Niño <input type="checkbox"/> Sombrero <input type="checkbox"/> Zapatos <input type="checkbox"/> Velo <input type="checkbox"/> Otros ¿Cuáles?.....
PROCEDENCIA		
Donante: Anónimo Motivo _____ Ciudad _____ Fecha de entrega: _____		

FOTOGRAFÍAS	
	
<i>Virgen Lateral</i>	<i>Niño Jesús</i>
Traje Niño: Traje blanco elaborado en satín, estampado con hojas verdes y círculos dorados que en su centro tienen una media luna roja. Contorno de cuello, puños, filo de la pierna está rodeado con greca plateada.	
<i>Virgen Anterior</i>	
OBSERVACIONES:	
Fecha de registro: 17-08-2015 Investigador: Viviana Cuásquer	

 UNIVERSIDAD POLITÉCNICA ESTATAL DEL CARCHI FACULTAD DE INDUSTRIAS AGROPECUARIAS Y CIENCIAS AMBIENTALES 		
ESCUELA DE TURISMO Y ECOTURISMO FICHA PARA INVENTARIO DEL VESTUARIO (BIENES MUEBLES CULTURALES) DE LA VPH		
DATOS DE LA INSTITUCIÓN RESPONSABLE DE LA CUSTODIA NOMBRE DE LA INSTITUCIÓN: Vicaría Foránea De Huaca DIRECCIÓN: Calle 8 de Diciembre y Gonzáles Suárez TELÉFONO: 2973-033 NOMBRE DEL CUSTODIO: Ángel Salazar		Nº FICHA. 207 CÓDIGO DEL BIEN: CSPH-H-SVP-207
DESCRIPCIÓN		
TIPO DE PRENDA Textil (Vestido) ESTADO DE CONSERVACIÓN <input checked="" type="checkbox"/> BUENO <input type="checkbox"/> REGULAR <input type="checkbox"/> MALO	DIMENSIONES FIGURA VIRGEN Alto: Ancho: Manga: Pierna: Manto:	DIMENSIONES FIGURA NIÑO JESÚS Alto: 0,40m Ancho: 0,37m Manga: 0,09m Pierna: Manto:
Materiales <input type="checkbox"/> Orgánicos <input type="checkbox"/> Inorgánicos <input type="checkbox"/> Sintéticos <input checked="" type="checkbox"/> Mixtos Decoración <input type="checkbox"/> Lentejuelas <input type="checkbox"/> Objetos de Metal <input checked="" type="checkbox"/> Encaje <input type="checkbox"/> Bordado <input checked="" type="checkbox"/> Otros ¿Cuáles? Apliques	Técnica <input checked="" type="checkbox"/> Cocido <input type="checkbox"/> Mano <input checked="" type="checkbox"/> Máquina <input type="checkbox"/> Bordado <input type="checkbox"/> Mano <input type="checkbox"/> Máquina <input type="checkbox"/> Tejido <input type="checkbox"/> Mano <input type="checkbox"/> Máquina <input type="checkbox"/> Pegado <input type="checkbox"/> Otros ¿Cuáles?.....	Accesorios Imagen Virgen <input type="checkbox"/> Sombrero <input type="checkbox"/> Zapatos <input type="checkbox"/> Velo <input type="checkbox"/> Otros ¿Cuáles? Imagen Niño <input type="checkbox"/> Sombrero <input type="checkbox"/> Zapatos <input type="checkbox"/> Velo <input type="checkbox"/> Otros ¿Cuáles?.....
PROCEDENCIA		
Donante: Anónimo Motivo _____ Ciudad _____ Fecha de entrega: _____		

FOTOGRAFÍAS	
	
<i>Virgen Lateral</i>	<i>Niño Jesús</i>
Traje Niño: Traje celeste elaborado en terciopelo, en el centro se observa dos flores blancas, desde hombros hasta pierna tiene lentejuelas plateadas. Contorno del cuello, puños, filo de la pierna decorado con encaje blanco.	
<i>Virgen Anterior</i>	
OBSERVACIONES:	
Fecha de registro: 17-08-2015 Investigador: Viviana Cuásquer	

 UNIVERSIDAD POLITÉCNICA ESTATAL DEL CARCHI FACULTAD DE INDUSTRIAS AGROPECUARIAS Y CIENCIAS AMBIENTALES 		
ESCUELA DE TURISMO Y ECOTURISMO FICHA PARA INVENTARIO DEL VESTUARIO (BIENES MUEBLES CULTURALES) DE LA VPH		
DATOS DE LA INSTITUCIÓN RESPONSABLE DE LA CUSTODIA NOMBRE DE LA INSTITUCIÓN: Vicaría Foránea De Huaca DIRECCIÓN: Calle 8 de Diciembre y Gonzáles Suárez TELÉFONO: 2973-033 NOMBRE DEL CUSTODIO: Ángel Salazar		Nº FICHA. 208 CÓDIGO DEL BIEN: CSPH-H-SVP-208
DESCRIPCIÓN		
TIPO DE PRENDA Textil (Vestido) ESTADO DE CONSERVACIÓN <input checked="" type="checkbox"/> BUENO <input type="checkbox"/> REGULAR <input type="checkbox"/> MALO	DIMENSIONES FIGURA VIRGEN Alto: Ancho: Manga: Pierna: Manto:	DIMENSIONES FIGURA NIÑO JESÚS Alto: 0,40m Ancho: 0,40m Manga: 0,16m Pierna: Manto:
Materiales <input type="checkbox"/> Orgánicos <input type="checkbox"/> Inorgánicos <input type="checkbox"/> Sintéticos <input checked="" type="checkbox"/> Mixtos Decoración <input checked="" type="checkbox"/> Lentejuelas <input type="checkbox"/> Objetos de Metal <input checked="" type="checkbox"/> Encaje <input type="checkbox"/> Bordado <input type="checkbox"/> Otros ¿Cuáles?	Técnica <input checked="" type="checkbox"/> Cocido <input type="checkbox"/> Mano <input checked="" type="checkbox"/> Máquina <input type="checkbox"/> Bordado <input type="checkbox"/> Mano <input type="checkbox"/> Máquina <input type="checkbox"/> Tejido <input type="checkbox"/> Mano <input type="checkbox"/> Máquina <input type="checkbox"/> Pegado <input type="checkbox"/> Otros ¿Cuáles?.....	Accesorios Imagen Virgen <input type="checkbox"/> Sombrero <input type="checkbox"/> Zapatos <input type="checkbox"/> Velo <input type="checkbox"/> Otros ¿Cuáles? Imagen Niño <input type="checkbox"/> Sombrero <input type="checkbox"/> Zapatos <input type="checkbox"/> Velo <input type="checkbox"/> Otros ¿Cuáles?.....
PROCEDENCIA		
Donante: Anónimo Motivo _____ Ciudad _____ Fecha de entrega: _____		

FOTOGRAFÍAS	
	
<i>Virgen Lateral</i>	<i>Niño Jesús</i>
Traje Niño: Traje blanco estampado, no tiene definida la cintura, parte anterior decorado con apliques de diferentes motivos y colores. Contorno de cuello, puños y filo de la pierna está rodeado con encaje blanco.	
<i>Virgen Anterior</i>	
OBSERVACIONES:	
Fecha de registro: 17-08-2015 Investigador: Viviana Cuásquer	

Se identificaron 208 bienes muebles culturales, trajes de la virgen, de los cuales 55 no poseen las cuatro piezas que identifican a todos los bienes, manto, vestido, cinturón y el traje del niño, Mellado (2009) menciona:

“el manto, que representa el amparo de los hijos en la madre; la saya, que es una falda que se ciñe a la cintura y que hace referencia a la virginidad de María”

La vestimenta es típica del catolicismo que hace referencia a la virginidad de María, y que a su vez es Madre que da protección a todos sus hijos.

A cada bien se le asignó un código único que permitirá tener control de cada pieza, este código que se registrara en la ficha deberá colocarse en la pieza sobre un pedazo de tela y tinta sin ácido que se adherirá a la prenda con dos puntadas simples, para evitar daños en el bien y que el código no se pierda, este deberá ir en un lugar que no sea visible a simple vista pero fácil de encontrar para evitar en lo posible la manipulación.

Al realizar el inventario de los bienes, se consideró que el total de los trajes serán dispuestos en dos áreas, área de almacenaje y área de exposición.

5.6.2 Área de exposición

5.6.2.1. Bienes muebles culturales destinados para exposición

Debido al espacio que se encuentra dispuesto para la exposición de los bienes muebles culturales se ha tomado en cuenta 35 trajes que representen a toda la colección, considerando los años que poseen desde su fabricación, la técnica utilizada, representatividad y materiales constitutivos.

A continuación se presenta los bienes muebles culturales que serán distribuidos en el espacio uno para ser exhibidos.

Nº	Cód.	Fotografía Imagen Virgen	Fotografía Imagen Niño Jesús	Ficha técnica
1	CSPH-H-SVP-023			<p>VESTIDO DONANTE: Anónimo PROCEDENCIA: Otavalo DESCRIPCIÓN: Traje representativo de la cultura indígena de Otavalo. Elaborado en Lienzo y paño. El traje del niño representa la vestimenta típica del hombre otavaleño.</p>
2	CSPH-H-SVP-116			<p>VESTIDO DONANTE: Anónimo PROCEDENCIA: Sto. Domingo DESCRIPCIÓN: Traje representativo de la cultura T-sachila; utiliza greca.</p>
3	CSPH-H-SVP-050			<p>VESTIDO DONANTE: Anónimo PROCEDENCIA: España DESCRIPCIÓN: Traje que representa la cultura española; para la decoración utiliza encaje, greca.</p>
4	CSPH-H-SVP-127			<p>VESTIDO DONANTE: Anónimo DESCRIPCIÓN: Traje representativo del equipo de Fútbol Nacional, Liga Universitaria; para la decoración utiliza la técnica de bordado.</p>

5	CSPH-H-SVP-181			<p>VESTIDO DONANTE: Anónimo DESCRIPCIÓN: Traje que representa a la Policía Nacional, de chaqueta color blanco.</p>
6	CSPH-H-SVP-073			<p>VESTIDO DONANTE: Marcela Mejía PROCEDECENCIA Ibarra DESCRIPCIÓN: Traje representativo del cuerpo de bomberos, posee dos insignias de oro ubicadas en el cuello. 28- feb- 2015</p>
7	CSPH-H-SVP-100			<p>VESTIDO DONANTE: Anónimo DESCRIPCIÓN: Traje que representa a la Policía Nacional, elaborado en dos partes, en la chaqueta se encuentra tres insignias de armas a cada lado del cuello y el escudo de la policía Nacional en el lado izquierdo</p>
8	CSPH-H-SVP-130			<p>VESTIDO DONANTE: Justino Hernández DESCRIPCIÓN: Traja que representa a la Marina del Ecuador, elaborado en poliéster. Para la decoración utiliza greca y bordado.</p>

9	CSPH-H-SVP-048			<p>VESTIDO DONANTE: Julio Cesar Enríquez, Milton Rubio y flia. Rodrigo Prado y Flia, Juan Carlos Rubio y Flia DESCRIPCIÓN: traje elaborado en randa, fondo de satín, decorado con greca, apliques, tiene bordado el nombre del donante. 01-02-2001</p>
10	CSPH-H-SVP-015			<p>VESTIDO DONANTE: Cruz Elena Ríos DESCRIPCIÓN: Elaborado en seda de color dorado, sin mayor decoración, posee greca plateada al contorno de cuello y puños.</p>
11	CSPH-H-SVP-151			<p>VESTIDO DONANTE: Cesar Ríos y flia DESCRIPCIÓN: Traje elaborado en terciopelo, para la decoración utiliza greca, y la técnica de bordado. 1994</p>
12	CSPH-H-SVP-071			<p>VESTIDO DONANTE: Un devoto DESCRIPCIÓN: traje elaborado en terciopelo, utiliza encaje para la decoración.</p>

13	CSPH-H-SVP-036			<p>VESTIDO DONANTE: Laura Lema, Luis Broncano e hijos- Amelia Broncado y Gonzalo Chacón PROCEDENCIA: Riobamba DESCRIPCIÓN: traje elaborado en terciopelo, para la decoración utiliza pedrería, lentejuelas, y bordado de motivos florales, cruz, cáliz. 1985</p>
14	CSPH-H-SVP-027			<p>VESTIDO DONANTE: Flia. Pozo PROCEDENCIA: Huaca DESCRIPCIÓN: Elaborado en terciopelo, decorado con lentejuelas y pedrería y apliques.</p>
15	CSPH-H-SVP-025			<p>VESTIDO DONANTE: Familia. Polo DESCRIPCIÓN: Traje elaborado en terciopelo, decorado con apliques metálicos, pedrería, cinta dorada y bordado sobrepuesto.</p>
16	CSPH-H-SVP-020			<p>VESTIDO DONANTE: Maribel Sierra DESCRIPCIÓN: Traje elaborado en terciopelo, utiliza un bordado sobrepuesto de motivos florales. Decorado con encaje y lentejuelas. 1965</p>

17	CSPH-H-SVP-113			<p>VESTIDO DONANTE: German Arcos DESCRIPCIÓN: traje elaborado en terciopelo, decorado con greca, el traje del niño tiene un gorro y almohadilla. 1960</p>
18	CSPH-H-SVP-021			<p>VESTIDO DONANTE: Anónimo DESCRIPCIÓN: Traje elaborado en terciopelo, decorado con apliques, pedrería, canutillo, lentejuela en diferentes colores, la capa tiene fleco con hilos metálicos.</p>
19	CSPH-H-SVP-111			<p>VESTIDO DONANTE: Guillermo Almeida DESCRIPCIÓN: utiliza un bordado liso de motivos florales, y greca</p>
20	CSPH-H-SVP-121			<p>VESTIDO DONANTE: Teresa Narváez DESCRIPCIÓN: Traje elaborado en terciopelo azul petróleo estampado, decorado con greca dorada y cinta.</p>

21	CSPH-H-SVP-123			<p>VESTIDO DONANTE: Justino Hernández DESCRIPCIÓN: Decorada con apliques de hojas doradas, lentejuelas y greca; las flores que se observan en la pierna están</p>
22	CSPH-H-SVP-035			<p>VESTIDO DONANTE: Anónimo DESCRIPCIÓN: Traje elaborado en cuerina, decorado con cinta, greca y detalles bordados con cordones plateados</p>
23	CSPH-H-SVP-034			<p>VESTIDO DONANTE: Un devoto DESCRIPCIÓN: Traje elaborado en organza y terciopelo estampado, decorada con greca dorada.</p>
24	CSPH-H-SVP-019			<p>VESTIDO DONANTE: Ana Morillo y Esposo PROCEDENCIA: Tulcán DESCRIPCIÓN: traje que se utilizó en la coronación, donado por motivo de agradecimiento, decorado con bordado sobrepuesto de motivos florales y encaje, el manto está elaborado en terciopelo. 02-Feb- 1955</p>

25	CSPH-H-SVP-045			<p>VESTIDO DONANTE: Ever Francisco Chamorro DESCRIPCIÓN: traje elaborado en tul tiene bordado el nombre del donante en la tela de fondo. 02-11-2011</p>
26	CSPH-H-SVP-037			<p>VESTIDO DONANTE: Anónimo DESCRIPCIÓN: Traje negro estampado, decorado con lentejuelas, greca, cinta</p>
27	CSPH-H-SVP-134			<p>VESTIDO DONANTE: Pancho Rivadeneira. DESCRIPCIÓN: Traje elaborado en tul, decorado con cinta, greca plateada.</p>
28	CSPH-H-SVP-051			<p>VESTIDO DONANTE: Víctor Guerron DESCRIPCIÓN: traje con estampado plateado de motivos florales, decorado con greca verde 1961</p>

29	CSPH-H-SVP-062			<p>VESTIDO DONANTE: Víctor Guerrón DESCRIPCIÓN: Traje elaborado en seda, decorado con apliques de motivos florales, greca. 1960</p>
30	CSPH-H-SVP-065			<p>VESTIDO DONANTE: JF DESCRIPCIÓN: Traje elaborado en randa, decorado con canutillo, perlas. El manto está elaborado en terciopelo estampado de motivos florales. Aproximadamente 1975</p>
31	CSPH-H-SVP-019			<p>VESTIDO DONANTE: Luis Solís y Sra. DESCRIPCIÓN: Traje elaborado en chiffon, decorada con greca plateada, encaje, pedrería, tiene bordado el nombre de los donantes.</p>
32	CSPH-H-SVP-072			<p>VESTIDO DONANTE: Flia Fuentes Arteaga DESCRIPCIÓN: Traje elaborado en terciopelo, decorado con greca y bordado motivos florales en hilos dorados.</p>

33	CSPH-H-SVP-078			<p>VESTIDO DONANTE: Juan Villota DESCRIPCIÓN: Elaborado en cuerina estampada, decorado con encaje, el manto está elaborado en terciopelo estampado.</p>
34	CSPH-H-SVP-079			<p>VESTIDO DONANTE: Anónimo DESCRIPCIÓN: Elaborado en organza decorado con pedrería, cinta y lentejuelas.</p>
35	CSPH-H-SVP-186			<p>VESTIDO DONANTE: Anónimo DESCRIPCIÓN: Elaborado en terciopelo, decorado con apliques y encaje</p>

5.6.2.2. Espacio físico destinado para la exhibición de los bienes muebles culturales.

El espacio destinado para la exhibición de los bienes muebles culturales de la Virgen de la Purificación de Huaca se encuentra en un piso subterráneo que forma parte de la casa del Peregrino, ubicada en las calles 8 de Diciembre y González Suárez de la ciudad de Huaca de la parroquia Huaca.

Figura 16. Espacio Físico designado para la exposición de los bienes muebles culturales.



Realizado por: Viviana Cuasquer

El espacio tiene un área de 174 ,5 m²; cada uno de los 35 trajes considerados para la exhibición tendrá un área de 1,95 m²; se encontrara detrás de una vitrina que protegerá a los bienes de los factores que influyen en el deterioro de los mismos; además evitará que los visitantes toquen los bienes y permite que la presentación se vea de manera estética.

Figura 17. Vitrina para la exposición de los bienes muebles culturales de la Virgen

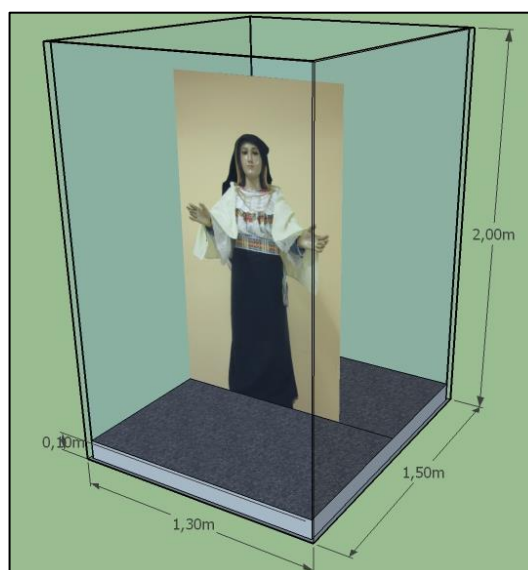

Elaborado por: Viviana Cuasquer

Serán colocados en maniqués con soporte de metal para que resistan el peso, permitiendo que sean exhibidos de manera tridimensional, estarán cubiertos con una tela de algodón para proteger a los bienes de posibles rasgaduras y evitar contacto directo con el metal.

Figura 18. Maniqués para obras tridimensionales

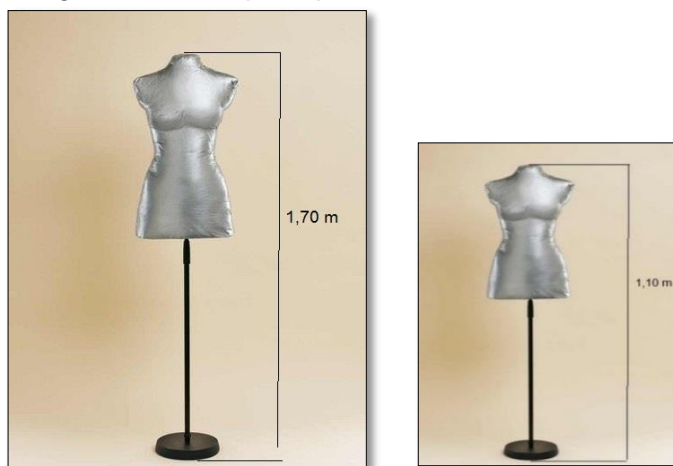

Elaborado por: Viviana Cuasquer

5.6.2.4. Fichas técnicas informativas para exposición

En la exposición de los bienes muebles culturales es necesario la utilización de fichas que permitan al visitante tener conocimiento de los bienes que se exponen, a continuación se presenta el diseño de la ficha que será utilizada en la presentación de los 35 bienes a exponerse.

<p>VESTIDO</p> <p>DONANTE: Anónimo</p> <p>PROCEDENCIA: Otavalo</p> <p>DESCRIPCIÓN: Traje representativo de la cultura indígena de Otavalo. Elaborado en Lienzo y paño.</p> <p>El traje del niño representa la vestimenta típica del hombre <u>otavaleño</u>.</p>		
--	---	--

Las fichas técnicas serán ubicadas a la derecha del bien mueble, la ficha será impresa en cartulina, se ubicará sobre una base de metal a una altura de 1,20m.

Figura 19. Base para Ficha Técnica de exposición de los bienes muebles culturales.

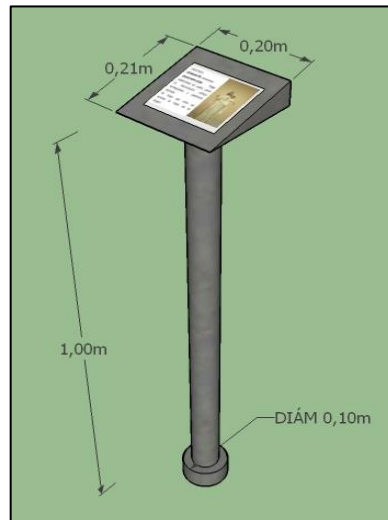

Elaborado por: Viviana Cuasquer

Para obras tridimensionales se suele usar colores oscuros para resaltar el objeto, en este caso se utilizará el color negro, el traje de la virgen se encontrará en el centro de la vitrina, el traje del niño a la derecha de la vitrina y la ficha informativa a la izquierda. El visitante tendrá un espacio aproximado de 1,30 m para visualizar el bien.

Figura 20. Vitrina para exposición con los bienes Culturales y ficha técnica de Información.



Elaborado por: Viviana Cuasquer

5.6.2.3. Distribución de los Bienes Muebles Culturales

Tomando en cuenta las normas técnicas para la exposición y conservación de los bienes muebles culturales y el espacio con el que se cuenta se realizara la distribución de 35 vestidos, bienes muebles culturales; la muestra fue considerada tomado en cuenta que:

- Los bienes muebles culturales aún se utilizan para vestir a la imagen de la virgen;
- Algunos bienes poseen mayor fragilidad que otros por los años que poseen.
- Representatividad ante los demás bienes.

Debido a que la colección completa no puede ser exhibida se colocara dos pantallas digitales interactivas EBEAM en el fondo del espacio que proyectaran las memorias fotográficas de cada bien con la información recolectada.

El espacio dispuesto para la exposición de los bienes muebles culturales se encuentra cerca de un pasillo y posee ventanas exteriores, tiene una temperatura de 14,5°C con una HR de 67%, dicho porcentaje de humedad supera el nivel óptimo para la conservación de los bienes muebles de la Virgen de la Purificación de Huaca, ante esta situación se colocara un desumificador modelo RDD-158L/D-1050 apto para un espacio de 200m² que permitirán reducir la HR existente en el aire, climatizando el espacio a las necesidades de la colección.

El espacio está iluminado con lámparas fluorescentes, la luz natural presente en el área es mínima debido a que existen dos ventanas de 0,15cm de altura presentes en el lado izquierdo de 2,70m y 3,35m de largo. La luz que reciben los bienes muebles es artificial, iluminado con 14 lámparas Philips de 2,70m con una potencia de 75 watts cada una, que se encienden en el momento de realizar el aseo del espacio.

Aunque no se cuenta con un plan de contingencia, existen varias medidas de seguridad, detectores de humo, sistema de alarma con detector de movimiento, extintores, carteles de advertencia de salida y no fumar. Estos deberán ser revisados periódicamente para verificar su funcionamiento, se instalará un sistema de video vigilancia que permita resguardar los bienes de manera constante.

Figura 22. Modelo 3D, del espacio de exposición de los bienes muebles culturales de la Virgen.

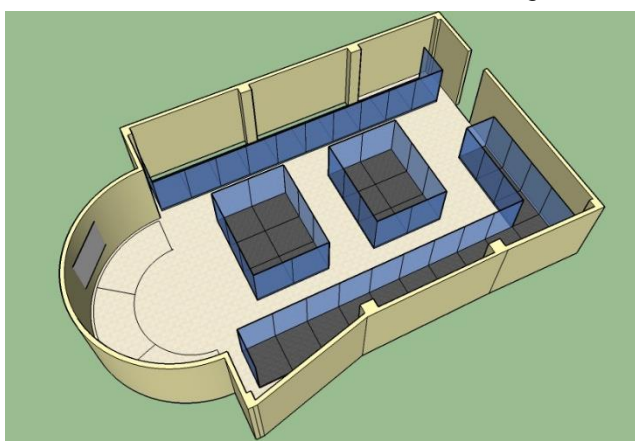

5.6.3 Área de almacenaje

El área de almacenaje es un espacio que permite que los bienes muebles culturales se guarden de manera adecuada, permitiendo al personal encargado controlar los factores que inciden en la conservación de los mismos.

Figura 23. Espacio dispuesto para el almacenaje de los bienes muebles culturales de la virgen.

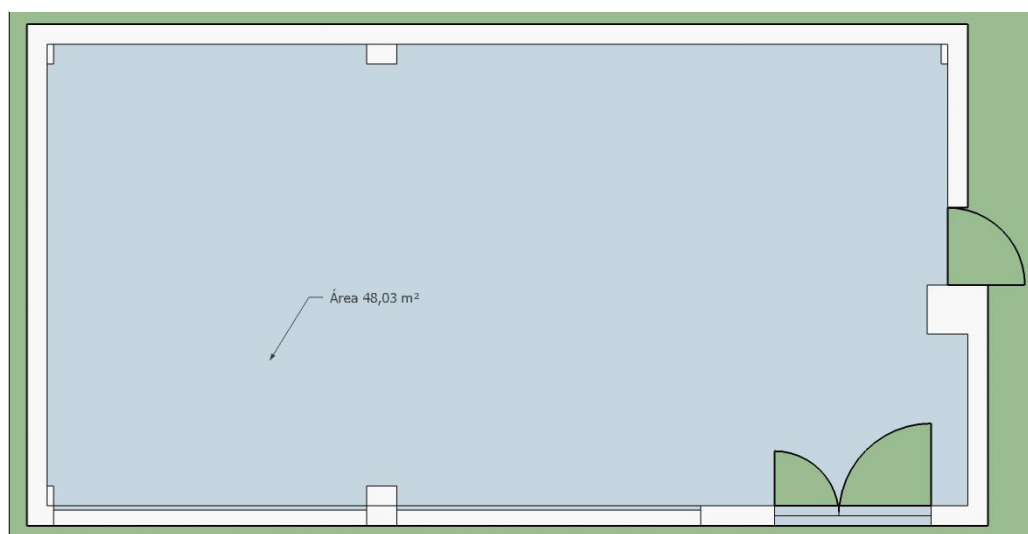

Elaborado por: Viviana Cuasquer

5.6.3.1 Espacio dispuesto para almacenaje de los bienes muebles culturales

El área de almacenaje estará climatizada a las necesidades de la colección, el espacio dispuesto tiene un área de 48,03 m², con amplias ventanas que se cubrirán mediante la utilización de persianas.

Se realizara la distribución de 173 bienes muebles culturales; de los cuales 55 trajes se encuentran incompletos, estos necesitan menos espacio para ser almacenados y cada uno tendrá un espacio disponible de 0,12m de ancho.

5.6.3.2. Estantería para el almacenaje de los bienes muebles culturales.

30 trajes son del niño y tomando en cuenta que el traje que tiene mayor altura es de 0,48m se diseña un anaquel de metal que permita almacenar los 30 trajes de manera vertical mediante la utilización de ganchos.

Figura 24. Muebles para almacenaje de los trajes del niño.

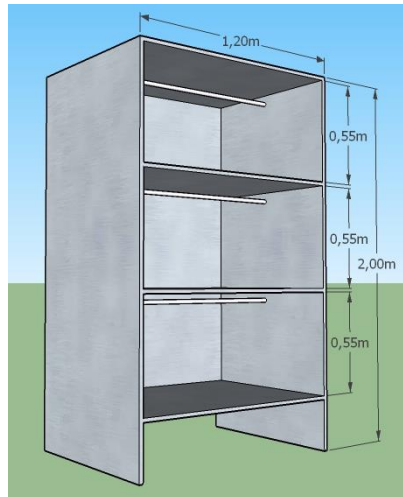

Elaborado por: Viviana Cuasquer

Los 25 trajes de la virgen que se encuentran incompletos serán dispuestos en un anaquel de dos por tres metros con un espacio de 0,12m de ancho para cada uno.

Figura 25. Sheel del Bastidor.

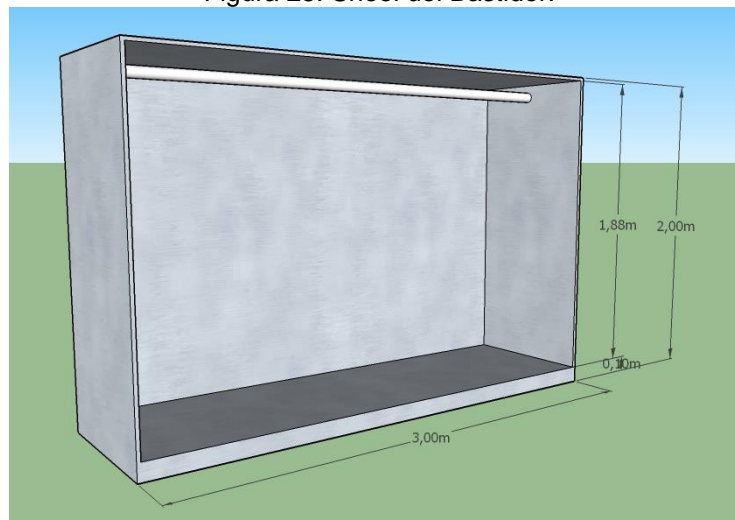

Elaborado por: Viviana Cuasquer

5.6.3.3. Distribución del espacio físico para el almacenaje de los bienes muebles culturales.

Figura 26. Distribución del espacio dos para el almacenaje de los bienes muebles culturales.

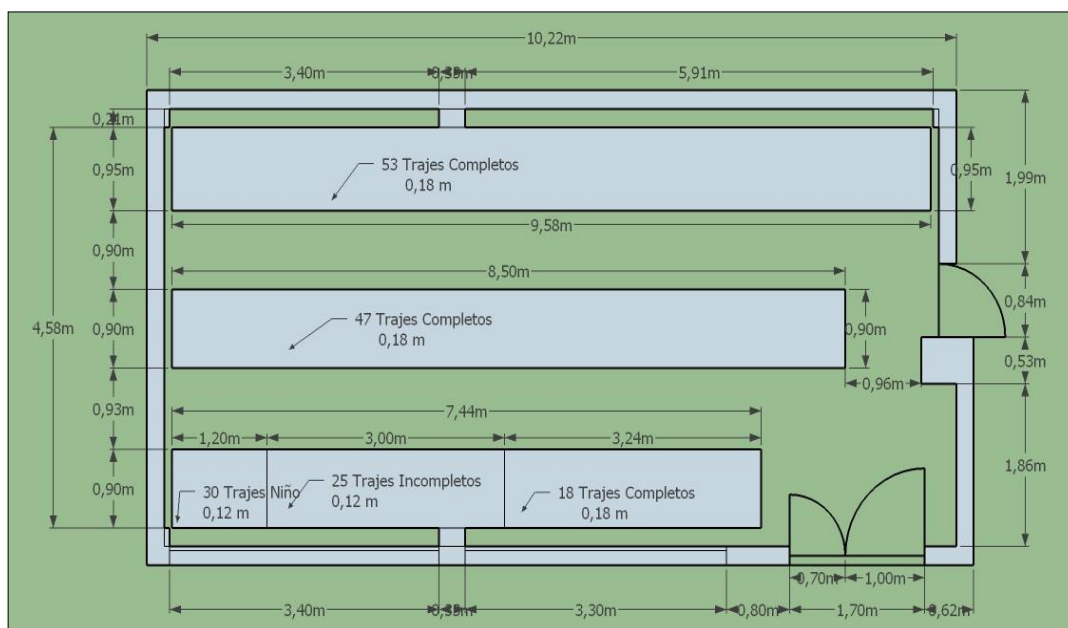

Elaborado por: Viviana Cuasquer

5.6.3.4. Control de los factores que influyen el deterioro de bienes muebles culturales.

Humedad relativa y temperatura.

El espacio tiene una HR de 78%; para el presente caso se colocara bolsas con gel de sílice para reducir el porcentaje de humedad presente en el aire, además este evita la aparición de polilla.

Es necesario tener un control periódico de la HR, por esta razón se realizara la verificación de la misma una vez a la semana mediante la utilización de un termo-higrómetro digital que permite la obtención de los datos de HR y temperatura de manera precisa.

Contaminación ambiental

Es importante que el espacio se encuentre limpio para evitar daños en los bienes para ello se deberá tener en cuenta las siguientes medidas:

- La limpieza se realizara una vez a la semana para evitar el exceso de iluminación en los bienes y mantener el espacio limpio
- La limpieza del espacio se realizara sin la utilización de agua puesto que aumenta la HR presente en el ambiente; se debe evitar levantar polvo pues este se adhiere a los bienes y con el paso del tiempo daña las fibras.
- El personal que realice la limpieza del espacio y de los bienes deberá utilizar guantes y evitar el uso de anillos, cadenas, hebillas o cualquier objeto que pudiese dañar los bienes de manera involuntaria.
- Se realizara una revisión periódica de los bienes para la verificación de la existencia de insectos como polillas, arañas u otros que dañan y contaminan las fibras textiles.
- El personal encargado no utilizara lociones, perfumes, cremas o cualquier químico que pueda afectar a los bienes.

El espacio dispuesto para el área de almacenaje no cuenta con medidas de seguridad, por lo tanto es necesario colocar un sistema de alarma, sistema de video vigilancia, extintores de humo, detectores de humo, detector de movimiento, letreros de salida y no fumar en sitios estratégicos.

5.6.3.5. Almacenaje

Cada bien deberá ir cubierto con una bolsa de algodón que posea abertura y sea fácil de lavar, tendrá una fotografía y el código asignado al bien para un fácil reconocimiento. Se almacenaran de manera vertical con la utilización de ganchos forrados en papel seda.

Figura 27. Forro para almacenaje de los bienes muebles culturales.

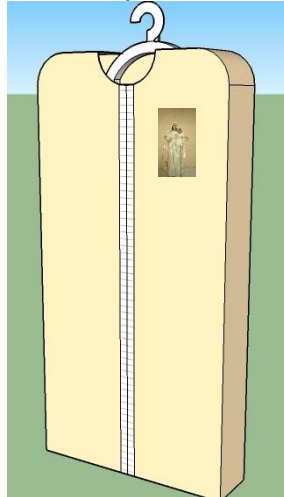

Elaborado por: Viviana Cuasquer

El manejo de los bienes muebles culturales está a cargo de la Vicaría Foránea de Huaca; en la realización de la investigación se determinó que las personas que se encuentran encargadas realizan el manejo de forma empírica, es por esta razón que a continuación se presenta un manual de manejo de los bienes muebles culturales de naturaleza textil, para que el personal encargado brinde un manejo adecuado.

5.6.4 Manejo de los Bienes Muebles Culturales de la Virgen de la Purificación de Huaca.

5.6.4.1. *Presentación*

El presente manual está dirigido a quienes se encargan del cuidado, manejo, manipulación de los vestidos de la virgen de la Purificación de Huaca, bienes muebles culturales de naturaleza textil. Personas interesadas en la preservación de bienes muebles culturales e información relacionada puede hacer uso del presente.

El objetivo del presente manual es facilitar las normas, reglamentos básicos del manejo de bienes muebles culturales a personas que de una u otra forma se han encargado del manejo, manipulación de los bienes muebles

culturales de la Virgen de la Purificación de Huaca de manera empírica para que brinden un manejo que asegure la conservación de los mismos, que permita fortalecer la identidad de los pobladores de la parroquia Huaca.

El brindar el manejo adecuado a los bienes muebles culturales permitirá no solo la conservación de los mismos sino que además permitirá que se encuentren en condiciones aptas para ser exhibidos y que el turismo religioso característico de la parroquia de Huaca de un paso hacia el desarrollo de más actividades que permitan fortalecer el turismo en general de la parroquia de Huaca del cantón San Pedro de Huaca.

5.6.4.2 Introducción

En la conservación de los bienes muebles culturales influyen cuatro factores, biológico, intrínseco, desastres naturales, humano, de los cuales se presenta las medidas de prevención que se deberá tomar en cuenta para poder reducir o evitar los daños que los factores de deterioro ocasionan mediante un control de los mismos.

Se presenta un tema sobre el almacenaje que a pesar de que está totalmente relacionado con lo antes mencionado es necesario cumplir ciertas características para que permitan a los bienes se encuentren almacenadas en mejores condiciones.

La documentación de los bienes muebles culturales es necesaria en el manejo de los mismos de esta forma se tendrá conocimiento del número exacto de bienes que se posee, evitando pérdidas y pudiendo recolectar información relevante de los objetos.

5.6.4.3. Factores de Deterioro

Es necesaria la identificación del material constitutivo de los bienes muebles culturales pues depende de ello las condiciones ambientales a las que se debe exponer un bien.

En este caso se presenta recomendaciones para la conservación de bienes muebles culturales de naturaleza textil.

Son cuatro los factores que influyen en el deterioro de los bienes muebles culturales que deben ser controlados.

- Factor biológico
- Desastres naturales
- Factor intrínseco
- Factor humano

5.6.4.3.1. Factor biológico

Humedad relativa (HR):

Los niveles óptimos de humedad relativa para la conservación de bienes muebles culturales de naturaleza textil es de 45% a 60% y una temperatura de 18°C a 22°C. Para la obtención de la humedad relativa y temperatura se puede utilizar un termo-higrómetro digital que son de fácil uso y brinda valores de manera exacta.

Si la humedad es excesiva o muy baja se puede utilizar un desumificador que es un aparato que permite regular la humedad relativa y los niveles de temperatura, otra forma de controlar la humedad es colocando gel de sílice en el espacio en el que los bienes muebles se encuentran, pues absorbe la humedad.

Es importante tener control sobre la Humedad Relativa para ello se deberá realizar la revisión de manera periódica, puede ser semanal.

Se debe cuidar de que las puertas y ventanas se encuentren totalmente cerradas pues debe cuidarse de que el aire que ingrese al área este acondicionado.

Pisos subterráneos o áticos no son recomendables para el almacenaje de bienes muebles culturales ya que la humedad y la temperatura pueden llegar a valores excesivos pero de ser necesaria esta ubicación se tomara medidas que regulen las condiciones ambientales.

Iluminación.- Es importante evitar que la luz natural entre de forma directa en los bienes, es preferible el uso de iluminación artificial para ello se tomara las siguientes recomendaciones:

Si existen ventanas deberán cubrirse mediante la utilización de persianas, cortinas, pintura, vidrios polarizados que evite el ingreso de luz natural de manera directa.

La utilización de lámparas de luz fluorescente es la más recomendable pues se asemeja a la luz natural, puede utilizarse conmutadores de tiempo que se apagan o encienden automáticamente cuando hay o no personas en el lugar.

Siempre que los bienes no se expongan se debe cuidar que la luz se encuentre apagada.

Los bienes muebles culturales de naturaleza textil son altamente sensibles a la luz es por ello que se recomienda la rotación de los mismos en un periodo de tres meses para evitar una constante exposición a la luz.

De ser posible los bienes que no se encuentran en exposición se deben encontrar con iluminación nula, la luz solo se encenderá para la realización de la limpieza.

Contaminación ambiental

La limpieza del espacio en el que se encuentran los bienes es un factor determinante en la conservación de los mismos, el lugar debe encontrarse siempre limpio.

La limpieza del espacio debe realizarse de manera periódica se recomienda que se realice una vez por semana.

Se evitara el uso de traperos húmedos o mojados para evitar la humedad en el espacio; se puede utilizar una escoba que se encuentre seca; la limpieza de las estanterías se realizara mediante la utilización plumero o brocha seca.

La limpieza en los bienes muebles culturales deberá realizarse mediante la utilización de pinceles suaves, mallas, aspiradoras suaves.

Se debe revisar el bien por todos lados, pliegues, revés, derecho, para asegurar que no exista la presencia de insectos, polvo, microorganismos que puedan afectar la estructura física del bien; se puede colocar papel blanco debajo del bien para revisar si existe la presencia de excrementos dejados por insectos como la polilla.

El personal encargado deberá utilizar guantes que pueden ser de algodón o látex para evitar que la grasa de las manos se quede en los bienes y atraiga el polvo o la humedad.

Se debe cuidar que puertas o ventanas se encuentren cerradas para evitar que el polvo, humo, hollín u otros contaminantes ingresen al área.

Es importante tener el control de la humedad relativa y temperatura para evitar la presencia de microorganismos.

Microorganismos y Macro-organismos

La presencia de microorganismo o macro-organismo se debe a la falta de limpieza o control de la humedad relativa y temperatura, también puede deberse a que el espacio en que se guardan los bienes se encuentre cerca de espacios que atraen animales mayores o insectos, para evitar la presencia de estos puede tomar en cuenta las siguientes recomendaciones.

Se debe realizar el control de la humedad relativa y temperatura para evitar la proliferación de microorganismos.

El espacio debe encontrarse limpio para evitar que insectos o roedores sean atraídos.

Aunque las arañas no producen daño alguno en los bienes su presencia quiere decir que el área no se encuentra limpia.

Áreas de alimentación, depósitos de basura deben encontrarse alejadas del espacio en el que se guardan los bienes, ya que estos espacios atraen a roedores, insectos y otros.

Para evitar la presencia de polillas se puede colocar naftalina de forma técnica en el espacio, si existe animales mayores se puede utilizar trampas en lugares estratégicos, no es recomendable utilizar veneno puesto que los animales muertos atraen insectos.

El personal encargado en la limpieza del espacio deberá utilizar guantes y mascarilla para evitar el contagio de enfermedades debido a los excrementos dejadas por roedores o palomas.

5.6.4.3.2. Desastres Naturales

Los desastres naturales no se pueden prever pero se puede tomar medidas para minimizar los daños, es importante que las instituciones que poseen a su cargo bienes muebles culturales posean un plan de contingencia.

Los bienes muebles culturales deben encontrarse en espacios no mayor a 30m de distancia de una puerta externa.

Deben existir letreros de salida

El personal debe estar capacitado para evacuar el lugar de ser posible.

5.6.4.3.3. Factor Intrínseco

Este factor no puede ser evitado, por ello es necesario e importante conocer la técnica y los elementos utilizados en la elaboración de un bien.

Realizar la revisión de los bienes para detectar si se está produciendo algún desgaste que dañe el bien para poder minimizar los daños que se pueden generar, aislar el elemento que produce el daño, cubrirlo con papel seda.

5.6.4.3.4. Factor Humano

Este factor posiblemente es el que mayor daño produce a las colecciones de bienes muebles culturales a continuación se presenta normas generales para brindar mayor seguridad a los bienes muebles culturales:

Es importante que el personal encargado tenga conocimiento sobre el valor que los bienes muebles culturales poseen, para que se brinde un manejo responsable evitando caer en la negligencia.

Es necesario asegurar los bienes muebles culturales del robo, vandalismo mediante la utilización de cámaras de video vigilancia, sistemas de alarmas, detector de movimiento.

Se debe prohibir el uso de encendedores, cigarrillos, velas u otros medios que puedan causar un incendio, el espacio deberá contar con detectores de humo, extinguidores, letreros de no fumar y salida.

Se debe revisar los sistemas eléctricos para asegurar su correcto funcionamiento y evitar posibles cortos circuitos; sistemas de video vigilancia, alarmas, extinguidores, también deben ser revisados.

El espacio que alberga bienes muebles culturales debe estar alejado de espacios de cocina

Cuando se realice algún tipo de manipulación de deberá utilizar guantes ya sea de látex o algodón y mascarillas para evitar daño en los bienes y que el personal sufra algún tipo de patología.

El personal a cargo evitara el uso de cierres, botones, broches, accesorios o elementos que causen rasgaduras y otros daños de manera involuntaria.

Los textiles no deben ser probados bajo ninguna circunstancia.

Es importante que exista el servicio de guardianía para poseer mayor seguridad en el cuidado de los bienes.

5.6.4.4. Almacenaje.

Se refiere al espacio en el que los bienes muebles culturales se guardan por un periodo de tiempo. Dicho espacio debe contar con las condiciones ambientales necesarias de humedad relativa, iluminación, temperatura, amplitud, entre otros.

El espacio de almacenaje debe ser amplio y permitir la localización fácil de un bien cultural de manera visual

Tipo.- Existen tres formas de almacenar los bienes muebles culturales: vertical, horizontal, enrollado.

Vertical.- este tipo de almacenaje se utiliza para reducir espacio, utilizado generalmente para almacenar indumentaria, se lo realiza mediante la utilización de ganchos que no deben ser de alambre puesto que estos pueden rasgar o romper los bienes de manera involuntaria, los ganchos deberán estar forrados en papel seda o tela de algodón acolchados, si el bien mueble cultural es demasiado pesado se deberán añadir tirantes internos a la cintura para que soporte el peso y no sufra rasgaduras, serán colgados en armarios con barras preferentemente metálicos ya que los de madera genera partículas que caen en las piezas y dañan las fibras.

Horizontal.- este suele ser utilizado para bienes de tamaños pequeños o medianos, permite que el peso se distribuya de manera equilibrada; los bienes no deben ser colocados unos sobre otros, pues puede generar pliegues que posteriormente pueden romper el bien mueble.

Enrollado.- este tipo de almacenaje se utiliza para bienes que son planos, por ejemplo una alfombra, mediante la utilización de cilindros, necesitan poco espacio para almacenar.

Para evitar que el polvo ingrese deberá estar cubierto mediante el uso de bolsas de algodón, no se debe utilizar bolsas de polietileno puesto que se crean microclimas produciendo que la humedad relativa sea alta y genere ambientes propicios para la proliferación de microorganismos.

Se debe realizar la limpieza mediante la utilización de guantes preferentemente de algodón de esta forma se evita que la grasa de las manos se quede en el bien, pues esta atrae el polvo

La persona que realice la limpieza no debe usar anillos, cadenas, cierres o cualquier elemento que dañe a los bienes de manera involuntaria.

Se colocara naftalina para evitar la presencia de polillas.

El personal encargado deberá tener conocimiento del manejo que se brindara a la colección para asegurar su conservación.

Contenedores.-

Son los muebles, estanterías, guardarropas en que se almacena los bienes muebles culturales, pueden ser de madera o metal; las vitrinas son contenedores que permite proteger los bienes muebles de los factores ambientales y que estos se vean de manera estética, son utilizados en exposiciones.

Suele ocurrir que a pesar de que las estanterías se encuentren cerradas existe la presencia de polvo; es recomendable el uso de bolsas que protejan a los bienes, que permita la circulación de aire y sean fáciles de lavar no se debe utilizar bolsas herméticas pues estas crean microclimas que favorecen la proliferación de microorganismos.

Para una fácil localización es necesario que fuera de cada pieza se encuentre una fotografía del bien mueble cultural.

5.6.4.5. Documentación

Para la conservación de bienes muebles culturales es necesaria la documentación de los mismos, mediante la utilización de una ficha en la que se especifica, dimensiones, materiales, técnica de elaboración, ubicación, características.

Catalogación.- se refiere a datos únicos del bien, que los caracteriza de los demás.

Inventario.- es una lista de cada uno de los bienes, para conocer el número exacto de los mismos.

Registro.- datos que permiten la identificación de las piezas, legal, denominación, ubicación, número.

Se brindara al bien un código único que permita su identificación, este llevara:

- Iniciales del cantón al que pertenece
- Iniciales de la parroquia a la que pertenece
- Iniciales de la institución o persona coleccionista
- Numero ordinal de seis dígitos

Para el presente caso al encontrarse en el cantón San Pedro de Huaca, parroquia Huaca, Santuario de la Virgen de la Purificación; y el número de inventario llevara el siguiente código.

CSPH-H-SVP-001

Datos de localización, cantón, parroquia, ciudad, dirección, teléfono

Estado del bien, en el que se considera el deterioro; 30% en buen estado; 40% a 70 %, estado regular; 75% o más, mal estado.

Observación

Datos que no se consideren en la ficha pero que son relevantes para el bien

Fotografías: se deberá realizar mínimo dos fotografías con una resolución de 5 megapíxeles, la fotografía no tendrá fechas o textos pero se debe incluir en la ficha un espacio para registrar la fecha en que se hizo la toma.

Referencia

Comité Nacional de Conservación Textil. (2002). *Manual de conservación preventiva de textiles*. Chile: Andros Ltda. Recuperado el 18 de Abril de 2015

Coordinación Nacional de Museos Y Exposiciones. (15 de 11 de 2013). *Manual de procedimientos para el manejo de colecciones y control del inventario de bienes culturales muebles*. Recuperado el 13 de Abril de 2015, de <http://www.normateca.inah.gob.mx/documents/MANUAL-DE-PROCEDIMIENTOS-PARA-EL-MANEJO-DE-COLECCIONES-Y-CONTROL-DEL-INVENTARIO-DE-BIENES-CULTURALES-MUEBLES.pdf>

Garrido, L. (Noviembre de 2009). *Registro, Inventario y Catalogación de los Mausoleos del Cementerio de San Diego*. Recuperado el 22 de Junio de 2015, de <http://repositorio.ute.edu.ec/handle/123456789/4537?mode=full>

Grijalva, V. (2010). *Desarrollo de un manual de procesos de conservación y manejo de textiles religiosos patrimoniales*. Quito.

ICOM. (2007). *Cómo administrar un museo*. París.

INPC. (2011). *Instructivo para fichas de registro e inventario de bienes muebles*.
Quito: Ediecuatorial. Obtenido de
<http://issuu.com/riesgosinpc/docs/www.inpc.gov.ec>

López, M. (2013). *Conservación preventiva en colecciones textiles*. Asturias: ARA .

Nagel, L. (2009). *Manual de registro y documentación de bienes culturales*.
Recuperado el 14 de 04 de 2015, de
http://www.aatespanol.cl/taa/publico/ftp/archivo/MANUAL_WEB.pdf

5.7 PRESUPUESTO

Considerando que los espacios para la conservación de bienes culturales no poseen fin de lucro se plantea un presupuesto aproximado para adecuar un espacio que permita la conservación de los bienes muebles culturales de la Virgen de la Purificación y su exhibición que estimule el desarrollo del turismo religioso.

Área de exposición			
Cant	Detalle	Precio	Total
1	Deshumificador	2061,84	2061,84
2	Pantallas	400	800
2	Sistema de video vigilancia	697	1394
35	Vitrinas	120	4200
35	Maniqués de metal	120	4200
35	Maniqués pequeños de metal	80	2800
35	Base metálica para ficha técnica	40	1400
2	Computador	700	1400
1	Termo higrómetro	284	284
2	Proyector	600	1200
1	Luxómetro	60	60
TOTAL			19799,84

Área de almacenaje			
Cant	Almacenaje	Precio	Total
150	Bolsas de algodón grande	5	750
30	Bolsas de algodón pequeña	2	60
173	Perchas o ganchos de metal	3	519
6	Lámparas Philips	12	72
2	Persianas de aluminio	38	76
1	Puerta cerrado automático	140	140
8	Gel de sílice en kg	5	40
1	Anaqueles de metal para trajes pequeños	150	150
12	Anaqueles de metal para trajes grandes	175	2100
1	Sistema de alarma contra robo	78	78
1	Sistema de alarma contra incendios	25	25
1	Letreros de salida led auto recargable	16	16
6	Extintores	18	108
4	Detectores de humo	17	68
TOTAL			4202

Almacenaje + Exposición= 24001,84

VI. BIBLIOGRAFÍA.

Agenda sectorial Ministerio Coordinador de Patrimonio . (2010).

Ariel, A. (2002). *Memoria textil e industrial del recuerdo de los Andes*. Quito: Abya-Yala.

Asamblea Nacional,. (2008). *Constitución del Ecuador*. Montecristi: s.r.

Báez, J., & Tudel, P. d. (2009). *Investigación cualitativa*. España: ESIC. Recuperado el 02 de 04 de 2015, de <https://books.google.com.ec/books?id=Xmv-PJ9Ktzc&printsec=frontcover&dq=investigacion+cualitativa&hl=es&sa=X&ei=SGldVeKYLleNNtD0gqgM&ved=0CCAQ6AEwAQ#v=onepage&q=investigacion%20cualitativa&f=false>

Barbero, A. (2011). *La gestión del patrimonio histórico como instrumento para un desarrollo sostenible*. España: Salamanca. Recuperado el 19 de Enero de 2015, de <https://books.google.com.ec/books?id=bXKtr77LDy8C&printsec=frontcover&hl=es#v=onepage&q&f=false>

Bigné, E., Font, X., & Andreu, L. (2000). *Marketing de destinos turísticos: análisis y estrategias de desarrollo*. Madrid: ESIC. Recuperado el 02 de 04 de 2015, de <https://books.google.com.ec/books?id=0zQyIYo7i2oC&pg=PA275&dq=investigacion+cualitativa+en+turismo&hl=es&sa=X&ei=bGldVZ7aMomiNqDNgeAE&ved=0CCoQ6AEwAQ#v=onepage&q=investigacion%20cualitativa%20en%20turismo&f=false>

Bossio, S. (09 de Julio de 2009). Recuperado el 13 de Abril de 2015, de http://conceptourbanogb.com/articulos/inventario_catalogacion_y_registro.pdf

Bossio, S. (09 de Julio de 2009). *Inventario, catalogación y registro de bienes patrimoniales*. Recuperado el 22 de Junio de 2015, de https://www.google.com.ec/url?sa=t&rct=j&q=&esrc=s&source=web&cd=2&cad=rja&uact=8&ved=0CCMQFjAB&url=http%3A%2F%2Fconceptourbanogb.com%2Farticulos%2Finventario_catalogacion_y_registro.pdf&ei=OsulVazEEJL7gwTwn7qwDg&usg=AFQjCNGqfeObA1Ln3-I00JktCbVolzyvLA&sig

Bustos, J. (2008). *Manipulación y embalaje técnicos de bienes culturales*.

Castellanos, E. (2010). *Turismo Y Recreación*. México: Trillas.

Castro, R. Q. (2010). *Elementos de turismo teoría, clasificación y actividad* (Segunda ed.). Costa Rica: EUNED. Recuperado el 15 de Enero de 2015, de https://books.google.es/books?id=RdrDv_52LmYC&pg=PA95&dq=tipos+de+turismo&hl=es&sa=X&ei=6A64VJOkMpflsATfz4LwAQ&ved=0CDwQ6AEwBQ#v=onepage&q=tipos%20de%20turismo&f=false

Charvet, E. (30 de Septiembre de 2010). *Políticas y sistemas de museos del Ecuador*. Recuperado el 04 de Febrero de 2016, de <http://www.museos.gob.ec/siem/images/SIEIPARTE.pdf>

Comité Nacional de Conservación Textil. (2002). *Manual de conservación preventiva de textiles*. Chile: Andros Ltda. Recuperado el 18 de Abril de 2015

Coordinación Nacional de Museos y Exposiciones. (15 de 11 de 2013). *Manual de procedimientos para el manejo de colecciones y control del inventario de bienes culturales muebles*. Recuperado el 13 de Abril de 2015, de <http://www.normateca.inah.gob.mx/documents/MANUAL-DE-PROCEDIMIENTOS-PARA-EL-MANEJO-DE-COLECCIONES-Y-CONTROL-DEL-INVENTARIO-DE-BIENES-CULTURALES-MUEBLES.pdf>

Coordinación Nacional de Museos Y Exposiciones. (15 de 11 de 2013). *Manual de procedimientos para el manejo de colecciones y control del inventario de bienes culturales muebles*. Recuperado el 13 de Abril de 2015, de <http://www.normateca.inah.gob.mx/documents/MANUAL-DE-PROCEDIMIENTOS-PARA-EL-MANEJO-DE-COLECCIONES-Y-CONTROL-DEL-INVENTARIO-DE-BIENES-CULTURALES-MUEBLES.pdf>

Crespi, M., & Planells, M. (2011). *Recursos Turísticos*. Madrid: Síntesis.

Curiel, E. (2013). *Turismo cultural y gestión de museos*. Madrid: DYKINSON. Obtenido de <http://www.digitaliapublishing.com/visorswf/28604>

Del Socorro, M., Arbey, C., & Villarreal, J. (2011). *Inventario del Patrimonio Cultural de Turismo*. San Juan de Pasto: Primera Edición.

Dever, P., & Carrizosa, A. (s.f). *Manual básico de montaje museográfico*.

Donoso, G. L. (1982). *Patrimonio Natural y cultural ecuatoriano, Leyes e instrumentos internacionales para su defensa*. Quito: Offset.

DRAE. (2012). *lema.rae.es*. Recuperado el 02 de Febrero de 2015, de Diccionario de la lengua española: <http://lema.rae.es/drae/?val=>

El Norte. (06 de 01 de 2014). Recuperado el 10 de 01 de 2015, de El Norte.ec: <http://www.elnorte.ec/carchi/cantones/44855-lista-celebraci%C3%B3n-de-%E2%80%9CIn-purita%E2%80%9D.html>

Elías, L. (2009). *Otras formas de Turismo*. Mexico: Trillas.

Gaibor, M. (2014). *Análisis situacional del potencial turístico del cantón Montalvo para desarrollar una propuesta de turismo religioso local que mejore la calidad de vida de sus pobladores*. Guayaquil: s.f. Recuperado el 09 de 01 de 2015, de <http://repositorio.ucsg.edu.ec/bitstream/123456789/1120/1/T-UCSG-PRE-ESP-AETH-89.pdf>

Gallardo, V. (2012). *Reingeniería de procesos para la protección del patrimonio cultural del departamento de cultura del ilustre municipio de Latacunga que fortalezcan las políticas de protección de los recursos culturales de la ciudad*. Latacunga. Recuperado el 19 de 09 de 2014, de <http://repositorio.utc.edu.ec/bitstream/27000/1643/1/T-UTC-1517.pdf>

García, T. (2011). *Guía de identificación de bienes culturales patrimoniales*. Quito: Ediecuatorial. Recuperado el 20 de 01 de 2015, de http://downloads.arqueo-ecuatoriana.ec/ayhpwxgv/noticias/publicaciones/Guia_Bienes_Culturales_INPC.pdf

Garrido, L. (Noviembre de 2009). *Registro, Inventario y Catalogación de los Mausoleos del Cementerio de San Diego*. Recuperado el 22 de Junio de 2015, de <http://repositorio.ute.edu.ec/handle/123456789/4537?mode=full>

- Gibbs, G. (2012). *El análisis de datos cualitativos en investigación cualitativa*. España: Ediciones Morata, S. L. Obtenido de <http://site.ebrary.com/lib/upececcsp/docDetail.action?docID=10832307&p00=investigacion+cualitativa>
- Gibson, R. (2011). Cantón Huaca principales atractivos turísticos. *Carchi Maravilloso*, 48.
- Grijalva, V. (2010). *Desarrollo de un manual de procesos de conservación y manejo de textiles religiosos patrimoniales*. Quito.
- Guebuza, E. (08 de Julio de 2011). *www2.unwto.org*. Recuperado el 19 de Enero de 2015, de Organización Mundial de Turismo: <http://www2.unwto.org/es/press-release/2011-07-12/el-turismo-es-un-instrumento-para-reducir-la-pobreza-afirma-el-presidente-0>
- Gutierrez, N. (2011). *El patrimonio religioso como factor de desarrollo*. Tunja. Recuperado el 05 de 02 de 2015, de <http://repository.unad.edu.co/bitstream/10596/1126/1/2011-09P-03.pdf>
- Hernandez, R., Fernandez, C., & Baptista, P. (2004). *Metología de la Investigación*. Chile: Tercera edición.
- Herráez, J., & Lorite, R. (Septiembre de 1999). Recuperado el 03 de Febrero de 2015, de <http://ge-iic.com/files/grupoconservacionpre/CONSERVACIONPREVENTIVA.pdf>
- I Foro patrimonio joven Paraguay. (Noviembre de 2014). *www.unesco.org*. Recuperado el 23 de Enero de 2015, de www.unesco.org/new/.../pdf/CLT-ProyForoPatrimonioJoven-PY.docx

ICOM. (2007). *Cómo administrar un museo*. París. Obtenido de <http://unesdoc.unesco.org/images/0014/001478/147854s.pdf>

ICOM. (2007). *Cómo administrar un museo*. París.

ICOM. (2007 de Diciembre de 2007). Estatutos del ICOM. 22^a. Viena, Austria.

ICOM. (2010). *Conceptos claves de museología*. Obtenido de http://icom.museum/fileadmin/user_upload/pdf/Key_Concepts_of_Museology/Museologie_Espagnol_BD.pdf

Idrovo, D., Jara, D., & Torres, G. (2012). *Formulación de un Plan de Conservación Preventiva para los Bienes Edificados aplicado al Seminario San Luis y Calle Santa Ana*. Cuenca. Obtenido de *Formulación de un Plan de Conservación Preventiva para los Bienes Edificados aplicado al Seminario San Luis y Calle Santa Ana*.

INEC. (2010). *Ecuador en cifras*. Recuperado el 16 de 08 de 2011, de http://www.inec.gob.ec/cpv/?TB_iframe=true&height=450&width=800'%20rel=slbox

INPC. (s.f.). Recuperado el 19 de Diciembre de 2014, de <http://www.inpc.gob.ec/direcciones-regionales/quito-r1-y-r2>

INPC. (2009). *Guía de Identificación de los bienes culturales Patrimoniales*. Quito: Ediecuatorial. Recuperado el 20 de 01 de 2015, de http://downloads.arqueo-ecuatoriana.ec/ayhpwxgv/noticias/publicaciones/Guia_Bienes_Culturales_INPC.pdf

- INPC. (2011). *Guía de Bienes culturales del Ecuador Carchi*. Quito: Ecuatorial. Recuperado el 21 de 01 de 2015, de <http://www.inpc.gob.ec/component/content/article/73>
- INPC. (2011). *Guía de identificación de bienes culturales patrimoniales*. Quito: Ediecuatorial.
- INPC. (2011). *Guía de medidas preventivas para el manejo de bienes culturales*. Quito: Ediecuatorial. Recuperado el 21 de 01 de 2015, de <http://www.inpc.gob.ec/component/content/article/254>
- INPC. (2011). *Guía de medidas preventivas para la seguridad y la protección de los bienes culturales patrimoniales*. Quito: Ediecuatorial. Obtenido de <http://downloads.arqueo-ecuatoriana.ec/ayhpwxgv/noticias/publicaciones/INPC-2-GuiaMedidasPreventivasSeguridadProteccionBienesCulturales.pdf>
- INPC. (2011). *Instructivo para fichas de registro e inventario de bienes muebles*. Quito: Ediecuatorial. Obtenido de <http://issuu.com/riesgosinpc/docs/www.inpc.gov.ec>
- INPC. (2012). *abacoweb.inpc.gob.ec*. Recuperado el 04 de 02 de 2015, de <http://abacoweb.inpc.gob.ec:10080/inpc/lmtInmaterialPublic.seam?ficha=0&codigo=54913&reporte=imtge01pub&fondo=inmateriales&actionMethod=lmtInmaterialPublic.xhtml%3Areportes.render&cid=127673>
- INPC. (15 de 12 de 2014). Recuperado el 19 de Diciembre de 2014, de <http://www.inpc.gob.ec/direcciones-regionales/quito-r1-y-r2>
- Lara, G., & José, D. (2010). *El industrialismo de la naturaleza (naturaleza artificializada). turismo industrializado. Nómadas. Revista Crítica de Ciencias Sociales y Jurídicas*. España: Servicio de Publicaciones,

Universidad Complutense de Madrid. Recuperado el 26 de Enero de 2015, de <http://site.ebrary.com/lib/upececs/reader.action?docID=10418494>

Lickorish, L., & Jenkins, C. (2010). *Una introducción al Turismo*. España: SINTESIS.

López, M. (2013). *Conservación preventiva en colecciones textiles*. Asturias: ARA .

López, M. (2013). *Conservación Preventiva en colecciones textiles*. Asturias: ARA. Recuperado el 18 de Abril de 2015

Marín, F. J. (27 de Julio de 2009). *Mucifut*. Obtenido de <http://www.mucifut.com/>

Martinez, C., & Ojeda, M. (2010). *Antropología: La cultura*. USA: Firms Press. Recuperado el 14 de 12 de 2014, de <http://site.ebrary.com/lib/upececs/detail.action?docID=10360753>

MCPEC. (2011). *Agenda para la Transformación Productiva Territorial 2011-2013 Carchi*. Carchi: Código de la Producción.

Mellado, F. (05 de marzo de 2009). La virgen se viste de hebrea. *Córdoba*. Obtenido de http://www.diariocordoba.com/noticias/cordobalocal/virgen-viste-hebrea_467557.html

Ministerio de Cultura y Patrimonio. (s.f.). *Ministerio de Cultura y Patrimonio*. Recuperado el 03 de 12 de 2014, de <http://www.culturaypatrimonio.gob.ec/patrimonio-cultural/>

MINTUR. (06 de Mayo de 2008). *Ley de Turismo*. Obtenido de [www.turismo.gob.ec: https://www.turismo.gob.ec/wp-content/uploads/downloads/2014/02/Ley-de-Turismo-MINTUR.pdf](https://www.turismo.gob.ec/content/uploads/downloads/2014/02/Ley-de-Turismo-MINTUR.pdf)

Molina, S. (2009). *Fundamentos del nuevo turismo*. Mexico: Trillas.

Moneta, C. (2003). Cultura y Economía en América Latina y el Caribe. *tablero*, 69-79.

Naciones Unidas. (14 de Marzo de 2013). *Conferencia de las naciones unidas*. Recuperado el 26 de Enero de 2015, de Turismo sostenible: contribución del turismo al crecimiento económico y al desarrollo sostenible: unctad.org/meetings/es/SessionalDocuments/ciem5d2_sp.pdf

Nagel, L. (2009). *Manual de registro y documentación de bienes culturales*. Recuperado el 14 de 04 de 2015, de http://www.aatespanol.cl/taa/publico/ftp/archivo/MANUAL_WEB.pdf

Niño, V. (2011). *Metodología de la investigación*. Colombia: Ediciones de la U.

Organización Mundial del Turismo. (s.f.). *media.unwto.org*. Recuperado el 26 de Enero de 2015, de Entender el turismo: Glosario Básico: <http://media.unwto.org/es/content/entender-el-turismo-glosario-basico>

Paredes, W., & Paredes, N. (2011). *Investigación, Acción*. s/f: Rijabal.

Pasmíño, I. (2010). *Glosario de Bienes muebles*. Quito: Ediecuatorial. Recuperado el 23 de Enero de 2015, de <http://www.inpc.gob.ec/component/content/article/53>

Pasmíño, I. (2011). El compromiso con los legados de la cultura. En I. N. Cultural, *Guía de bienes culturales del Ecuador Carchi*. Quito: Ediecuatorial.

Peñalba, J. (21 de Febrero de 2005). *Evolución del concepto y de la significación*. Recuperado el 20 de Enero de 2015, de http://www.arteindividuoy sociedad.es/articulos/N17/Josue_LLull.pdf

Plan Nacional de Cultura del Ecuador 2007-2017. (s.f.). *oegpc.flacsoandes.org*. Recuperado el 23 de Enero de 2015, de <http://oegpc.flacsoandes.org/sites/default/files/Plan%20Nacional%20de%20Cultura%20del%20Ecuador%2021-11-07.pdf>

PLANDETUR 2020. (26 de Septiembre de 2007). Recuperado el 14 de 01 de 2015, de <https://www.turismo.gob.ec/wp-content/uploads/downloads/2013/02/PLANDETUR-2020.pdf>

Pleyadezone Onecorp. (s.f.). *Manifestaciones culturales definición*. Recuperado el 21 de Enero de 2015, de [es.scribd.com/: http://es.scribd.com/doc/56257918/Manifestaciones-culturales-definicion#scribd](http://es.scribd.com/doc/56257918/Manifestaciones-culturales-definicion#scribd)

Politécnico Grancolombiano. (2010). *La cultura, identidad, economía y políticas públicas*. Colombia: Departamento Editorial Politécnico Grancolombiano.

Posso, M. (2009). *Metodología para el trabajo de grado Tesis y Proyectos*. Ibarra: NINA.

Pozo, M. (2013). *Plan pastoral para la Vicaría foránea de San Pedro de Huaca*. Huaca.

Reascos, N. (01 de 02 de 2015). Virgen de la Purificación de Huaca. (V. Cuasquer, Entrevistador)

Revelo, F. (2006). *PROYECTO PARA LA CREACIÓN DEL MUSEO RELIGIOSO DE LA VIRGEN DE LA PURIFICACION DE HUACA.*

Rocha, R. (2007). *Metodología de la investigación aplicada al turismo casos prácticos*. México: Trillas.

Rodriguez, J. (2012). *Inventario de la colección de 25 pinturas de caballete del Monasterio de las Madres Conceptas de la ciudad de Loja, historia del museo y su promoción turística*. Loja. Recuperado el 19 de 09 de 2014, de <http://dspace.utpl.edu.ec/>: <http://dspace.utpl.edu.ec/bitstream/123456789/3427/3/750X363.pdf>

Salazar, A. (01 de 02 de 2015). Virgen de la Purificación de Huaca. (V. Cuasquer, Entrevistador)

SERNATUR. (2008). *Glosario de turismo* (Vol. 1). Chile.

Tapia, A. (2000). *Breves apuntes históricos sobre vuestra Señora de la Purificación de Huaca, a partir de 1900*. Huaca: Ediciones "La Prensa".

Torres, C., Zaldívar, P., & Enríquez, F. (Junio de 2013). Turismo Alternativo y Educación. *El Periplo Sustentable*.(24). Recuperado el 26 de Enero de 2015, de <http://dialnet.unirioja.es/servlet/articulo?codigo=4195434>

Trejo, S. (01 de 02 de 2015). Virgen de la Purificación de Huaca. (V. Cuasquer, Entrevistador)

UNESCO. (14 de Noviembre de 1970). Convencion sobre las medidas que deben adoptarse para prohibir e impedir la importacion, la exportacion y la transferencia de propiedad ilicitas de bienes culturales. Paris.

UNESCO. (19 de Noviembre de 2004). *Ley de Patrimonio Cultural, codificacion*. Recuperado el 14 de 12 de 2014, de http://www.unesco.org/culture/natlaws/media/pdf/ecuador/ec_codificacion_27_ley_de_patrimonio_cultural_spaorof.pdf

UNESCO. (s.f.). *Recomendación sobre la Conservación de los Bienes Culturales que la Ejecución de Obras Públicas o Privadas pueda poner en Peligro*. Recuperado el 20 de Octubre de 2014, de [portal.unesco.org: http://portal.unesco.org/es/ev.php-URL_ID=13085&URL_DO=DO_TOPIC&URL_SECTION=201.html](http://portal.unesco.org/es/ev.php-URL_ID=13085&URL_DO=DO_TOPIC&URL_SECTION=201.html)

Universidad Nacional Jose Faustino Sanchez. (2004). *Introducción al Turismo*. Perú. Recuperado el 26 de Enero de 2015, de <http://www.ismontessori.edu.pe/turismo/elturismo.pdf>

Valarino, E., Yáber, G., & Cemborain, M. (2010). *Metodología de la Investigación paso a paso*. México: Trillas.

Zambrano. (2010). *Estadística*. Lima: Prolib.

VII. ANEXOS.

7.1 Entrevista para identificación del manejo de los bienes muebles culturales.

Entrevista 1



UNIVERSIDAD POLITÉCNICA ESTATAL DEL CARCHI
FACULTAD DE INDUSTRIAS AGROPECUARIAS Y CIENCIAS
AMBIENTALES
ESCUELA DE TURISMO Y ECOTURISMO



ENTREVISTA

Dirigida a encargados de los bienes muebles de la virgen de la Purificación de Huaca.



Nombre del entrevistado.- Fernanda Gaón

Cargo que ocupa: Administradora

Fecha: 28/06/2015

Objetivo.- Identificar el manejo que se le da a los bienes muebles de la Virgen de la Purificación de Huaca.

¿Existe personal con conocimiento en conservación textil?

Si (1) no (2) x

¿Por qué? Porque talvez no existe una capacitación o no se ha dado la oportunidad de dar una explicación como se pueda conservar.

¿Desde hace cuánto tiempo es el encargado del vestuario (bienes muebles culturales) de la virgen de la Purificación de Huaca?

Ya unos 3 años 3meses (Años/meses/días)

¿Dónde se guarda o almacena los bienes muebles culturales de la Virgen de la Purificación de Huaca?

En el Museo ahorita están en el museo

En la Iglesia también

¿Posee un inventario de los bienes muebles culturales de la Virgen de la Purificación de Huaca?

Si (1) x no (2)

¿Por qué? Porque seria, porque La curia exige así, la curia posee un reglamento que hay que tener un inventario de todos los bienes inmuebles de la iglesia

¿Con que frecuencia se realiza la limpieza de los bienes muebles culturales de la Virgen de la Purificación de Huaca?

- Diario (1)
- Semanal (2) x
- Mensual (3)
- Semestral (4)
- Anual (5)
- Otros (6)

¿Cómo se realiza el proceso de limpieza del área donde se guarda los bienes muebles culturales de la virgen de la purificación de Huaca?

- Aspiradora (1)
- Brocha, (2)
- Trapero, (3) x
- Otros (4)x

Escoba

¿Como? Seria los polvos, escoba trapero aspiradora no. Primero barremos, limpiamos los polvos y luego se trapea

¿Se utiliza algún químico para trapear?

El desinfectante, si cloro

¿Cómo se realiza el proceso de limpieza de los bienes muebles culturales de la virgen de la purificación de Huaca?

- Aspiradora y mallas de nylon (1)
- Pinceles, (2)
- Plumero (3)
- Lavándolo (4) x
- Otros (5)

¿Como? En lavadora o a mano los trajes más delicados

Para lavarlos se los lleva, los que son de, no son mucho digamos delicados se los lava en la lavadora, y los que no a mano, y algotros se los manda así a lavar porque son un poquito más finos

¿Existen presencia de humedad en los muros, techo o piso del área en que se guarda los bienes muebles culturales de la virgen de la Purificación de Huaca?

Si (1).... Elija una opción) no (2) x

- Cañerías (1)
- Filtración de Agua (2)
- Goteras (3)
- infraestructura en (4)
malas condiciones
- Otras. (5)
(Especifique)_____

¿Porque? No en los muros no, de pronto por lo que no se tiene mucho abierto tiene un poquito como de olor a encierro, pero humedad eso no tiene

Existe plan de contingencia, en el caso de existir algún desastre natural

Si (1) x no (2)

¿Por qué? El padrecito ha de tener todo eso

Posee: (Elija una opción, si la respuesta es sí)

- Extintores (1) x
- Área de evacuación (2)
- Sistema de alarmas (3) x
- Video vigilancia (4)
- Otros (5)

¿Con que frecuencia se enciende la luz, en el área en que se encuentran los bienes?

Diario.....horas
Semanal..... 4.....horas
Dos veces en semana

¿Se piensa mejorar el lugar en el que se almacenan los bienes muebles culturales de la Virgen de la Purificación de Huaca?Si (1) x no (2)

¿Considera que el manejo de los bienes muebles culturales de la Virgen de la Purificación de Huaca influye en el desarrollo del turismo religioso?

Si (1) x no (2)

Firma
CI.- 0401557889

Entrevista 2



UNIVERSIDAD POLITÉCNICA ESTATAL DEL CARCHI
FACULTAD DE INDUSTRIAS AGROPECUARIAS Y
CIENCIAS AMBIENTALES
ESCUELA DE TURISMO Y ECOTURISMO



ENTREVISTA

Dirigida a encargados de los bienes muebles de la virgen de la Purificación de Huaca.



Nombre del entrevistado.-Padre Modesto Pozo

Cargo que ocupa: Párroco

Fecha: 28/06/2015

Objetivo.- Identificar el manejo que se le da a los bienes muebles de la Virgen de la Purificación de Huaca.

¿Existe personal con conocimiento en conservación textil?

Si (1) no (2) x

¿Por qué? Falta de financiamiento y preparación

¿Desde hace cuánto tiempo es el encargado del vestuario (bienes muebles culturales) de la virgen de la Purificación de Huaca?

8 años (Años/meses/días)

¿Dónde se guarda o almacena los bienes muebles culturales de la Virgen de la Purificación de Huaca?

En un lugar Principal

¿Posee un inventario de los bienes muebles culturales de la Virgen de la Purificación de Huaca?

Si (1) x no (2)

¿Por qué? _____

¿Con que frecuencia se realiza la limpieza de los bienes muebles culturales de la Virgen de la Purificación de Huaca?

- Diario (1)
- Semanal (2) x
- Mensual (3)
- Semestral (4)
- Anual (5)
- Otros (6)

¿Cómo se realiza el proceso de limpieza del área donde se guarda los bienes muebles culturales de la virgen de la purificación de Huaca?

- Aspiradora (1) x
- Brocha, (2)
- Traperos, (3) x
- Otros (4) x

¿Como? _____

¿Cómo se realiza el proceso de limpieza de los bienes muebles culturales de la virgen de la purificación de Huaca?

- Aspiradora y mallas de nylon (1)
- Pinceles, (2)
- Plumero (3)
- Lavándolo (4) x
- Otros (5)

¿Como? _____

¿Existen presencia de humedad en los muros, techo o piso del área en que se guarda los bienes muebles culturales de la virgen de la Purificación de Huaca?

Si (1)... Elija una opción (no (2)

- Cañerías (1)
- Filtración de Agua (2)
- Goteras (3)

- infraestructura en malas condiciones (4)
- Otras. (Especifique) Ambiental (5) x

Si (1) x no (2)

Existe plan de contingencia, en el caso de existir algún desastre natural

¿Considera que el manejo de los bienes muebles culturales de la Virgen de la Purificación de Huaca influye en el desarrollo del turismo religioso?

Si (1) no (2) x

Si (1) x no (2)

¿Por qué? (si la respuesta es no) _____

Posee: (Elija una opción, si la respuesta es sí)

- Extintores (1)
- Área de evacuación (2)
- Sistema de alarmas (3) x
- Video vigilancia (4)
- Otros (5)

Firma
Cl.- 040078351-0

¿Con que frecuencia se enciende la luz, en el área en que se encuentran los bienes?

Diario.....horas

Semanal.....1.....horas

¿Se piensa mejorar el lugar en el que se almacenan los bienes muebles culturales de la Virgen de la Purificación de Huaca?

Entrevista 3



UNIVERSIDAD POLITÉCNICA ESTATAL DEL CARCHI
FACULTAD DE INDUSTRIAS AGROPECUARIAS Y
CIENCIAS AMBIENTALES
ESCUELA DE TURISMO Y ECOTURISMO



ENTREVISTA

Dirigida a encargados de los bienes muebles de la virgen de la Purificación de Huaca.



Nombre del entrevistado.- Ángel María Salazar

Cargo que ocupa: Ayudante de la Iglesia (Custodio de los bienes)

Fecha: 28/06/2015

Objetivo.- Identificar el manejo que se le da a los bienes muebles de la Virgen de la Purificación de Huaca.

¿Existe personal con conocimiento en conservación textil?

Si (1) no (2) x

¿Por qué? _____

¿Desde hace cuánto tiempo es el encargado del vestuario (bienes muebles culturales) de la virgen de la Purificación de Huaca?

Desde 1966 49 Años (Años/meses/días)

¿Dónde se guarda o almacena los bienes muebles culturales de la Virgen de la Purificación de Huaca?

1. Estaba en armarios y estaba en un cuarto que no tenía humedad en cuanto ahora manda el padre entonces lo saco abajo al subterráneo.

2. Acá arriba en el armario, ese si está bien porque no tiene humedad, entonces por eso era porque yo no tengo llave de abajo entonces cada que se la viste como íbamos a traer la ropa.

¿Posee un inventario de los bienes muebles culturales de la Virgen de la Purificación de Huaca?

Si (1) x

no (2)

¿Por qué? La curia si lleva, pero ya se, haber para cuando estuvo el padre Roberth hicieron eso para acá no han hecho.

¿Con que frecuencia se realiza la limpieza de los bienes muebles culturales de la Virgen de la Purificación de Huaca?

- Diario (1)
- Semanal (2) x
- Mensual (3)
- Semestral (4)
- Anual (5)
- Otros (6)

¿Cómo se realiza el proceso de limpieza del área donde se guarda los bienes muebles culturales de la virgen de la purificación de Huaca?

- Aspiradora (1)
- Brocha, (2)
- Trapero, (3) x
- Otros (4) x Escoba, Trapo húmedo

¿Cómo? Antes se realizaba cada ocho la limpieza, pero la limpieza no era, agarrar coger y barrer, se mojaba un trapito se lo escurría bien, bien, bien y se pasaba, se pasaba por encima para que no levante el polvo, y también era, se pasaba la escoba, entonces quedaba limpiecito y con el trapeador bien escurrido

Ahora no se.

¿Cómo se realiza el proceso de limpieza de los bienes muebles culturales de la virgen de la purificación de Huaca?

- Aspiradora y mallas de nylon (1)
- Pinceles, (2)
- Plumero (3)
- Lavándolo (4) x
- Otros (5)

¿Como?

Los vestidos se los lavaba nomas, el que estaba sucio se lo iba lavando, eso sí, casi continuamente, porque yo tengo la lavadora entonces se los llevaba ahí, pero los que se podía lavar hay otros que no se podía lavar, por ejemplo esos que son de seda, esos bordados finos, esos no hay como lavar, esos toca aplanchar húmedo.

¿Existen presencia de humedad en los muros, techo o piso del área en que se guarda los bienes muebles culturales de la virgen de la Purificación de Huaca?

Ahorita si, abajo. Aquí no había pues vuelta, hay presencia de humedad, la humedad es porque es un cuarto subterráneo y no tiene ventilación.

Acá si no hay humedad. Por eso que quiere hacer acá arriba eso de la ropa y así le dijeron pues el pueblo

Si (1) x (Elija una opción) (no (2)

- Cañerías (1)
 - Filtración de Agua (2)
 - Goteras (3)
 - infraestructura en malas condiciones (4)
 - Otras. (5)
- (Especifique) Antes no tenía humedad pero donde están ahora no tiene ventilación, es subterráneo.

Existe plan de contingencia, en el caso de existir algún desastre natural

Si (1) no (2) x

¿Por qué? (si la respuesta es no) No se ha hecho, no se ha hecho los padres son los que deben hacer

Posee: (Elija una opción, si la respuesta es sí)

- Extintores (1)
- Área de evacuación (2)
- Sistema de alarmas (3)
- Video vigilancia (4)
- Otros (5)

¿Con que frecuencia se enciende la luz, en el área en que se encuentran los bienes?

Diario.....horas

Semanal.....1.....horas

Hay se prendía cuando tocaba abrir de noche y de día también porque era en un cuarto oscuro, cada que se entraba a sacar un terno, se entraba a limpiar ahí se prendía la luz

¿Se piensa mejorar el lugar en el que se almacenan los bienes muebles culturales de la Virgen de la Purificación de Huaca?

Si (1) x no (2)

Si eso es lo principal que se está viendo, para que no tenga humedad la ropa

¿Considera que el manejo de los bienes muebles culturales de la Virgen de la Purificación de Huaca influye en el desarrollo del turismo religioso?

Si eso es principalmente, no tenerlos en la humedad para que no se dañen porque son desde antes y son tenerlas buenas

Si (1) x no (2)

Firma
CI.- 040002027-6

7.2 Fichas de Observación

7.2.1 Ficha de Observación salón subterráneo del salón de la Purita.

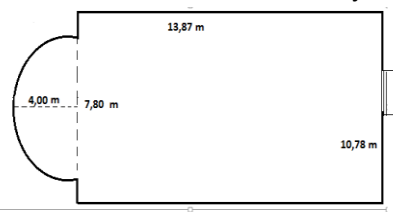
UNIVERSIDAD POLITÉCNICA ESTATAL DEL CARCHI FACULTAD DE INDUSTRIAS AGROPECUARIAS Y CIENCIAS AMBIENTALES ESCUELA DE TURISMO Y ECOTURISMO FICHA PARA IDENTIFICAR EL MANEJO DE LOS BIENES MUEBLES CULTURALES DE LA VIRGEN DE LA PURIFICACION DE HUACA			
Ficha Nº: 001		INVESTIGADOR: Viviana Cuásquer	
INSTITUCIÓN RESPONSABLE: Vicaria Foránea de Huaca		FECHA: 28-06-2015	
LOCALIZACIÓN			
Provincia: Carchi Cantón: San Pedro de Huaca Parroquia: Huaca		Dirección: Calle 8 de Diciembre y González Suarez Encargado: Rvdo. Modesto Pozo Contacto: 2973 033	
Croquis de la Ubicación de área de almacenaje 		Dimensiones del Área de almacenaje 	
Coordenadas GPS: Latitud 18 N 196670 Longitud: 0070259		Perímetro: 49,3 m. Área: 149,24 m ²	
UBICACIÓN DE BIENES		SEGURIDAD	
<input checked="" type="checkbox"/> Cerca de pasillos <input type="checkbox"/> Cerca de puertas exteriores <input checked="" type="checkbox"/> Cerca de ventanas exteriores <input checked="" type="checkbox"/> Cerca área de Alimentación <input type="checkbox"/> Cerca depósito de Basura <input type="checkbox"/> Almacén subterráneo <input type="checkbox"/> Ático <input type="checkbox"/> Almacén Aislado <input checked="" type="checkbox"/> Cerca de bienes muebles culturales de diferente naturaleza		<input type="checkbox"/> Video vigilancia <input checked="" type="checkbox"/> Sistema de Alarmas <input type="checkbox"/> Extintor <input checked="" type="checkbox"/> Detector de Movimiento <input checked="" type="checkbox"/> Detector de humo <input type="checkbox"/> Letrero luminoso de no fumar <input checked="" type="checkbox"/> Letrero de salida	
DATOS DE CLIMATIZACIÓN		DATOS DE ILUMINACIÓN	
Humedad Relativa: 67 % Temperatura __14,5 °C Luz 80 lum/wats Lux		<input type="checkbox"/> Natural <input type="checkbox"/> Directa <input type="checkbox"/> Absorbente de luz <input checked="" type="checkbox"/> Artificial <input type="checkbox"/> Incandescente <input checked="" type="checkbox"/> Fluorescente <input type="checkbox"/> Led <input type="checkbox"/> Conmutadores de tiempo.	
FACTORES DE RIESGO Y VULNERABILIDAD			
<input checked="" type="checkbox"/> Bienes alejados del piso <input checked="" type="checkbox"/> Bienes alejados de la pared <input checked="" type="checkbox"/> Presencia de Polvo <input type="checkbox"/> Paredes exteriores con plantas		Presencia de: <input checked="" type="checkbox"/> Microorganismos <input checked="" type="checkbox"/> Insectos <input type="checkbox"/> Animales Mayores	
ALMACENAJE			
Tipo	Bolsas	Estantería	Soportes
<input checked="" type="checkbox"/> Horizontal <input checked="" type="checkbox"/> Vertical <input type="checkbox"/> Enrollado <input type="checkbox"/> Otros	<input type="checkbox"/> Algodón <input type="checkbox"/> Herméticas <input type="checkbox"/> Aire Libre <input type="checkbox"/> Plásticas <input type="checkbox"/> Sin Aberturas <input type="checkbox"/> Con aberturas <input checked="" type="checkbox"/> No posee <input type="checkbox"/> Otras	<input type="checkbox"/> Vidrio <input type="checkbox"/> Metal <input type="checkbox"/> Madera <input checked="" type="checkbox"/> No posee <input type="checkbox"/> Otras	<input type="checkbox"/> Papel seda <input type="checkbox"/> Tela <input type="checkbox"/> No posee <input checked="" type="checkbox"/> Otros: Ganchos de alambre

7.3 Entrevistas a las Autoridades



**UNIVERSIDAD POLITÉCNICA ESTATAL DEL CARCHI
FACULTAD DE INDUSTRIAS AGROPECUARIAS Y
CIENCIAS AMBIENTALES
ESCUELA DE TURISMO Y ECOTURISMO**



ENTREVISTA

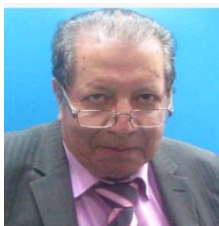

Nombre del entrevistado.- Sr. Nilo Reascos
Cargo que ocupa: Alcalde del Cantón San Pedro de Huaca
Fecha: 06/06/2015

Objetivo.- Identificar el desarrollo del turismo religioso en la parroquia Huaca del Cantón, San Pedro de Huaca.

- 1. ¿Cómo se encuentra la actividad turística en el cantón San Pedro de Huaca?**
Bueno en nuestro cantón San Pedro De Huaca el turismo, eh, tenemos por la fiesta de nuestra Madre Santísima De La Purificación que es 15 días comenzando desde enero hasta el dos de febrero pero hoy hemos la estación biológica Guanderas hemos hecho algunas cabañas, estamos esperando promocionar este turismo para, para que las personas nos acuda allá a Guanderas para que vayan a conocer los árboles milenarios que tenemos.
- 2. ¿Considera que existe turismo religioso es el Cantón?**
Si porque hay mucha gente, hay mucha gente y cuando es el día de la misa aquí tenemos más o menos unas 10 000 personas que se llena el estadio
- 3. ¿Cuántas visitas recibe al año en el cantón San Pedro de Huaca?**
La virgencita todos los días, y los días domingos hay unas cuarenta cincuenta personas que van a la misa y están visitando a nuestra madre santísima de la Purificación
- 4. ¿Considera que el turismo religioso contribuye en el fortalecimiento de la identidad?**
Si. Nosotros tenemos esta identidad, porque somos creyentes desde el año 1627, cuando vino la virgen aquí a Huaca.
- 5. ¿El adecuado manejo de los bienes muebles culturales, contribuye al desarrollo del turismo religioso?**
No están, no están acordes porque vamos a hacer la casa del museo en donde vamos a poner aparte de las piezas arqueológicas que tenemos también vamos a poner lo que es el vestuario de nuestra madre santísima Esto ya han salido los estudios, ahora el banco del estado tenemos que financiarnos con 860 mil dólares para que salga este proyecto.



UNIVERSIDAD POLITÉCNICA ESTATAL DEL CARCHI
FACULTAD DE INDUSTRIAS AGROPECUARIAS Y
CIENCIAS AMBIENTALES



ESCUELA DE TURISMO Y ECOTURISMO

ENTREVISTA

Dirigida a las autoridades



Nombre del entrevistado.- Deisy Cando

Cargo que ocupa: Dirección de Turismo del cantón San Pedro de Huaca

Fecha: 06/06/2015

1. ¿Cómo se encuentra la actividad turística en el cantón San Pedro de Huaca?

Actualmente con la administración de ahora, el turismo ha mejorado, se está trabajando con diferentes tours, con el ministerio de turismo, con la gobernación para hacer un catálogo general de los atractivos que tiene el cantón

2. ¿Considera que existe turismo religioso es el Cantón?

El turismo religioso ya no es necesariamente impulsarlo porque Huaca es muy conocido por este atractivo turístico, porque cuando son sus fiestas tenemos la afluencia de muchas personas tanto nacionales como internacionales.

3. ¿En qué mes se ve reflejado el turismo religioso mayormente?

Esto lo hacemos cuando es las fiestas de la virgen el dos de febrero en la misa Campal

4. ¿Considera que el turismo religioso contribuye en el fortalecimiento de la identidad?

No solamente el turismo religioso, el turismo en general es el que nos muestra la identidad de cada pueblo.

5. ¿El adecuado manejo de los bienes muebles culturales, contribuye al desarrollo del turismo religioso?

Sí, mucho porque hay gente que cuando viene aquí hay que pedir un permiso para ver sus vestimentas y al igual cuando ella está, es lo que le llama la atención al turista más que todo porque este es el turismo que se impulsa en el cantón.



**UNIVERSIDAD POLITÉCNICA ESTATAL DEL CARCHI
FACULTAD DE INDUSTRIAS AGROPECUARIAS Y
CIENCIAS AMBIENTALES
ESCUELA DE TURISMO Y ECOTURISMO**



ENTREVISTA



Nombre del entrevistado: Diego García

Cargo que ocupa: Director del Ministerio de Turismo del Carchi.

Fecha: 03/07/2015

¿Usted considera que el turismo religioso es importante?

es importante a nivel nacional e internacional ya que el tema religioso mueve grandes multitudes es por eso que vemos la gran cantidad de turistas que ingresaran al ecuador por el tema del santo papa he nosotros como Ecuador he, pues hemos sido considerados en este sentido para que nos pueda visitar pero también aprovechas he estima, amigos de... hermanos de Colombia de Venezuela de Perú que van a ingresar a nuestro ecuador tonses solo consideramos de un evento pero en el tema religioso en cada una de nuestras provincias tenemos cosas significativas más aun en la provincia del Carchi considerando que como frontera tenemos algunos temas que hemos manejado con el vecino país de Colombia no solo el tema del cementerio SINO el más importante son nuestras iglesias que datan de hace miles de años, varios años, cintos de años y que también tienes la hermosura en el tema de las réplicas o en temas de pintura temas de arquitectura, entonces eso hay que considerar que como ministerio de turismo estamos empezando a hacer un tema investigativo para luego poder realizar una guía religiosa y también poder finalizar en una ruta religiosa que luego podrá ser operada ya por operadoras principalmente y también por el público en general

¿Cómo se encuentra el turismo religioso?

no nosotros como ministerio hemos considerado cuatro ejes importantes uno de estos que es el de aventura otro que es el tema de sol y playa otro tema que es el aviturismo y ciclismo de montaña pero estamos trabajando en este año y creo que para principios del próximo año nosotros como ministerio de turismo aquí en la provincia del Carchi encaminaremos al tema religioso porque nosotros contamos con muchas fiestas religiosas como es la virgen del Purificación también tenemos nosotros en Mira también que se maneja bastante este tema religioso más aun este fin de semana estamos hablando de 100 años que se cumple el tema de la virgen de la paz, entonces hay importantes temas que nosotros debemos manejarlos y conocer como carchenses como tulcanefios y más aún como ecuatorianos para poder seguir progresando en el tema turístico conjuntamente con el tema religioso.

¿Usted considera que el desarrollo del turismo religioso contribuye a la identidad?

Principalmente el tema cultural el tema religioso va a contribuir al tema de la identidad, a este cambio que nosotros necesitamos, a este cambio de cultura es decir tener una cultura turística para también nosotros saber qué es lo que tenemos en cada una de nuestras iglesias que es lo que poseemos en cada uno de nuestros cantones porque y desde cuando fueron creadas estas iglesias o en el tema religioso, cada una de estas tiene su importancia en cada una de sus comunidades es por eso que la mayoría de ecuatorianos o de carchenses nos manejamos mucho con el tema religioso entonces hablamos de que es un potencial que tiene la provincia

del Carchi y de igual forma pues todo en si el Ecuador entero. Se ha creado ya algunas rutas religiosas que están entre Ecuador y Colombia que se las conoce a nivel internacional pero que también nosotros nos podríamos anclar a estas rutas, una de esta pues que maneja lo que es la parte de Nariño, nosotros como tenemos una ruta establecida en donde aquí se considera el cementerio y se considera la gruta de la paz luego ya va Imbabura y va pichincha y de ahí ya hacia el centro del país.

¿El inventario de bienes muebles de la Virgen de la Purificación de Huaca contribuye al desarrollo del turismo religioso?

Lógicamente. Conocer el descubrir cada uno de los ecuatorianos carchenses conozcamos lo que nosotros tenemos el potencial que existe, no solo en el tema económico, sino en el tema, hablemos, en el tema de, de las características que tienen estos trajes que han sido obsequiados hacia la virgen la purificación entonces esto va encaminado a que nosotros tengamos mayor información, y el turista el no solo busca visualización el también busca es información, es decir saber años, porque están los trajes como están mantenidos el valor hablémoslo así económico que puede tener cada uno de los trajes y más aún el reconocimiento que tiene cada uno de estos trajes, tengo entendido que sobrepasan los 100 trajes no cierto, mire poder que estén etiquetados, saber quién dono, el año el porqué, un valor aproximado para que sepamos también es un valor económico principalmente encaminado a reconocer en valores totales que es lo que posee en este casos pues conocer al respecto a la Virgen de Purificación, luego poder relacionarse a un museo en donde podría ser uno de los más grandes museos respecto a este tema religioso.

Presencia de microorganismos



Presencia de microorganismos en el espacio en el que se almacenan los bienes muebles culturales de la virgen

Inventario de los bienes de la Vicaria Foránea de Huaca

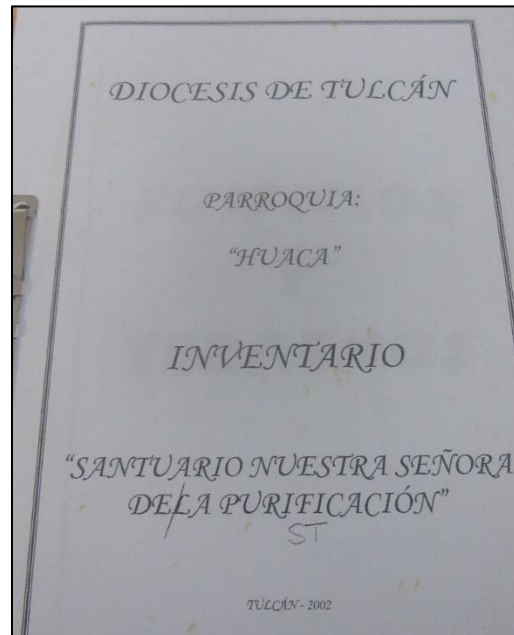

Sistemas de Seguridad

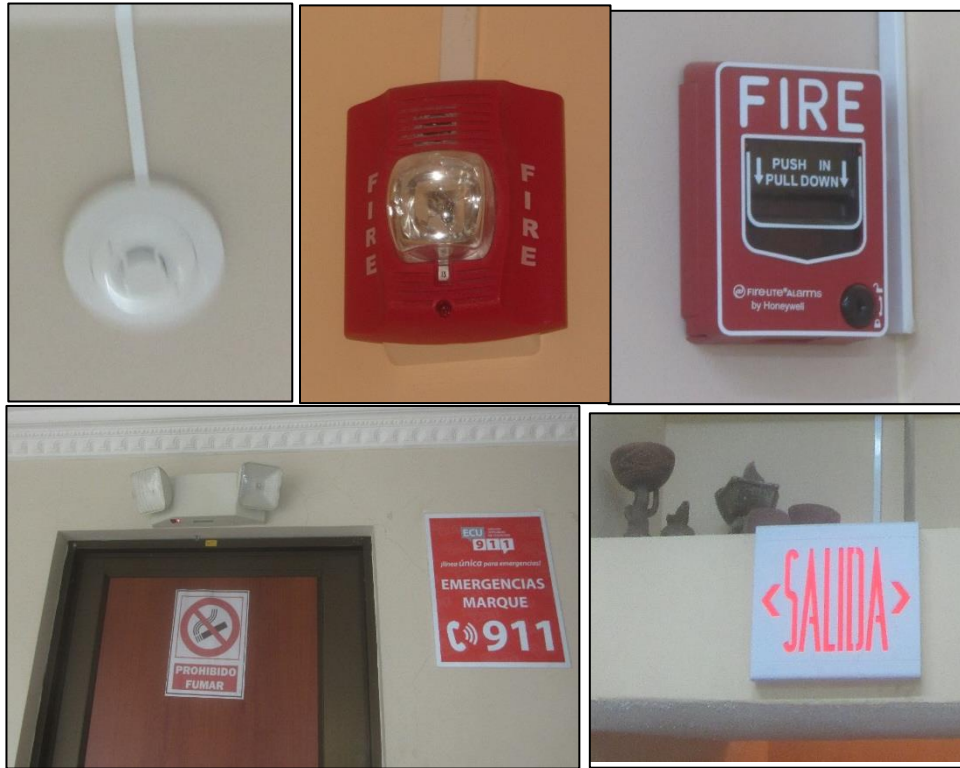

Almacenaje de los bienes muebles culturales



Daños presentes en los bienes muebles culturales



Recolección de información

